



SISTEMI PER IL
CENTRALIZZATO



L'OFFERTA PER LA CENTRALE TERMICA

Le moderne esigenze progettuali in termini di comfort, economia di gestione, salvaguardia ambientale, facilità di installazione e di utilizzo richiedono un'offerta di prodotti ampia ed innovativa. Sime risponde con una gamma di generatori di potenza che soddisfa a 360° la domanda di riscaldamento.





ALU PLUS HE

MODELLI

POTENZA

Murali ad alta potenza	Murelle HE R ErP	da 3,2 a 105,6 kW
Sistemi modulari	Murelle Equipe ErP Murelle Equipe Box ErP	da 3,2 a 633,6 kW
Alluminio alta potenza	Alu HE - Alu Plus HE	da 19,2 a 980 kW

LA GAMMA DEI SISTEMI PER CENTRALE TERMICA

MURELLE HE R ErP

Caldaie murali di potenza a condensazione per solo riscaldamento



MURELLE EQUIPE ErP MURELLE EQUIPE BOX ErP

Sistemi modulari a condensazione per installazione da interno o esterno

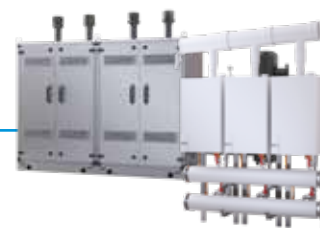

ALU HE - ALU PLUS HE

Caldaie a condensazione in alluminio-silicio per solo riscaldamento



MURELLE HE R ErP



CON PROGRAMMA
DI ESTENSIONE
G A R A N Z I A



AMPIO CAMPO DI MODULAZIONE

1:10 per versione 35 kW, 1:5 per versioni 50, 70 e 110 kW



CIRCOLATORE MODULANTE

Ad alta efficienza



GESTIONE CASCATA

Gestione opzionale fino a 8 caldaie in cascata

POSSIBILITÀ DI COMUNICAZIONE MODBUS

Gestibile anche da PLC o termoregolazioni esterne



ACCESSORI PER GESTIRE FINO A TRE ZONE



LA CALDAIA MURALE DI POTENZA

Murelle HE R ErP è la gamma di caldaie a condensazione ad alta potenza, disponibile in 4 versioni per solo riscaldamento da 33,8 a 105,6 kW. Studiata per essere installata singolarmente all'interno di un locale tecnico, risolve i problemi di spazio e movimentazione. La straordinaria flessibilità impiantistica permette la gestione fino a tre circuiti

riscaldamento a temperature differenziate (due zone a bassa temperatura) e, tramite kit opzionali, di un impianto solare a circolazione forzata. Murelle HE R ErP è adatta anche ad utenze di grandi dimensioni: con l'elettronica di bordo, è possibile gestire in cascata fino a 8 generatori.

UN CUORE VERDE

Tutti i modelli sono dotati di scambiatori a condensazione a spire della potenza di 35, 50, 70 o 110 kW, caratterizzati da elevati rendimenti e realizzati in acciaio inossidabile adatto a resistere all'azione corrosiva della condensa. La particolare forma cilindrica (singola per i modelli da 35, 50 e 70 kW e doppia sovrapposta per i modelli da 110 kW), come pure l'efficiente sistema di raccolta della condensa, assicurano il maggior scambio di calore possibile.

Il bruciatore radiale pre-miscelato è realizzato in acciaio. Caratterizzato dalla forma cilindrica e posizionato al centro della camera di combustione sviluppa una particolare "microfiamma" a bassa temperatura che riduce sensibilmente la produzione degli agenti inquinanti (CO ed NOx). L'aria e il gas necessari per la combustione entrano all'interno del bruciatore e vengono miscelati in un rapporto di equilibrio ideale.

Il recupero del calore contenuto nei fumi avviene tramite la condensazione del vapore acqueo che entra in contatto con le superfici dello scambiatore rese più fredde dall'acqua di ritorno del circuito di riscaldamento. Durante il passaggio di stato avviene la cessione di energia che andrebbe altrimenti persa con l'espulsione dei fumi.



Scambiatore da 110 kW

CIRCOLATORE MODULANTE

La gamma prevede un circolatore modulante ad alta efficienza che, grazie ad un sistema di gestione a due sonde (sulla mandata e ritorno impianto), è in grado di adeguare la portata per mantenere la temperatura dell'acqua di ritorno al valore desiderato.

La caldaia regola la temperatura di mandata al valore prefissato (es. 70 °C) mentre tramite il circolatore modulante riduce la portata dell'acqua d'impianto fino ad ottenere un ΔT desiderato (es. $\Delta T = 30^\circ\text{C}$) fra mandata e ritorno in modo da ottimizzare il processo di condensazione.

Grazie al circolatore a giri variabili e al sistema di controllo la caldaia garantisce sempre il massimo rendimento di combustione.

ALTA VELOCITÀ DEL CIRCOLATORE

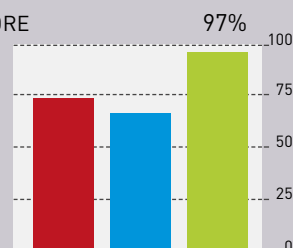
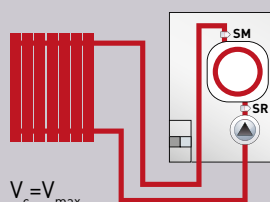

BASSA VELOCITÀ DEL CIRCOLATORE

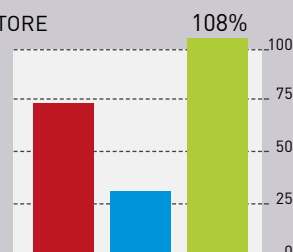
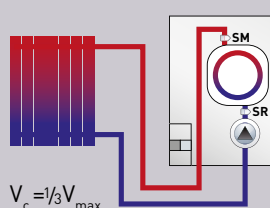

■ T di mandata (°C) ■ T di ritorno (°C) ■ Rendimento (%)

MURELLE EQUIPE ErP

MURELLE EQUIPE BOX ErP



CON PROGRAMMA
DI ESTENSIONE
GARANZIA



AMPIO CAMPO DI MODULAZIONE

L'approccio modulare permette un ampio campo di lavoro (fino a 1:25) e il servizio garantito anche in caso di guasto di un generatore



DIMENSIONI E PESI FRAZIONABILI

Per una agevole installazione anche in centrali termiche con accessi problematici o posizionate ai piani alti



SISTEMA CERTIFICATO INAIL

Completo di accessori



GESTIBILE ANCHE DA SISTEMA DI TERMOREGOLAZIONE ESTERNO

IDONEI ALL'INSTALLAZIONE ESTERNA

Grazie all'armadio in lamiera zincata pre-verniciata e coibentata, resistente agli agenti atmosferici (versioni Murelle Equipe Box ErP)



ALU HE ALU PLUS HE



CON PROGRAMMA
DI ESTENSIONE
GARANZIA



DIMENSIONI COMPATTE

Peso ridotto e basse perdite di carico lato acqua



BRUCIATORE MODULANTE

A premiscelazione e funzionamento a temperatura scorrevole con sonda esterna di serie



GESTIONE CASCATA

Fino a 8 caldaie di serie e gestibile anche da sistema di termoregolazione esterno

SCARICO FUMI LATO
INFERIORE CALDAIA



DOTATE DI RUOTE

Per una più agevole movimentazione (versioni Alu Plus HE)



GENERATORI IN ALLUMINIO

Sime arricchisce l'offerta per impianti centralizzati con le caldaie a basamento a gas a condensazione Alu HE e Alu Plus HE, coprendo una gamma di potenza da 80 a 280 kW (vers. Alu HE) e 360-720-1100 kW (vers. Alu Plus HE).

Lo scambiatore è costituito da elementi preassemblati in lega di alluminio e silicio, materiale affidabile con alta conducibilità termica. I corpi di Alu HE e Alu Plus HE sono dotati di una camera di combustione completamente raffreddata ad acqua e sono abbinati a un solo bruciatore e ventilatore.

Le caldaie, a medio contenuto d'acqua, sono particolarmente compatte e leggere, la bassa inerzia termica consente una pronta risposta alle variazioni di potenza richiesta dall'impianto, gli ampi passaggi acqua lo preservano dallo sporco e permettono basse perdite di carico.

Inoltre la combustione premiscelata consente di superare i limiti più stringenti delle normative europee e internazionali sulle emissioni inquinanti.

LA CALDAIA IN DETTAGLIO

PANNELLO DI COMANDO/CONTROLLO

Corredato di sonda esterna di serie, permette di regolare la temperatura di mandata in base alla temperatura esterna (funzionamento a temperatura scorrevole).

VENTILATORE

A velocità variabile necessario per la modulazione e la miscelazione aria/gas



BRUCIATORE DI MICROFIAMMA

In acciaio inox e a premiscelazione totale, permette di ottenere elevati rapporti di modulazione, stabilità di combustione e basse emissioni inquinanti (Classe NOx 6)

CORPO IN ALLUMINIO

Composto da elementi preassemblati in lega di alluminio e silicio, a medio contenuto d'acqua e ad elevata superficie di scambio, per massimizzare l'efficienza energetica e i rendimenti termici



COLLETTORE DI RITORNO

CAMERA FUMO/COLLETTORE CONDENSA

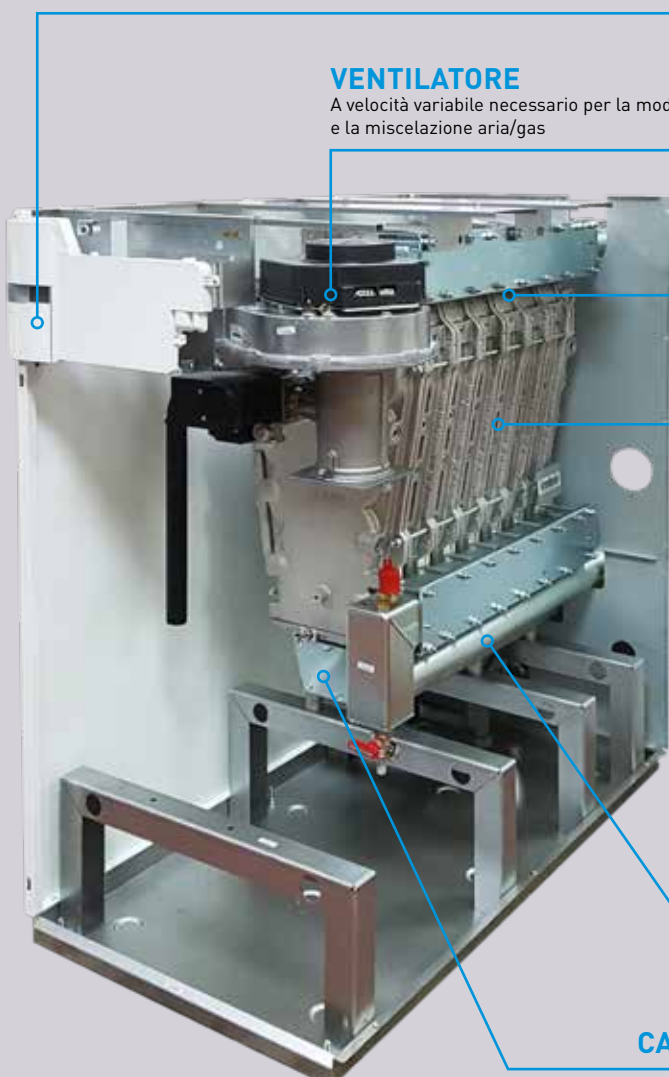

PLUS DI PRODOTTO

BASSE PERDITE DI CARICO

Le geometrie dei passaggi permettono uno scambio termico efficiente e basse perdite di carico

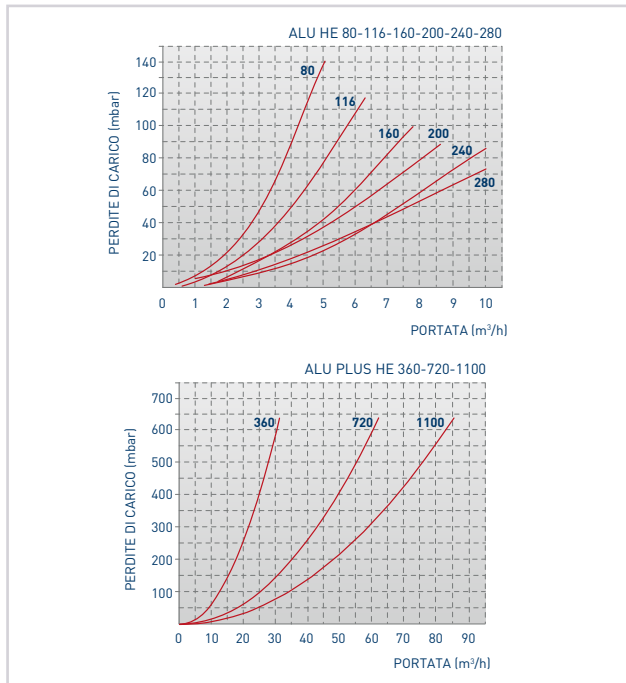

AMPIO INTERVALLO DI PORTATA D'ACQUA

I corpi delle Alu HE e Alu Plus HE sono progettati per lavorare con un ampio campo di modulazione della portata

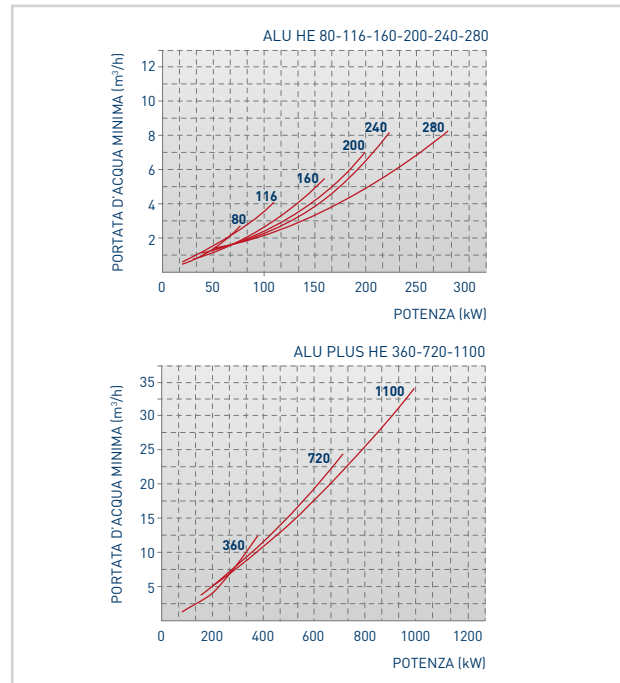

DIMENSIONI

Tutti i modelli Alu HE passano facilmente attraverso porte di centrali termiche a partire da aperture di 60 cm

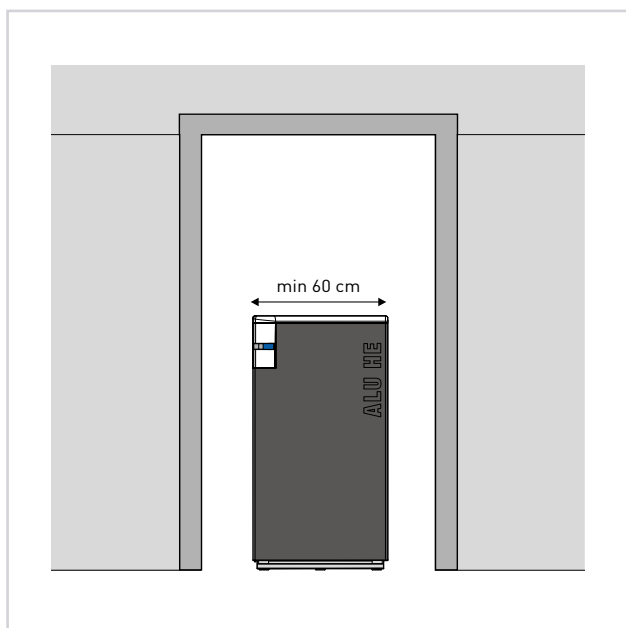

FACILITÀ DI MOVIMENTAZIONE

Alu Plus HE è fornita di serie con ruote

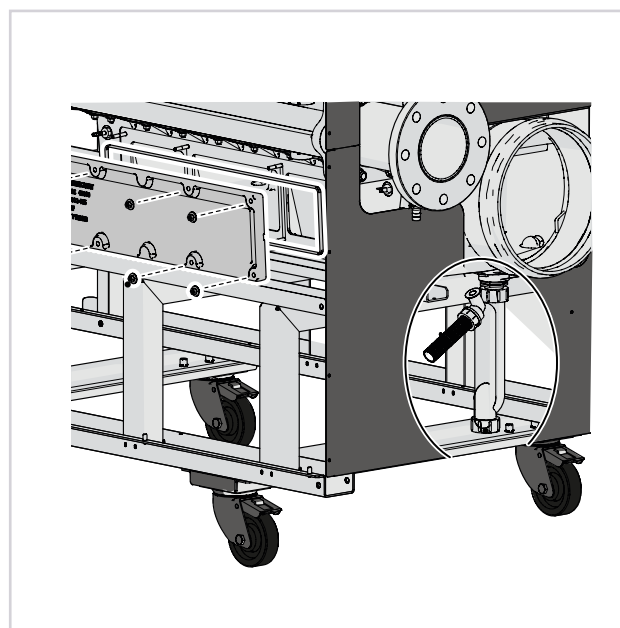

CARATTERISTICHE TECNICHE E SICUREZZE

	Murelle HE R ErP	Murelle Equipe ErP	Murelle Equipe Box ErP	Alu HE Alu Plus HE
Scheda elettronica a microprocessore	●	●	●	●
Modulazione elettronica continua di fiamma	●	●	●	●
Accensione automatica a ionizzazione di fiamma	●	●	●	●
Funzione spazzacamino che agevola l'analisi della combustione	●	●	●	●
Sistema antigelo realizzato con la sonda riscaldamento	●	●	●	●
Collettori di mandata e ritorno acqua impianto e adduzione gas	X	●	●	X
Valvole unidirezionali	X	●	●	X
Scarico condensa comprensivo di sifone	●	X	X	●
Collettore scarico condensa comprensivo di sifone	X	●	●	X
Scambiatore acqua/fumi in acciaio inox	●	●	●	X
Scambiatore acqua/fumi in alluminio silicio	X	X	X	●
Collettore fumi in polipropilene per installazioni interne	X	●	○	X
Terminale di scarico fumi singolo per installazioni esterne	X	X	○	X
Brucciato a premiscelazione a basso NOx	●	●	●	●
Circolatore sul circuito primario con separatore d'aria	●	●	●	X
Circolatore modulante ad alta efficienza	●	●	●	X
Post circolazione della pompa	●	●	●	●
Post ventilazione del ventilatore	●	●	●	●
Valvola gas con modulatore e doppio otturatore che in mancanza di fiamma interrompe l'uscita gas	●	●	●	●
Sonda temperatura esterna	●	●	●	●
Involucro esterno in lamiera zincata pre-verniciata resistente agli agenti atmosferici	X	X	●	X
Autodiagnostica tramite display LCD	●	●	●	●
Sicurezza mancanza acqua	●	●	●	●
Termostato di sicurezza	●	●	●	●
Termostato fumi a protezione del condotto di scarico in polipropilene	●	●	●	●
Valvola di sicurezza 3.5 BAR (5 BAR per versioni con motore da 100 kW) per singola unità di calore	●	●	●	○
Kit sicurezze INAIL	○	○	○	○
Kit compensatore idraulico	○	○	○	X

● Di serie ○ Optional X Non previsto

MURELLE HE R ErP

Murelle HE R ErP		35	50	70	110
Potenza termica nominale (80-60°C)	kW	33,8	46,8	63,4	105,6
Potenza termica minima (80-60°C)	kW	3,2	9,3	13,6	21,1
Potenza termica nominale (50-30°C)	kW	37,2	51,2	69,4	114,6
Potenza termica minima (50-30°C)	kW	3,7	10,5	15,3	23,6
Portata termica nominale	kW	34,8	48,0	65,0	108,0
Portata termica minima	kW	3,48	9,6	14,0	21,6
Rendimento termico utile minimo (80-60°C)	%	92,0	96,9	97,0	97,7
Rendimento termico utile massimo (80-60°C)	%	97,1	97,5	97,5	97,8
Rendimento termico utile minimo (50-30°C)	%	106,3	109,0	109,1	109,1
Rendimento termico utile massimo (50-30°C)	%	106,8	106,7	106,7	106,1
Rendimento termico utile al 30% del carico	%	108,6	108,5	108,3	108,1
Classe di efficienza energetica riscaldamento		A	A	A	-
Potenza sonora riscaldamento	dB(A)	56	53	69	-
Perdite all'arresto	W	108	76	86	126
Potenza elettrica assorbita	W	109	141	187	258
Grado di protezione elettrica	IP	X4D	X4D	X4D	X4D
Contenuto acqua	l	2,65	2,30	3,5	8,20
Pressione massimo esercizio	bar	3,5	3,5	3,5	5,0
Pressione massima uscita collettori fumi	Pa	180	160	150	428
Temperatura fumi max/min 80-60°C	°C	70,0/60,0	85,0/70,0	87,0/74,0	86,2/74,6
Temperatura fumi max/min 50-30°C	°C	40,0/33,0	52,0/45,0	55,0/48,0	61,6/49,2
Classe di emissione NOx		6	6	6	6
Peso	kg	32	38	39	87

Murelle HE 35 R ErP

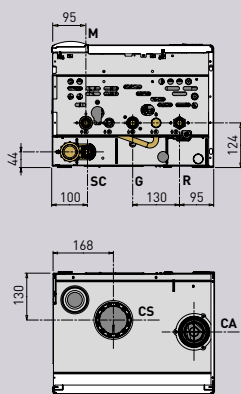

Murelle HE 50 R ErP

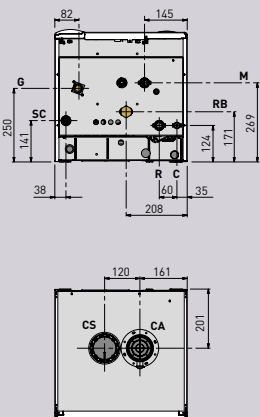

Murelle HE 70 R ErP

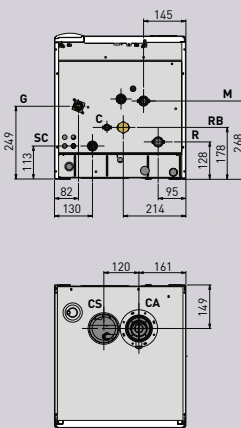

Murelle HE 110 R ErP

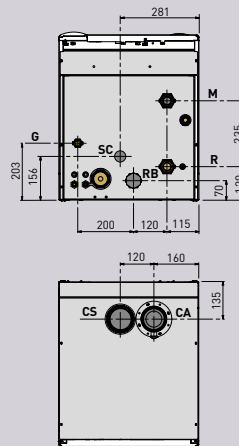

LEGENDA

	35	50-70	110
M Mandata impianto	3/4"	1"	1 1/2"
R Ritorno impianto	3/4"	1"	1 1/2"
G Alimentazione gas	3/4"	3/4"	3/4"
SC Scarico condensa	ø 25	ø 25	ø 25
RB Ritorno bollitore	-	1"	1 1/2"
C Caricamento impianto	-	1/2"	-
CA Condotto aspirazione	ø 80	ø 80	ø 80
CS Condotto di scarico	ø 80	ø 80	ø 80

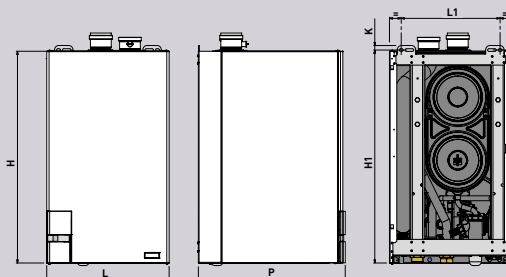

DIMENSIONI 35 50 70 110

	35	50	70	110
L (mm)	450	450	450	500
L1 (mm)	-	385	385	405
P (mm)	350	440	490	600
H (mm)	700	450	450	865
H1 (mm)	-	721	721	870
K (mm)	-	15	15	18

MURELLE EQUIPE ErP

Murelle Equipe ErP		70	100	140	150	220	280	330	370	440	550	660
Potenza termica nominale (80-60°C)	kW	67,6 (2x33,8)	93,6 (2x46,8)	126,8 (2x63,4)	140,4 (3x46,8)	211,2 (2x105,6)	271,5 (3x90,5)	316,8 (3x105,6)	362,0 (4x90,5)	422,4 (4x105,6)	528,0 (5x105,6)	633,6 (6x105,6)
Potenza termica nominale (50-30°C)	kW	74,4 (2x37,2)	102,4 (2x51,2)	138,8 (2x69,4)	153,6 (3x51,2)	229,2 (2x114,6)	294,3 (3x98,1)	343,8 (3x114,6)	392,4 (4x98,1)	458,4 (4x114,6)	573,0 (5x114,6)	687,6 (6x114,6)
Potenza term. min. (80-60°C)	kW	3,2	9,3	13,6	9,3	21,1	21,1	21,1	21,1	21,1	21,1	21,1
Potenza term. min. (50-30°C)	kW	3,7	10,5	15,3	10,5	23,6	23,6	23,6	23,6	23,6	23,6	23,6
Portata termica nominale	kW	69,6 (2x34,8)	96,0 (2x48,0)	130,0 (2x65,0)	144,0 (3x48,0)	216,0 (2x108,0)	277,5 (3x82,5)	324,0 (3x108,0)	370,0 (4x92,5)	432,0 (4x108,0)	540,0 (5x108,0)	648,0 (6x108,0)
Portata termica minima	kW	3,48	9,6	14,0	9,6	21,6	21,6	21,6	21,6	21,6	21,6	21,6
Rendimento term. min. (80-60°C)	%	92,0	96,9	97,0	96,9	97,7	97,7	97,7	97,7	97,7	97,7	97,7
Rendimento term. max (80-60°C)	%	97,2	97,5	97,5	97,5	97,8	97,8	97,8	97,8	97,8	97,8	97,8
Rendimento term. min. (50-30°C)	%	106,3	109,0	106,7	109,0	109,1	109,1	109,1	109,1	109,1	109,1	109,1
Rendimento term. max (50-30°C)	%	106,8	106,7	106,7	106,7	106,1	106,1	106,1	106,1	106,1	106,1	106,1
Rendim. term. utile al 30% del carico	%	108,6	108,6	108,3	108,5	108,1	108,1	108,1	108,1	108,1	108,1	108,1
Potenza elettrica assorbita	W	216 (2x108)	282 (2x141)	374 (2x187)	423 (3x141)	516 (2x258)	735 (3x245)	774 (3x258)	980 (4x245)	1032 (4x258)	1290 (5x258)	1548 (6x258)
Classe efficienza energ. riscaldamento		A	-	-	-	-	-	-	-	-	-	-
Potenza sonora riscaldamento	dB(A)	58	-	-	-	-	-	-	-	-	-	-
Classe di NOx		6	6	6	6	6	6	6	6	6	6	6
Generatori	n°	2x35	2x50	2x70	3x50	2x110	3x92,5	3x110	4x92,5	4x110	5x110	6x110
Contenuto acqua moduli		10,8	25,5	27,7	43,7	36,3	55,9	55,9	72,6	72,6	92,2	117,6
Temp. fumi max/min 80-60°C	°C	70,0/60,0	85,0/70,0	87,0/74,0	85,0/70,0	86,2/74,6	72,1/58,4	86,2/74,6	72,1/58,4	86,2/74,6	86,2/74,6	86,2/74,6
Temp. fumi max/min 50-30°C	°C	40,0/33,0	52,0/45,0	55,0/48,0	52,0/45,0	61,6/49,2	51,3/35,1	61,6/49,2	51,3/35,1	61,6/49,2	61,6/49,2	61,6/49,2
Press. max uscita collettore fumi	Pa	180	160	148	160	375	375	375	375	375	375	375
Pressione massima esercizio	bar	3,5	3,5	3,5	3,5	5	5	5	5	5	5	5
Peso	kg	160	210	227	280	350	420	506	572	596	734	836

Murelle Equipe 70 ErP

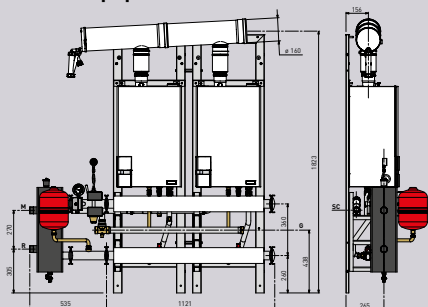

Murelle Equipe 100 - 140 - 150 ErP

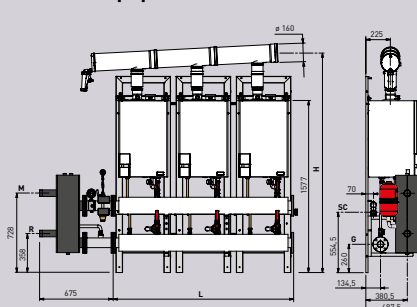

Murelle Equipe 220 - 280 - 330 ErP

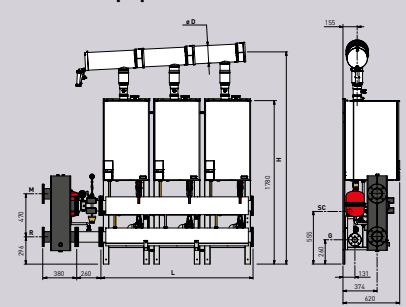

LEGENDA	70	100	140	150	220	280	330	370	440	550	660
R Ritorno impianto	1 1/2"	2"	2"	2"	Flangia PN6 - DN 100	Flangia PN6 - DN 100	Flangia PN6 - DN 100	Flangia PN6 - DN 100	Flangia PN6 - DN 100	Flangia PN6 - DN 100	Flangia PN6 - DN 100
M Mandata impianto	1 1/2"	2"	2"	2"	Flangia PN6 - DN 100	Flangia PN6 - DN 100	Flangia PN6 - DN 100	Flangia PN6 - DN 100	Flangia PN6 - DN 100	Flangia PN6 - DN 100	Flangia PN6 - DN 100
G Alimentazione gas	1 1/4"	Flangia PN6 - DN 50	Flangia PN6 - DN 50	Flangia PN6 - DN 50	Flangia PN6 - DN 50	Flangia PN6 - DN 50	Flangia PN6 - DN 50	Flangia PN6 - DN 50	Flangia PN6 - DN 50	Flangia PN6 - DN 50	Flangia PN6 - DN 50
SC Scarico condensa	ø 40	ø 40	ø 40	ø 40	ø 40	ø 40	ø 40	ø 40	ø 40	ø 40	ø 40
L (mm)	-	1.104	1.104	1.656	1.104	1.656	1.656	2.208	2.208	2.760	3.314
H (mm)	-	1.984	1.984	2.013	2.292	2.326	2.326	2.360	2.360	2.394	2.428
P (mm)	-	225	175	225	-	-	-	-	-	-	-
D (mm)	-	-	-	-	200	200	200	200	200	200	250

Murelle Equipe 370 - 440 - 550 - 660 ErP

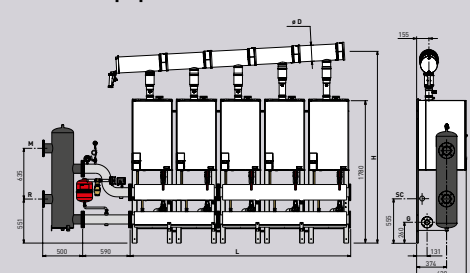

MURELLE EQUIPE BOX ErP

Murelle Equipe Box ErP		50	70	100	140	150	110	220
Potenza termica nominale (80-60°C)	kW	46,7	63,2	93,4	126,5	140,1	105,4	210,8
Potenza termica nominale (50-30°C)	kW	51,0	68,1	102,0	136,2	153,0	112,6	225,2
Potenza termica minima (80-60°C)	kW	9,2	13,4	9,2	13,4	9,2	20,8	20,8
Potenza termica minima (50-30°C)	kW	10,5	15,0	10,5	15,0	10,5	23,6	23,6
Portata termica nominale	kW	48,0	65,0	96,0	130,0	144,0	108,0	216,0
Portata termica minima	kW	9,6	14,0	9,6	14,0	9,6	21,6	21,6
Rendimento termica min. (80-60°C)	%	96,1	95,7	96,1	95,7	96,1	96,4	96,4
Rendimento termica max (80-60°C)	%	97,3	97,3	97,3	97,3	97,3	97,6	97,6
Rendimento termica min. (50-30°C)	%	109,0	107,4	109,0	107,4	109,0	107,4	107,4
Rendimento termica max (50-30°C)	%	106,2	104,8	106,2	104,8	106,2	104,2	104,2
Rendimento termica utile al 30% del carico	%	108,6	108,1	108,5	108,1	108,5	105,4	105,4
Potenza elettrica assorbita	W	141	186	282 (2x141)	372 (2x186)	423 (3x141)	258	516 (2x258)
Classe efficienza energetica riscaldamento		A	A	-	-	-	-	-
Potenza sonora riscaldamento	dB(A)	52	65	-	-	-	-	-
Classe di NOx		6	6	6	6	6	6	6
Generatori	n°	1x50	1x70	2x50	2x70	3x50	1x110	2x110
Pressione max uscita collettore fumi	Pa	100	100	100	100	100	375	375
Pressione max uscita fumi indipendente	Pa	100	100	100	100	100	428	428
Pressione massima esercizio	bar	3,5	3,5	3,5	3,5	3,5	5	5
Peso	kg	148	155	233	247	381	235	380

Murelle Equipe Box ErP		280	330	370	440	550	660
Potenza termica nominale (80-60°C)	kW	270,8	316,2	361,1	421,6	527,0	632,4
Potenza termica nominale (50-30°C)	kW	289,2	337,8	385,6	454,0	563,0	675,6
Potenza termica minima (80-60°C)	kW	20,8	20,8	20,8	20,8	20,8	20,8
Potenza termica minima (50-30°C)	kW	23,6	23,6	23,6	23,6	23,6	23,2
Portata termica nominale	kW	277,5	326,0	330,0	432,0	540,0	648,0
Portata termica minima	kW	21,6	21,6	21,6	21,6	21,6	21,6
Rendimento termica min. (80-60°C)	%	96,4	96,4	96,4	96,4	96,4	96,4
Rendimento termica max (80-60°C)	%	97,6	97,6	97,6	97,6	97,6	97,6
Rendimento termica min. (50-30°C)	%	107,4	107,4	107,4	107,4	107,4	107,4
Rendimento termica max (50-30°C)	%	104,2	104,2	104,2	104,2	104,2	104,2
Rendimento termica utile al 30% del carico	%	108,1	105,4	108,1	105,4	105,4	108,1
Potenza elettrica assorbita	W	738 (3x246)	774 (3x258)	984 (4x246)	1.032 (4x258)	1.290 (5x258)	1.548 (6x258)
Classe efficienza energetica riscaldamento		-	-	-	-	-	-
Potenza sonora riscaldamento	dB(A)	-	-	-	-	-	-
Classe di NOx		6	6	6	6	6	6
Generatori	n°	3x92,5	3x110	4x92,5	4x110	5x110	6x110
Pressione max uscita collettore fumi	Pa	375	375	375	375	375	375
Pressione max uscita fumi indipendente	Pa	428	428	428	428	428	428
Pressione massima esercizio	bar	5	5	5	5	5	5
Peso	kg	615	615	760	760	995	1.140

ALU HE - ALU PLUS HE

Alu HE / Alu Plus HE		80	116	160	200	240	280	360	720	1100
Potenza termica nominale (80-60°C)	kW	77,8	112,3	156,1	195,7	234,4	275,4	353,0	705,0	980,0
Potenza termica nominale (50-30°C)	kW	83,8	122,0	168,2	208,6	251,8	295,3	378,0	756,0	1053,0
Potenza termica minima (80-60°C)	kW	19,2	20,1	30,6	37,8	46,5	60,4	78,4	147,3	196,4
Potenza termica minima (50-30°C)	kW	21,6	22,8	34,3	42,5	52,0	66,0	84,5	158,0	211,0
Portata termica nominale	kW	80,0	115,5	160,0	200,0	240,0	280,0	360,0	720,0	1.000,0
Portata termica minima	kW	20,0	21,0	32,0	40,0	48,0	62,0	80,0	150,0	200,0
Rendimento termico min. (80-60°C)	%	95,9	95,6	95,6	94,4	96,8	97,4	98,0	98,2	98,2
Rendimento termico max (80-60°C)	%	97,3	97,2	97,5	97,8	97,7	98,3	98,1	97,9	98,0
Rendimento termico min. (50-30°C)	%	108,2	108,5	107,1	106,2	108,0	106,4	105,6	105,3	105,5
Rendimento termico max (50-30°C)	%	104,7	105,6	105,1	104,3	104,5	105,4	105,0	105,0	105,3
Rendim. term. utile al 30% del carico	%	108,2	108,1	108,1	108,0	108,1	108,3	108,1	108,3	108,2
Potenza elettrica assorbita	W	211	263	230	360	408	438	532	1.965	2.134
Classe di NOx		6	6	6	6	6	6	6	6	6
Contenuto acqua caldaia	l	12,5	15,3	18,0	22,9	25,6	28,4	44,0	68,0	91,0
Pressione massima esercizio	bar	6	6	6	6	6	6	6	6	6
Temperatura massima esercizio	°C	85	85	85	85	85	85	85	85	85
Perdite di carico lato acqua Δt nominale (20°C)	mbar	65	80	80	90	90	100	160	160	160
Δt massimo alla potenza min/max	°C	35/25	35/25	35/25	35/25	35/25	35/25	25	25	25
Portata acqua Δt 20°C (nominale)	m3/h	3,34	4,83	6,67	8,41	10,08	11,84	15	31	43
Portata acqua Δt 10°C	m3/h	6,69	9,66	13,34	16,82	20,16	23,7	30	62	86
Temperatura fumi max/min 80-60°C	°C	66/57	65,1/56	61,9/58,1	69,6/58,1	70,7/58,3	69,2/61,5	68,1/55,3	70,1/58,0	74,6/63,2
Temperatura fumi max/min 50-30°C	°C	51/32	46,4/30,4	52,3/34,5	50,6/31	50,2/30,3	49,6/35,9	53,1/30,7	50,1/29,7	57,6/34,5
Pressione max uscita fumi	Pa	250	250	200	200	200	100	200	300	250
Peso a vuoto	kg	140	160	180	210	227	245	450	580	680

Alu HE

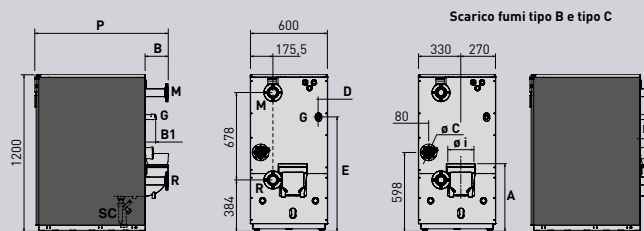

Scarico fumi tipo B e tipo C

DIMENSIONI	80	116	160	200	240	280	360	720	1100
L (mm)	-	-	-	-	-	-	750	850	850
P (mm)	1.116	1.116	1.116	1.317	1.317	1.317	1.652	1.652	1.976
A (mm)	595	595	595	510	510	510	444	472,5	472,5
B (mm)	170	170	170	239	239	239	100	100	117
B1 (mm)	81	81	81	158	158	158	1.056	1.056	1.366
B2 (mm)	93	93	93	118	118	118	306	377,5	377,5
C (mm)	-	-	-	-	-	-	157	186	186
C1 (mm)	-	-	-	-	-	-	643,5	643,5	645,5
D (mm)	71	71	71	75,4	75,4	75,4	341	372,5	372,5
E (mm)	872	872	872	870,5	870,5	870,5	-	-	-

Alu Plus HE

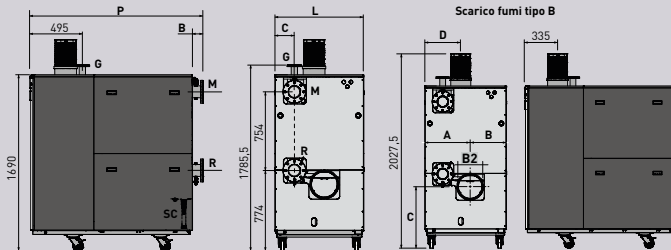

Scarico fumi tipo B

LEGENDA	80	116	160	200	240	280	360	720	1100
M Mandata impianto				PN 10 DN50				PN 16 DN100	
R Ritorno impianto				PN 10 DN50				PN 16 DN100	
SC Scarico condensa				ø 15 mm				ø 15 mm	
G Attacco gas				ø 1" G				PN 6 DN50	
Ø C Aspirazione aria	80	80	80	100	100	100	-	-	-
Ø i Scarico fumi	160	160	160	200	200	200	250	250	250

ESTENSIONE GARANZIA DA 2 A 10 ANNI

Da oltre 40 anni Sime progetta e realizza caldaie e sistemi per riscaldamento ad energia rinnovabile, innovativi ed efficienti. Prestazioni, alti standard di sicurezza e rispetto per l'ambiente sono da sempre alla base di tutti i nostri prodotti: per queste ragioni siamo in grado di offrire GRATUITAMENTE esclusivi programmi di garanzia per chi sottoscrive un contratto di Manutenzione Preventiva Programmata con un Centro Assistenza Autorizzato Sime.

E' possibile estendere la garanzia a 10 anni alle seguenti condizioni:

- ▶ Installazione del generatore a regola d'arte secondo le normative vigenti e nel rispetto delle prescrizioni della norma UNI-CTI 8065 "Trattamento dell'acqua negli impianti ad uso civile" e successive modifiche
- ▶ Installazione di uno scambiatore a piastre che separa il generatore dall'impianto di riscaldamento (nel caso sia di fornitura Sime non rientra nell'estensione di garanzia)
- ▶ Sottoscrizione di un contratto di manutenzione con un Centro Assistenza Autorizzato Sime
- ▶ Versamento al CAT, all'atto della prima accensione, del contributo dettagliato in tabella

Sime offre, oltre i due anni di garanzia legale, ricambi originali gratuiti alle condizioni della garanzia convenzionale Sime dal 3° al 10° anno di vita del prodotto, insieme alla certezza di avere, fin dalla prima accensione, le migliori prestazioni con più alti standard di sicurezza.



GARANZIA 10 ANNI

Per Murelle HE R Erp, Murelle Equipe Erp,
Murelle Equipe Box Erp, Alu HE e Alu Plus HE

MODELLO	Costo estensione 10 anni
Generatore da 35 kW	250,00* €
Generatore da 50 kW	280,00* €
Generatore da 70 kW	280,00* €
Generatore da 110 kW	400,00* €
Alu HE 80	400,00 €
Alu HE 116	800,00 €
Alu HE 160	800,00 €
Alu HE 200	1.100,00 €
Alu HE 240	1.100,00 €
Alu HE 280	1.100,00 €
Alu Plus HE 360	1.400,00 €
Alu Plus HE 720	2.200,00 €
Alu Plus HE 1100	3.100,00 €

* Costo per singolo generatore. Esempio Murelle Equipe 330: 400,00 € x 3 = 1.200,00 €



Fonderie Sime S.p.A. ha ottenuto le certificazioni volontarie ISO 9001, ISO 14001 e OHSAS 18001 che riconoscono a livello internazionale l'impegno e la responsabilità dell'Azienda per la gestione della qualità, del sistema ambientale e della sicurezza dei lavoratori. Attraverso questi importanti obiettivi raggiunti con successo, Sime concretizza la mission aziendale e prosegue nel percorso di miglioramento continuo delle attività e dei processi.

Fonderie SIME S.p.A. si riserva di variare in qualunque momento e senza preavviso i propri prodotti nell'intento di migliorarli senza pregiudicarne le caratteristiche essenziali. Questo prospetto pertanto non può essere considerato come un contratto nei confronti di terzi.



Fonderie Sime S.p.A. - Via Garbo, 27 - 37045 Legnago (VR) Italy - Tel. +39 0442 631111

Per informazioni su vendita e assistenza dei prodotti Sime consultare il sito www.sime.it o contattare info@sime.it