

aldes

EDIZIONE 2022 - AGG.10-2022



SOLUZIONI DI VENTILAZIONE E PURIFICAZIONE DELL'ARIA

CATALOGO RESIDENZIALE



12 000 litri. La quantità d'aria che respiriamo tutti i giorni al lavoro, a scuola o a casa. **12 000 litri** che usiamo per vivere, pensare, divertirci, muoverci, immaginare, creare, condividere, lavorare, riposare, sognare o semplicemente amare.

12 000 litri sono 26 000 respiri che rappresentano per **Aldes** altrettante buone ragioni per prendersi cura della tua salute e contribuire a sviluppare degli spazi di vita intelligenti con lo scopo di proporre a ciascuno di noi una vita più sana.

L'aria non serve solo a respirare.

Ci aiuta a vivere una vita più sana.

SOLUZIONI ALDES CONFORMITÀ ERP 100%



**Sia per il settore residenziale
che per il settore terziario
Aldes è in grado di offrire i
prodotti migliori e più efficienti,
conformi alla direttiva ERP.**



Cosa significa ErP?

ENERGY RELATED PRODUCTS

Interessa qualsiasi apparecchiatura che consumi energia o che abbia un impatto sul consumo energetico durante il suo utilizzo (per esempio, il sistema di ventilazione di un edificio). La direttiva riguarda un'ampia varietà di prodotti, compresi i sistemi di trattamento dell'aria domestici o professionali e le apparecchiature di ventilazione, riscaldamento e produzione di acqua calda.



A ciascuno il suo ruolo

Fabbricanti, importatori, fornitori

Commercializzazione di prodotti conformi alle norme ERP che indicano chiaramente i livelli di efficienza (classificazione e/o etichettatura energetica e/o caratteristiche tecniche), messa a disposizione dei rivenditori di supporti per esposizione che includono le informazioni obbligatorie.

Distributori

Acquisto di prodotti conformi alle norme ERP (a partire dalle date di entrata in vigore) e trasmissione delle informazioni obbligatorie.

Commerciali, installatori, operatori, consulenti professionali

Selezione ed installazione di prodotti conformi alle norme ERP e sostituzione di prodotti esistenti con altri identici, ma conformi alle norme ERP.

La Direttiva sull'Etichettatura fa obbligo a tutti i professionisti di etichettare e fornire le informazioni previste dall'entrata in vigore della normativa (per i prodotti destinati al settore abitativo): indicazione della classe energetica su tutti i tipi di supporto che presentano il prodotto (pubblicità, sito internet, catalogo, ecc.); etichetta energetica completa e caratteristiche tecniche del prodotto, per i prodotti esposti in negozio.

ERP: a cosa serve?

La direttiva ERP ha lo scopo di migliorare l'efficienza energetica degli impianti presenti nell'Unione Europea contribuendo alla tutela dell'ambiente. La regolamentazione comprende due direttive: Progettazione Ecocompatibile ed Etichettatura Energetica.

Direttiva PROGETTAZIONE ECOCOMPATIBILE

Per ottenere l'autorizzazione alla vendita i prodotti venduti o installati dopo l'entrata in vigore della direttiva devono rispettare dei livelli minimi di efficienza energetica.

Direttiva ETICHETTATURA ENERGETICA

Le etichette di efficienza energetica ed acustica devono essere apposte su ogni dispositivo per aiutare il consumatore a scegliere, tenuto conto della grande proposta di prodotti sul mercato abitativo.

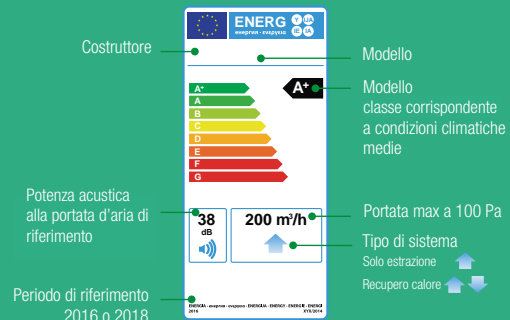

Quali sono i tempi?

PLANNING Progettazione Ecocompatibile



Ogni fase aggiuntiva equivale al rafforzamento dei criteri e alla promozione di prodotti più efficienti.

AldesConnect™

CONTROLLA LA QUALITÀ DELL'ARIA ESTERNA IN OGNI MOMENTO, OVUNQUE NEL MONDO

Per maggiori informazioni
sull'agente inquinante prevalente

Indice Aldes di qualità
dell'aria esterna
in uno sguardo

Indice Aldes di qualità
dell'aria esterna
(da 0 a 100)

Controlla la qualità
dell'aria esterna
quotidianamente,
settimanalmente
o mensilmente

Controlla l'inquinamento esterno
utilizzando le previsioni Aldes!

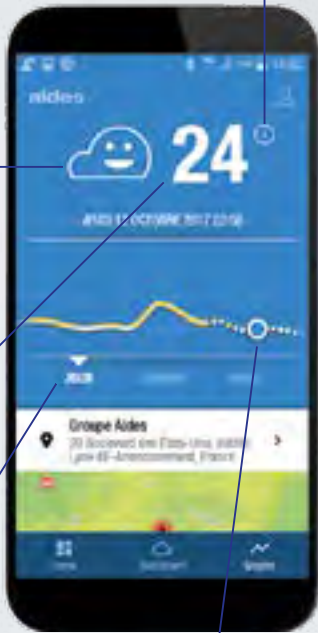

Controlla l'inquinamento esterno utilizzando le previsioni Aldes!

Consulta la pagina: https://healthyliving-airquality.aldes.fr/it_IT



CON AldesConnect™, PUOI CONTROLLARE ANCHE:

LA QUALITÀ DELL'ARIA INTERNA



96%

dei cittadini è esposto ad una concentrazione di particolato fine superiore alle indicazioni del WHO⁽¹⁾.

Un bambino

2x

è due volte più sensibile all'inquinamento di un adulto

L'aria indoor

8x

è fino a 8 volte più inquinata dell'aria esterna

Respirare aria pulita può aumentare

di **9^{es} mesi**

l'aspettativa di vita

25%

della popolazione soffre di allergia

(1) Osservatorio della Qualità dell'Aria Indoor
(2) 20 µg/m³ (valore medio della concentrazione su base annua)

L'IMPATTO DI ARIA INQUINATA SULLA SALUTE

L'esposizione massima al particolato fine (PM10) in aree urbane (media annuale)

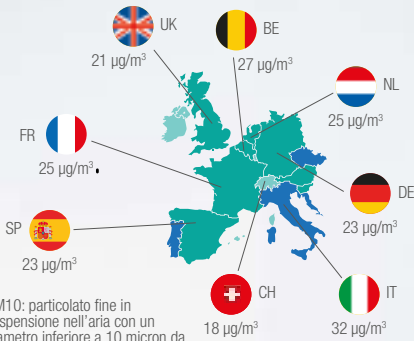

Soglia massima di esposizione al particolato fine raccomandato dall'OMS⁽²⁾ (media annuale)

PM10 <20 µg/m³

PM10: particolato fine in sospensione nell'aria con un diametro inferiore a 10 micron da qui il nome inglese di Particulates Matter. Queste particelle provengono maggiormente dall'inquinamento urbano e dal riscaldamento atmosferico.

Fino a che punto le particelle fini entrano nel corpo umano?*

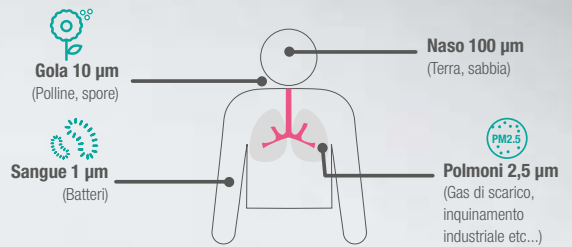

*Organizzazione Mondiale della Sanità
**Media annuale della concentrazione di particolato fine PM10 nelle aree urbane

COME FUNZIONA UN SISTEMA DI PURIFICAZIONE DELL'ARIA

Principio della purificazione dell'aria

Vantaggi



• L'aria esterna prima di essere immessa viene filtrata per **trattenere i pollini, le polveri, il particolato, i batteri e i virus.**



• L'aria interna viziata viene espulsa dall'abitazione **riducendo CO2, COV, batteri e polveri.**

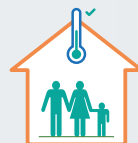

Per un **confort termico ottimale**, l'aria estratta cede il suo calore all'aria in ingresso riscaldandola.

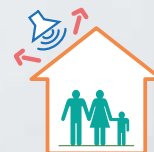

Con le soluzioni Aldes, non avrete più bisogno di aprire le finestre per rinnovare l'aria interna. Evitate così i rumori esterni creando **un'atmosfera tranquilla e serena.**



FILTRO POLLINE	Coarse 65 %
FILTRO PARTICOLATO FINE	ePM1 60%
FILTRO BATTERI	ePM1 90%

Secondo EN779 2012

NANO AIR **LA SOLUZIONE DI PURIFICAZIONE** **ARIA PER SPAZI ABITATIVI SINGOLI** **PER TUTTI I TUOI PROGETTI DI** **RISTRUTTURAZIONE**

La ristrutturazione permette di migliorare il comfort e ridurre i consumi energetici... si rivede l'isolamento, si sostituiscono i serramenti al fine di ridurre le dispersioni di calore.

Ristrutturare è anche l'occasione per cambiare l'aria, renderla più sana, e preservare gli ambienti dall'insorgenza di muffa.

Ecco perchè **Aldes** ha creato **Nano Air**. Una soluzione innovativa di purificazione aria per spazi abitativi singoli con recupero di calore che coniuga aria più sana, conservazione dell'immobile e risparmio energetico.



InspirAIR® Side **LA SOLUZIONE INTEGRATA DI** **PURIFICAZIONE DELL'ARIA PER** **LA TUA ABITAZIONE**

L'aria interna è fino a 8 volte più inquinata di quella esterna... Il 25% della popolazione soffre di allergie causate dall'inquinamento... Passiamo il 90% del nostro tempo in ambienti chiusi... Un bambino inala polveri contaminanti 2 volte di più rispetto ad un adulto...

Aldes ha realizzato **InspirAIR® Home** per garantire ad ognuno di noi una vita più sana. **InspirAIR® Home** purifica l'aria filtrando inquinanti, microbi, virus e allergeni per migliorare la tua qualità di vita.

Il design ergonomico di **InspirAIR® Home** è concepito per una integrazione armoniosa all'interno di ogni spazio abitativo.

Con l'applicazione **Aldes Connect™** è possibile controllare la qualità dell'aria che stai respirando in casa, scegliere il livello di ventilazione e la modalità di regolazione direttamente dallo smartphone.



InspirAIR® Top **QUANDO VUOI IL MASSIMO** **SCEGLI IL TOP!**

InspirAIR® Top nasce per facilitare ancora di più l'integrazione della VMC nel layout della propria abitazione, ponendo particolare attenzione alle dimensioni, alla facilità di installazione ed utilizzo.

Puoi metterlo in cucina, in bagno o in lavanderia; **InspirAIR® Top** si installa come un pensile o a terra come qualsiasi elettrodomestico grazie alla base opzionale.

Lo puoi comandare comodamente dal divano con la App AldesConnect™, in automatico grazie alle sonde di qualità dell'aria di **WALTER®**.

Totalmente domotizzabile, **InspirAIR® Top** si può interfacciare con i più importanti sistemi di supervisione.

Con la più ampia scelta di filtri sul mercato, **InspirAIR® Top** si prende cura di te e dei tuoi cari in ogni momento, 24/7.



EasyHOME® **VENTILAZIONE E PURIFICAZIONE** **D'ARIA A SEMPLICE FLUSSO** **RESIDENZIALE**

ALDES reinventa la ventilazione a semplice flusso.

In qualsiasi posto e in qualsiasi tipo di abitazione, ognuno desidera respirare aria salubre in casa propria.

Per rispondere a questa esigenza, è possibile contare su semplici soluzioni di ventilazione a semplice flusso, affidabili e facili da installare, adatte sia per le nuove abitazioni che in caso di ristrutturazioni.

Per rinnovare questo sistema e contribuire alla salute di tutti, con una soluzione semplice ma efficace, **ALDES** inventa **EasyHOME®**, la prima gamma unidirezionale connessa per la ventilazione e la purificazione dell'aria.



PURIFICAZIONE DELL'ARIA E VENTILAZIONE BIDIREZIONALE

Puntuale

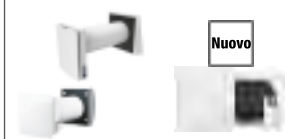

Nano Air 50 (V3),
Nano Air 2 Classic
p. 12

Nuovo

Nano Air 60
p. 13

Purificazione centralizzata dell'aria



Mini Fly 150
p. 14

InspirAIR® Side SC
p. 16

InspirAIR® Top
p. 29

Walter
p. 32

Dee Fly® Cube 550/600+
p. 33

Soluzione Semicentralizzata



Recuperatore Dee Fly Modulo
p. 36

Purificazione centralizzata dell'aria e deumidificazione



Dee Fly Deumidificazione
ORIZZONTALE
p. 37

Dee Fly Deumidificazione
VERTICALE
p. 39



PURIFICAZIONE DELL'ARIA

Purificazione dell'aria puntuale



Alana
p. 43

Nuovo



PURIFICAZIONE DELL'ARIA E VENTILAZIONE UNIDIREZIONALE

Purificazione centralizzata dell'aria Autoregolabile



EasyHOME®AUTO
p. 48

Hygrogolabile



EasyHOME®HYGRO
p. 49

rileva COV e CO²



EasyHOME®PureAIR
p. 52

Puntuale Autoregolabile



VMC Mono
p. 55



INGRESSI D'ARIA

Igrogolabile



EHB®, EHC, EHL, EHT® EFT®
p. 59

Autoregolabile



EMMA, EA, EAI, ELLIA
p. 63

Ingresso d'aria con filtro



AirFILTER
p. 67

Accessori

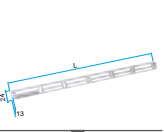

accessori
p. 68

Manicotti a muro

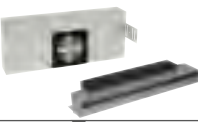

MTC, MTR, MHF
p. 70



DISTRIBUZIONE IN PLASTICA E ACCESSORI

Condotti in HDPE



Optiflex
p. 78

Plenum per Optiflex



Plenum Optiflex
p. 87

Condotti rigidi in plastica



Minigaine
p. 89

Condotti flessibili



Algaine
p. 90

Plenum per Algaine e Minigaine



Plenum Algaine e Minigaine
p. 92

Condotti rigidi isolati

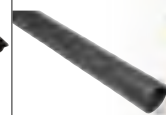

Calogaine
p. 93



BOCCHETTE E TERMINALI

BOCCHETTE E TERMINALI

Terminali fissi in plastica



ColorLINE
p. 97

SR135-SR143-BIP-BIO
p. 98

Igrogolabile



Bahia CURVE
p. 100

Autoregolabile



Bap'SI-Bap'SI Twin
p. 102

Manichette di fissaggio



Manichette
p. 105

GRIGLIE E DIFFUSORI

Griglie rettangolari



Griglia SC 125
p. 106

Gridlined
p. 106

Lineari



Diffusore lineare Lined
p. 108

MODULI DI REGOLAZIONE PORTATA

Modulo di regolazione

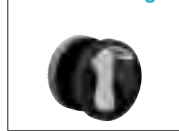

MR Modulo
p. 109

TERMINALI DI PRESA ARIA ESTERNA ED ESPULSIONE

Griglie a parete



AR637 in alluminio
p. 110

GPA in plastica
p. 110

Terminali a tetto

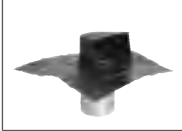

Uscite a tetto
p. 110



ESTRATTORI

Estrattori

















Design e Deco
p. 114



Purificazione dell'aria e ventilazione bidirezionale

Guida alla scelta

Ventilazione a doppio flusso

							
	Nano Air 50 (V3)	Nano Air ² Classic	Nano Air 60	Mini Fly 150	InspirAIR® Side SC	InspirAIR® Top	Dee Fly CUBE+
Superficie	fino a 40 m ² (1 unità)	fino a 40 m ² (1 unità)	fino a 40 m ² (1 unità)	fino a 110 m ²	fino a 270 m ²	fino a 300 m ²	fino a 350 m ²
Portata massima	54 m ³ /h	50 m ³ /h	60 m ³ /h	150 m ³ /h	fino a 370 m ³ /h	fino a 450 m ³ /h	585m ³ /h
Installazione	parete	parete	a parete	controsoffitto pavimento parete	controsoffitto parete	locale tecnico	locale tecnico
Filtrazione aria immessa	Coarse 65%	Coarse 65%	Coarse 65%	ePM1 70%	Coarse 65% + ePM1 60% oppure ePM1 90%	Coarse 65% + ePM10 50% oppure ePM1 80%	ePM2,5 70%
Rumorosità	43 dB(A)*	38 dB(A)*	40 dB(A)*	41 dB(A)*	54 dB(A)*	50 dB(A)*	55 dB(A)*
Efficienza di recupero	fino a 90%	fino a 90%	fino al 90%	> 90%	> 90%	> 90%	> 90%
Modalità di regolazione	autoregolabile funzionamento notturno	autoregolabile funzionamento notturno	autoregolabile	autoregolabile	autoregolabile igroregolabile 0-10V	autoregolabile 0-10V	autoregolabile 0-10V
Freecooling	-	-	di serie	di serie	di serie	di serie	di serie
Conformità	Marcatura CE ErP 2009/125/CE EN308	Marcatura CE ErP 2009/125/CE EN308	Marcatura CE ErP 2009/125/CE EN308	Marcatura CE ErP 2009/125/CE EN308 EN13141-7 EN ISO 16890	Marcatura CE ErP 2009/125/CE EN308 EN13141-7 EN ISO 16890 Passivhaus	Marcatura CE ErP 2009/125/CE EN308 EN13141-7 EN ISO 16890 Passivhaus	Marcatura CE ErP 2009/125/CE EN308 EN13141-7 EN ISO 16890
Classe energetica							

* Potenza acustica secondo direttiva ErP 2009/125/CE

Purificazione dell'aria e ventilazione bidirezionale

Esempio di sistemi

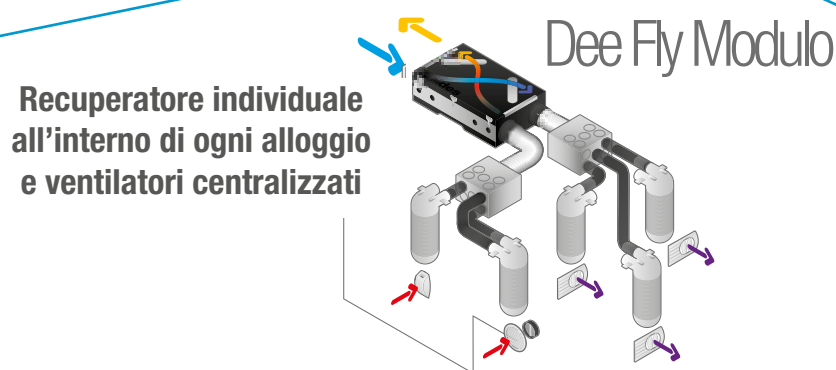
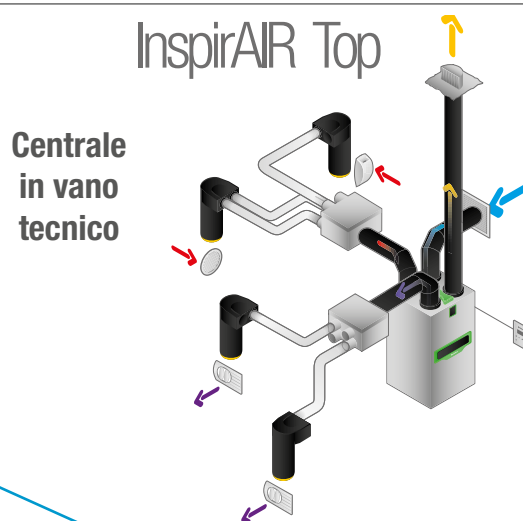
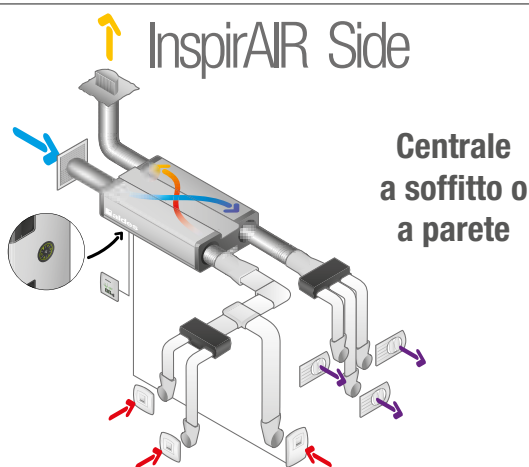

- Immissione aria nuova nell'alloggio
- Estrazione aria viziata
- Espulsione all'esterno dell'aria viziata
- Aria di rinnovo dall'esterno

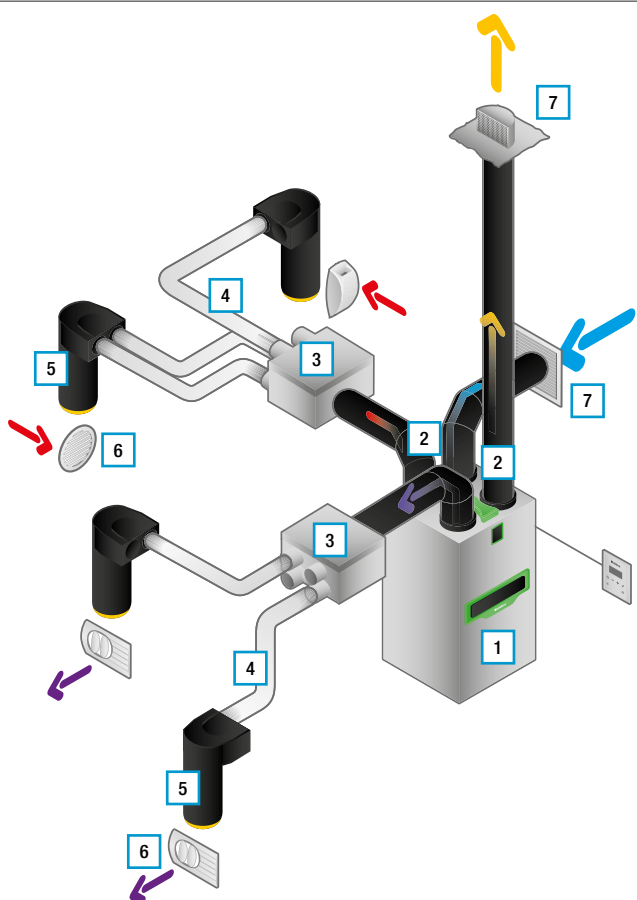



- | | | |
|--|---|---|
| 1 = CENTRALE DI VENTILAZIONE | <ul style="list-style-type: none"> - Mini Fly 150 - InspirAIR Side SC150 - InspirAIR Side SC200 - InspirAIR Side SC240 - InspirAIR Side SC370 - InspirAIR Top 300 e 450 - Dee Fly CUBE 550+ e 600+ - Dee Fly Modulo - Dee Fly Deumidificazione | <ul style="list-style-type: none"> pag. 14 pag. 17 pag. 20 pag. 23 pag. 26 pag. 29 pag. 31 pag. 33 pag. 35 |
| 2 = CONDOTTI DI COLLEGAMENTO ALLA CENTRALE | <ul style="list-style-type: none"> - Algaine - Calogaine | <ul style="list-style-type: none"> pag. 84 pag. 87 |
| 3 = PLENUM DI DISTRIBUZIONE E MODULI DI REGOLAZIONE | <ul style="list-style-type: none"> - Plenum Optiflex - Plenum Minigaine - Plenum Algaine - MR Modulo | <ul style="list-style-type: none"> pag. 81 pag. 86 pag. 86 pag. 106 |
| 4 = CANALI DI COLLEGAMENTO ALLE BOCCHETTE | <ul style="list-style-type: none"> - Optiflex Circolare - Optiflex Ovale - Minigaine - Algaine | <ul style="list-style-type: none"> pag. 78 pag. 80 pag. 83 pag. 84 |
| 5 = MANICHETTE E PLENUM PER BOCCHETTA | <ul style="list-style-type: none"> - vedi pagine di Optiflex, Algaine, Minigaine - Plenum 200x100 e 300x100 | <ul style="list-style-type: none"> pag. 104 |
| 6 = BOCCHETTE DI IMMISSIONE ED ESTRAZIONE | <ul style="list-style-type: none"> - ColorLINE - SR143, SR135, BIP, Bio Design, BIO - Bahia Curve (estrazione igroregolabile) - Bap'Si (estrazione autoregolabile) - Bap'Si Twin (estrazione autoregolabile) - SC125, GridLINED Wall - LINED | <ul style="list-style-type: none"> pag. 93 pag. 94 pag. 96 pag. 98 pag. 100 pag. 103 pag. 105 |
| 7 = TERMINALI DI PRESA ARIA ESTERNA ED ESPULSIONE | <ul style="list-style-type: none"> - AR637 - GPA - Uscite a tetto | <ul style="list-style-type: none"> pag. 107 pag. 107 pag. 107 |

PURIFICAZIONE DELL'ARIA E VENTILAZIONE BIDIREZIONALE



VENTILAZIONE BIDIREZIONALE PUNTUALE

	NANO AIR 50 (V3) e NANO AIR ² Classic	pag. 12
	NANO AIR 60	pag. 13



VENTILAZIONE BIDIREZIONALE CENTRALIZZATA

	Mini Fly 150	pag. 14
	InspirAIR Side SC150	pag. 16
	InspirAIR Side SC200	pag. 19
	InspirAIR Side SC240	pag. 22
	InspirAIR Side SC370	pag. 25
	Accessori InspirAIR Side	pag. 28
	InspirAIR Top 300 e 450	pag. 29
	Accessori InspirAIR Top	pag. 31
	Walter	pag. 32
	Dee Fly CUBE 550+ e 600+	pag. 33

VENTILAZIONE BIDIREZIONALE SEMI-CENTRALIZZATA

	Recuperatore Dee Fly Modulo	pag. 36
---	-----------------------------	---------

VENTILAZIONE BIDIREZIONALE E DEUMIDIFICAZIONE

	Dee Fly Deumidificazione - configurazione orizzontale	pag. 37
	Dee Fly Deumidificazione - configurazione verticale	pag. 39

Nano Air 50 (V3) e Nano² Classic



Nano Air 50 (V3)



Nano Air² Classic

GAMMA

Descrizione	Codice	Classe energetica
Nano Air 50 (V3) - con telecomando	11023290	A
NANO AIR ² Classic (con telecomando)	11023293	A

PRINCIPIO DI FUNZIONAMENTO

In modalità «Recupero di calore» alterna due cicli di 70 secondi ciascuno.

- **Ciclo I:** l'aria calda viziata viene estratta dalla stanza e attraversando il recuperatore di calore ceramico, lo riscalda e lo umidifica. Quando il recuperatore è caldo, l'unità passa in modalità immissione.
- **Ciclo II:** l'aria nuova presa dall'esterno attraversa il recuperatore di calore e assorbe il calore e l'umidità accumulati. Quando il recuperatore di calore si è raffreddato, l'unità torna in modalità estrazione.

DESCRIZIONE

- Ventilatore a doppio flusso con recupero di calore per spazi abitativi singoli, ideale per tutti i progetti di ristrutturazione
- Portata: Nano Air 50 da 14 a 54 m³/h, Nano Air² Classic da 15 a 50 m³/h
- Ventilatore con motore brushless EC
- Recuperatore termico in materiale ceramico, fino al 90% di energia recuperata
- 2 filtri Coarse 65% (pollini)
- 4 modalità di ventilazione: ventilazione naturale, solo immissione, solo estrazione e modalità con recupero di calore
- Funzionamento automatico in base al tasso di umidità rilevato all'interno del locale. Sonda di umidità montata di serie su Nano Air 50 e su Nano Air² Classic.
- Modalità notturna: in assenza di luce naturale o artificiale l'apparecchio si porta automaticamente alla velocità minima.
- Controllo con telecomando o tramite i pulsanti sul recuperatore
- Funzionamento sincronizzato: fino ad un massimo di 10 apparecchi, 1 master + 9 slave, su ogni singolo circuito
- Nano Air² Classic può essere chiuso completamente, con una pressione sulla facciata dell'apparecchio, per bloccare completamente il flusso dell'aria quando spento.

CAMPO DI APPLICAZIONE

Spazi abitativi singoli che richiedono un intervento di ristrutturazione per migliorare il comfort, preservare gli ambienti dall'insorgenza della muffa e ridurre i consumi energetici

INSTALLAZIONE

- Adattabile allo spessore del muro perimetrale
- Installazione in spazi abitativi singoli senza la necessità di condotti
- Fino a 10 Nano Air collegati fra loro: ogni Nano Air può essere programmato per funzionare in modalità sincronizzata di estrazione o immissione

ACCESSORI

Descrizione	Codice
Telecomando supplementare NANO AIR 50	11100002
Telecomando supplementare NANO AIR ² Classic	11024060
2 filtri pollini (di ricambio) NANO AIR 50	11023297
1 filtro pollini (di ricambio) NANO AIR ² Classic (*)	11024059

(*) ordinare n.2 filtri per ogni apparecchio Nano Air² Classic

VANTAGGI

- Ancora più semplice da installare
- Silenzioso
- Ideale per interventi di ristrutturazione
- Recupero energetico fino a 90%

CONFORMITÀ

- Direttiva ErP 2009/125/CE - Regolamento di attuazione UE n°1253/1254
- Marcatura CE

CARATTERISTICHE TECNICHE

- Tensione: 230 V - 50 Hz monofase
- Protezione IP 24

Velocità	NanoAir 50			NanoAir ² Classic		
	I	II	III	I	II	III
Portata (m ³ /h)	14	28	54	15	30	50
Potenza assorbita (W)	3,8	3,9	5,6	3,61	4,15	5,2
Pressione acustica (dB(A)) a 3m	19	22	29	11	18	21
Rendimento	fino al 90%			fino al 90%		
Tipo di scambiatore	Ceramico			Ceramico		

INGOMBRI (mm)

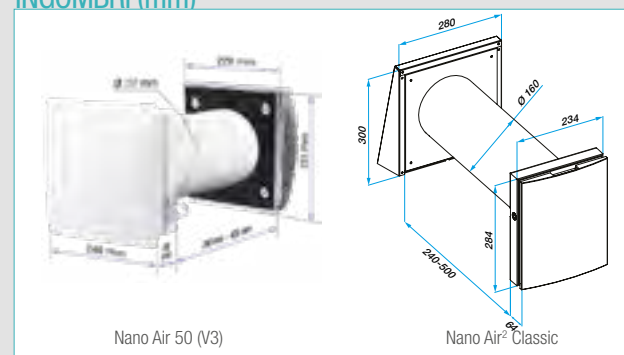

PRINCIPIO DI FUNZIONAMENTO

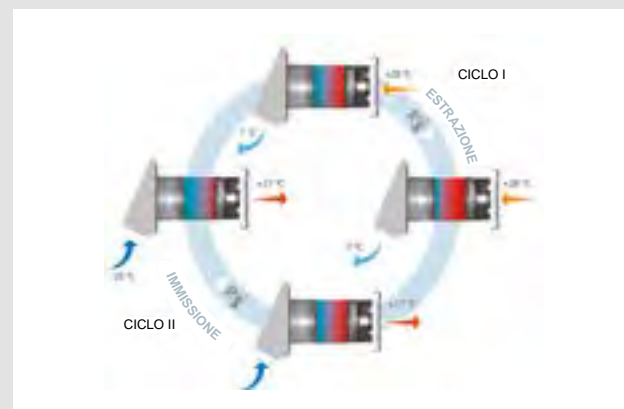

Nano Air 60

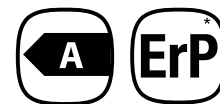

Nano Air 60 e telecomando

GAMMA

Descrizione	Codice	Classe energetica
Nano Air 60 - con telecomando	11027190	A

PRINCIPIO DI FUNZIONAMENTO

In modalità Recupero di calore Nano Air 60 alterna due cicli:

- **Ciclo I:** l'aria calda viziata viene estratta dalla stanza e attraversando il recuperatore di calore ceramico, lo riscalda e lo umidifica. Quando il recuperatore è caldo, l'unità passa in modalità immissione.
- **Ciclo II:** l'aria nuova presa dall'esterno attraversa il recuperatore di calore e assorbe il calore e l'umidità accumulati. Quando il recuperatore di calore si è raffreddato, l'unità torna in modalità estrazione.

In **modalità Comfort** l'unità massimizza il comfort termico e acustico. Il tempo di inversione varia automaticamente tra 40 e 120 secondi, grazie alla sonda di temperatura integrata. Il primo ciclo temporale è di 70 secondi, poi varia automaticamente a seconda delle condizioni rilevate.

In **modalità Efficiency** l'unità massimizza l'efficienza termica. Il tempo di inversione è fisso a 70 secondi.

DESCRIZIONE

- Ventilatore a doppio flusso con recupero di calore per spazi abitativi singoli, ideale per tutti i progetti di ristrutturazione
- Portata da 20 m³/h a 60 m³/h
- Ventilatore con motore brushless EC
- Recuperatore termico in materiale ceramico, fino al 90% di energia recuperata
- Filtro anti-polvere su entrambi i lati dello scambiatore
- Modalità di ventilazione: solo immissione, solo estrazione e modalità con recupero di calore.
- Modalità Free Cooling: l'unità funziona in sola estrazione o in sola immissione per evitare il recupero di calore quando non richiesto.
- Funzionamento automatico in base al tasso di umidità rilevato all'interno del locale. Sonda di umidità montata di serie su Nano Air 60.
- Nano Air 60 è comandabile da un telecomando a infrarossi con tecnologia touch
- Funzionamento sincronizzato: grazie ad un protocollo di comunicazione dedicato (fino ad un massimo di 10 Nano Air 60)
- Funzione antigelo: questa funzionalità previene che aria eccessivamente fredda attraverso lo scambiatore ceramico, con il rischio di danneggiarlo. Quando interviene, l'unità funziona in sola estrazione alla velocità 1 per 30 minuti.

CAMPO DI APPLICAZIONE

Spazi abitativi singoli che richiedono un intervento di ristrutturazione per migliorare il comfort, preservare gli ambienti dall'insorgenza della muffa e ridurre i consumi energetici

INSTALLAZIONE

- Adattabile allo spessore del muro perimetrale (da 300 a 570 mm)
- Installazione in spazi abitativi singoli senza la necessità di condotti
- Fino a 10 Nano Air 60 collegati fra loro: ogni Nano Air 60 può essere programmato per funzionare in modalità sincronizzata di estrazione o immissione

ACCESSORI

Descrizione	Codice
Telecomando supplementare NANO AIR 60	11101574
2 filtri polveri (di ricambio)	11027192

VANTAGGI

- Ancora più semplice da installare
- Silenzioso,
- Ideale per interventi di ristrutturazione
- Recupero energetico fino a 90%

CONFORMITÀ

- Direttiva ErP 2009/125/CE - Regolamento di attuazione UE n°1253/1254
- Marcatura CE

CARATTERISTICHE TECNICHE

- Tensione: 230 V - 50 Hz monofase
- Protezione IPX4

Velocità	I	II	III	IV	V
Portata (m ³ /h)	20	30	40	50	60
Potenza assorbita (W)	2	2,5	3,5	4,5	6
Pressione acustica (dB(A)) misurata a 3 m	10	14	20	24	29
Rendimento	fino a 90%				
Tipo di scambiatore	Ceramico				

INGOMBRI (mm)

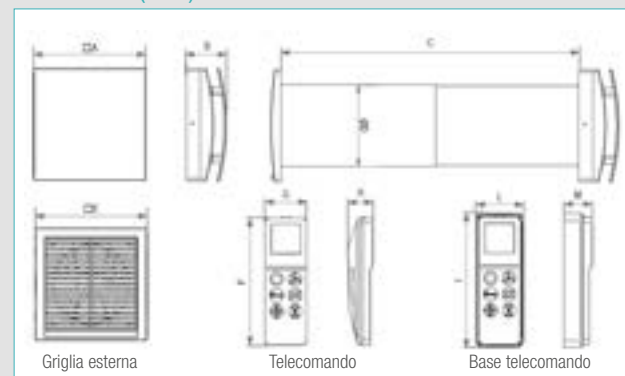

□A	B	C	∅D	□E	F	G	H	I	L	M	Peso
218	77,5	300/570	159	218	117,5	39	23	124	44	26,5	4,3 kg

Funzioni comandabili dal telecomando:

- direzione del flusso dell'aria (alternato, sola estrazione, sola immissione)
- modalità free-cooling
- velocità di funzionamento continuo (5 opzioni)
- velocità boost temporizzata
- modalità comfort o efficiency
- reset filtri
- ON/OFF

Purificazione dell'aria e ventilazione bidirezionale

Purificazione centralizzata dell'aria



Mini Fly 150



GAMMA

Descrizione	Codice	Classe energetica
Centrale Mini Fly 150	22533002	A

DESCRIZIONE

Struttura

- Struttura autoportante in lamiera
- Isolamento termoacustico in polietilene espanso spessore 10 mm

Scambiatore di calore

- Tipologia ad altissima efficienza in polipropilene, con funzionamento in controcorrente a flussi incrociati
- Rendimento di scambio termico > 90 % secondo la normativa UNI EN 13141-7 e UNI EN 308

By-pass

- Range di apertura 0-100% con funzionamento automatico gestito tramite sonde di temperatura per free-cooling

Motoventilatori

- Motori brushless EC conformi alla normativa UNI EN 5801
- Ventilatori centrifughi a pale rovesce direttamente accoppiati

Filtrazione dell'aria secondo EN ISO 16890

- Filtro aria in immissione ePM1 70%
- Filtro aria in estrazione ePM1 70%

Protezione anti-gelo

- Sbrinamento automatico con sbilanciamento tra la portata di aria immissa e aria estratta

Controllo e comando remoto

- Pannello di controllo remotabile a 3 velocità regolabili, con allarme intasamento filtri, indicatore di funzionamento del by-pass e allarme di malfunzionamento
- Possibilità di controllo on/off e commutatore di velocità da comando remoto

Mini Fly 150 è fornito di serie con:

- Kit staffe di fissaggio
- 4 raccordi aeraulici Ø125
- Sifone per scarico condensa
- Pannello di comando remotabile
- By-pass automatico

VANTAGGI

- Purificazione dell'aria
- Dimensioni compatte, particolarmente adatto per installazioni in controsoffitto
- Motore silenzioso
- Motori a basso consumo energetico
- Montaggio facilitato

CONFORMITÀ

- Rispondente alle normative EN 308, EN 13141-7, EN ISO 16890
- Marcatura CE
- Direttiva ErP 2009/125/CE - Regolamento di attuazione UE n°1253/1254

ACCESSORI DISPONIBILI

Descrizione	Codice
Filtro ePM1 70% per Mini Fly 150*	22533018

*Prevedere n. 2 filtri per ogni centrale

CAMPO DI APPLICAZIONE

- Ventilazione a doppio flusso con recupero di calore ad altissima efficienza
- Tipologie di funzionamento: velocità costante
- Trimmer di regolazione delle velocità a bordo macchina

INSTALLAZIONE

- Installazione orizzontale o verticale a parete
- Installazione in controsoffitto
- Installazione a pavimento
- Facile accesso frontale per ispezione e manutenzione

SOFTWARE

- Software Conceptor MI



Purificazione dell'aria e ventilazione bidirezionale

Purificazione centralizzata dell'aria

Mini Fly 150

CARATTERISTICHE TECNICHE

Peso: 19 Kg

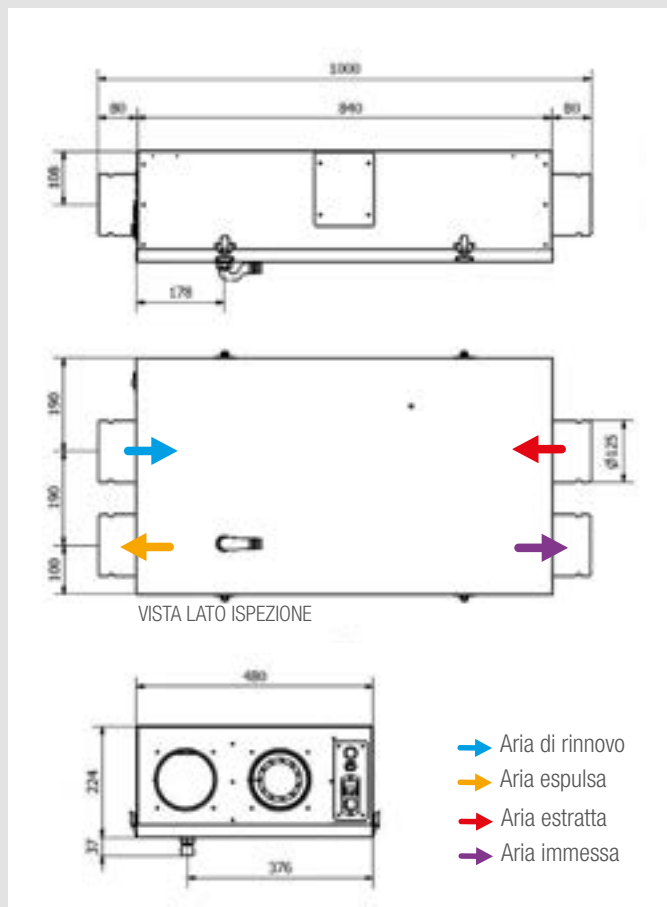

EFFICIENZA SCAMBIATORE DI CALORE

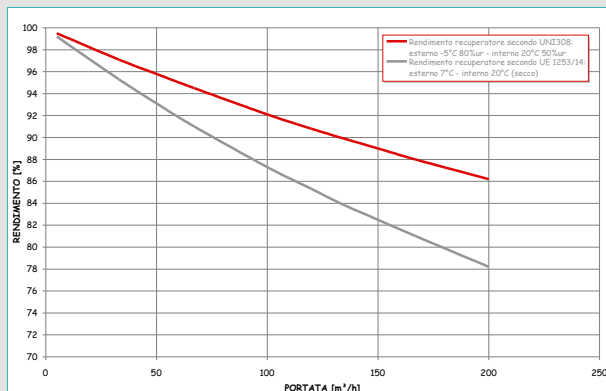

CARATTERISTICHE AERAILICHE E ASSORBIMENTI ELETTRICI

- Alimentazione monofase 230V - 50Hz; intensità massima 0,8 A
- Assorbimento alla portata max: 100W
- Condizioni di esercizio: temperatura ambiente tra 0°C e 45°C, umidità <80%

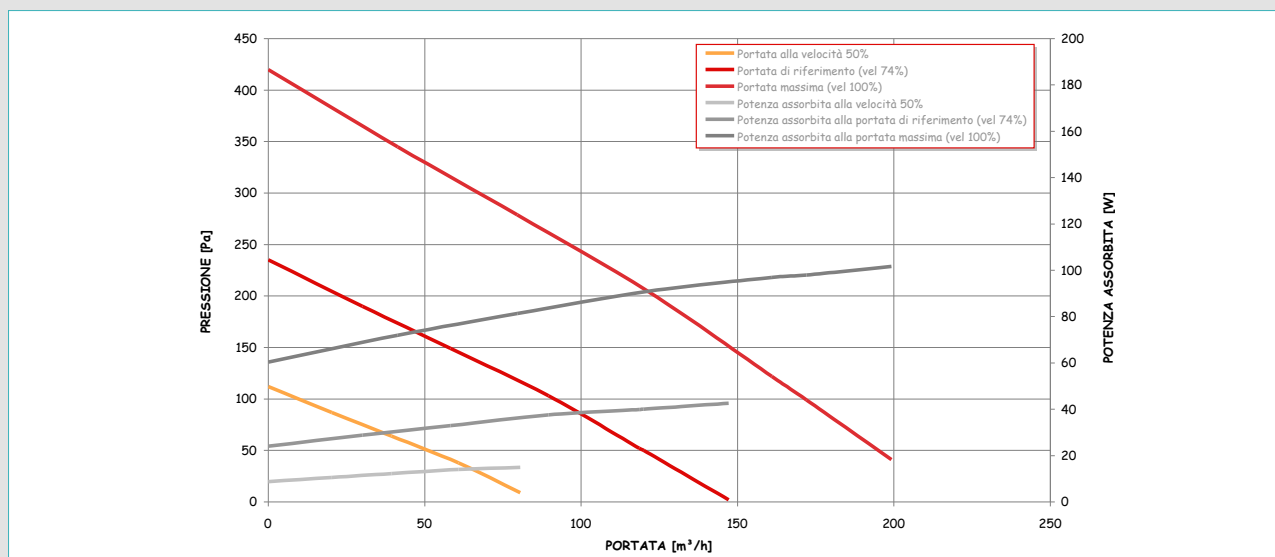

Purificazione dell'aria e ventilazione bidirezionale

Purificazione centralizzata dell'aria



InspirAIR® Side SC150



InspirAIR® Home SC150 Classic
e
InspirAIR® Home SC150 Modbus

InspirAIR® Home SC150 Premium

DESCRIZIONE

Struttura

- Corpo unico impermeabile in polipropilene espanso ad alta densità (PPE) privo di composti organici volatili
- Rivestimento con pannelli auto-portanti in acciaio laccato di colore grigio RAL 9003 e film protettivo anti-graffio
- Scarico di condensa laterale con sifone piatto a membrana in silicone

Scambiatore di calore

- Tipologia ad altissima efficienza in polietilene (PET) con funzionamento in controcorrente a flussi incrociati
- Rendimento di scambio termico > 90% secondo la normativa UNI EN 13141-7 e UNI EN 308

By-pass totale

- Range di apertura 0-100% con funzionamento automatico gestito tramite sonde di temperatura; la filtrazione dell'aria è garantita anche con by-pass completamente aperto

Motoventilatori

- Motori brushless EC conformi alla normativa UNI EN 5801
- Ventilatori centrifughi a pale rovesce direttamente accoppiati ai motori tramite cuscinetti a sfera

Filtrazione dell'aria secondo EN ISO 16890

- Filtro aria in estrazione per polveri (Coarse 65%)
- Filtro aria in immissione per pollini (Coarse 65%)
- Filtro aria in immissione antiparticolato (ePM1 60%)
- Filtro aria in immissione antibatterico (ePM1 90%)
- Filtro aria in immissione COV

Protezione anti-gelo

- Sbrinamento automatico con sbilanciamento delle portate o tramite controllo Bus della batteria elettrica esterna da canale BCA (accessorio)

Programmazione a bordo macchina

- Nella versione Premium il pannello a bordo macchina è costituito dal CORE: touchpad digitale di configurazione. Consente di programmare tutti i parametri di funzionamento dell'unità di ventilazione. Attraverso l'anello luminoso il CORE comunica all'utente lo stato di intasamento dei filtri, il livello di ventilazione e la qualità dell'aria all'interno dell'abitazione. (Prevedere sensore IAQ - Indoor Air Quality).
- Nella versione Classic il pannello di controllo consente di programmare i principali parametri di funzionamento dell'unità di ventilazione attraverso un display digitale

Controllo e comando remoto

- Attraverso l'applicazione AldesConnect™: disponibile per tutti i dispositivi Android e iOS monitora in tempo reale la qualità dell'aria e lo stato di funzionamento del sistema di ventilazione, gestisce la programmazione oraria e consente la regolazione di tutti i parametri funzionali dell'unità di ventilazione
- Attraverso sonde di qualità aria ambiente (IAQ - Indoor Air Quality) con segnale proporzionale 0-10V
- Attraverso un sistema domotico di controllo e gestione (BMS - Building Management System) con protocollo di comunicazione ModBus, disponibile unicamente nella versione Premium e Classic Modbus
- Attraverso un pulsante per attivare la massima velocità di ventilazione
- Attraverso comando filare LIGHT: per controllare il funzionamento dell'unità di ventilazione quando abbinata ad una batteria idronica di post-raffreddamento/ riscaldamento. La versione CLIMA riceve un segnale proporzionale da una sonda di qualità dell'aria.

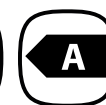

VANTAGGI

- Purificazione dell'aria
- Design ergonomico
- Dimensioni compatte
- Facilità di gestione grazie all'applicazione Aldes Connect™
- Montaggio facilitato

CONFORMITÀ

- Rispondente alle normative EN 308, EN 13141-7, EN ISO16880
- Marcatura CE
- Direttiva ErP 2009/125/CE - Regolamento di attuazione UE n°1253/1254
- Certificato Passivhaus
- Certificato NF autoregolabile e igroregolabile secondo la norma NF 205
- Certificato DiBt (Test Tüv)
- Certificazione CSTBat
- Certificato PEB
- Referenziato OIB
- Certificato PCDB (Appendice Q)

GAMMA

Descrizione	Lato attacchi	Codice	Classe energetica
InspirAIR® Home SC150 Classic	Destra	11023453	A
	Sinistra	11023454	A
InspirAIR® Home SC150 Classic Modbus	Destra	11023457	A
	Sinistra	11023458	A
InspirAIR® Home SC150 Premium	Destra	11023455	A
	Sinistra	11023456	A

ACCESSORI DISPONIBILI

Descrizione	Classic	C.Modbus	Premium
Barra di fissaggio One-Click	○	○	▲
Raccordo a tenuta Ø160	○	○	▲
Touchpad digitale di configurazione: CORE	-	-	▲
Sifone per scarico condensa	▲	▲	▲
Filtrazione in estrazione per polveri	▲	▲	▲
Filtrazione in immissione per pollini	▲	▲	○
Filtrazione in immissione antiparticolato	○	○	▲
Filtrazione in immissione antibatterico	○	○	○
Filtrazione in immissione COV	○	○	○
Aldes Connect™ Box	○	○	▲
Aldes ModBus	-	▲	▲
Aldes IAQ (0-10V)	▲	▲	▲

▲ Componente di serie

○ Opzione

CAMPO DI APPLICAZIONE

- Ventilazione doppio flusso con recupero di calore ad elevata efficienza
- 4 tipologie di funzionamento: a portata costante, a velocità costante, a pressione costante (igroregolabile in funzione del tasso di umidità rilevato), a portata variabile in funzione di un segnale 0-10V (in funzione della qualità dell'aria ambiente rilevata da sonde IAQ - Indoor Air Quality)
- 4 velocità differenti con funzionamento temporizzabile impostabili dall'utente

INSTALLAZIONE

- Installazione orizzontale in controsoffitto oppure verticale a parete
- Possibilità di scegliere il lato degli attacchi in posizione speculare: versione destra oppure versione sinistra
- Sistema di fissaggio One-Click con barra d'acciaio a scomparsa anti-vibrante
- Accesso frontale facilitato per la sostituzione dei filtri attraverso appositi vani con apertura ad incastro

SOFTWARE E APP

- Software EasyQuote per smartphone, tablet e PC
- Software Conceptor MI
- Applicazione Aldes Connect™ disponibile per iOS e Android

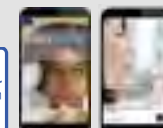

Purificazione dell'aria e ventilazione bidirezionale

Purificazione centralizzata dell'aria

InspirAIR® Side SC150

CARATTERISTICHE TECNICHE

Peso: 27 Kg

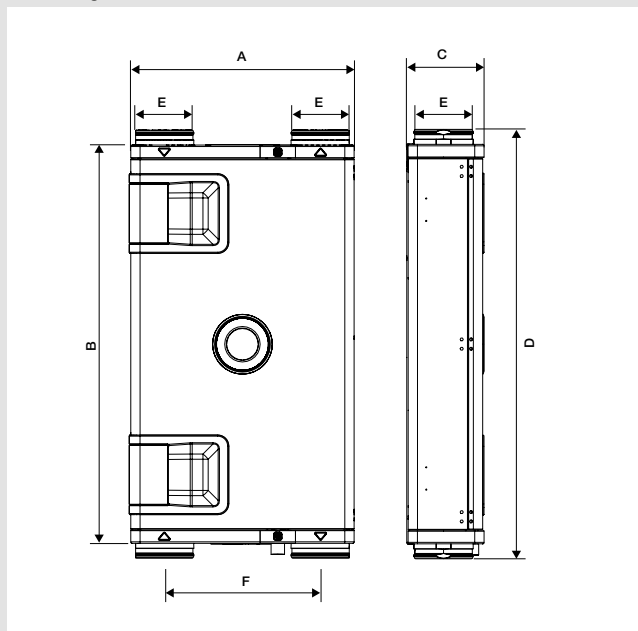

A	B	C	D	E	F
600	1070	200	1150	Ø 160	420

Versione sinistra

Versione destra



CARATTERISTICHE AERAILICHE

InspirAIR® Side SC150, con filtro per pollini (versione Classic) o filtro antiparticolato (versione Premium)

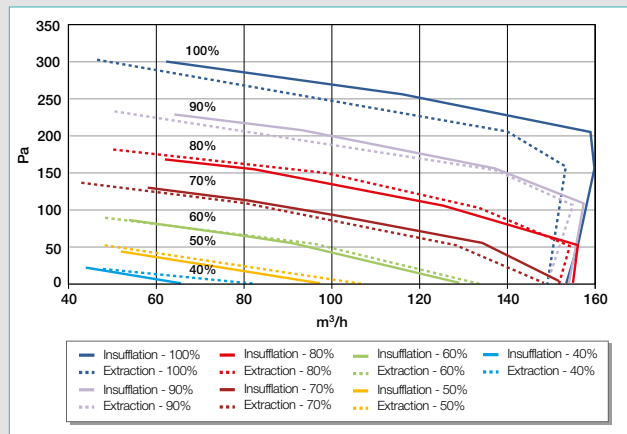

EFFICIENZA SCAMBIATORE DI CALORE

InspirAIR® Side SC150, dati relativi al solo recuperatore secondo EN308

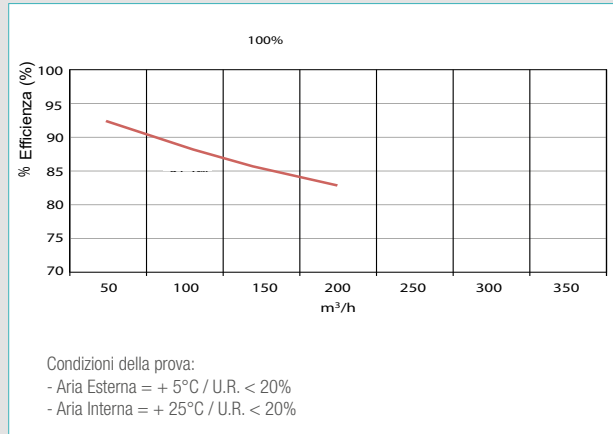

CARATTERISTICHE ELETTRICHE	
Alimentazione	monofase 230V - 50Hz
Grado di protezione	IPX2, classe isolamento elettrico I
Intensità massima	1,2 A
Potenza massima	135 W

InspirAIR® Side SC150, con filtro antibatterico (in opzione)

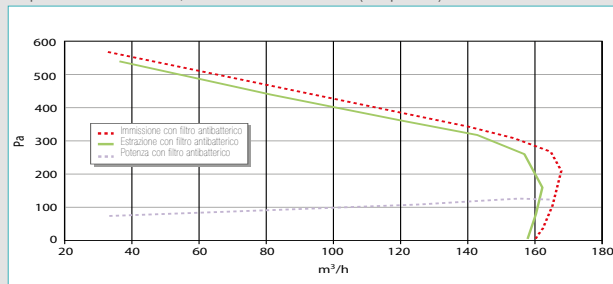

Purificazione dell'aria e ventilazione bidirezionale

Purificazione centralizzata dell'aria

InspirAIR® Side SC150

ACCESSORI

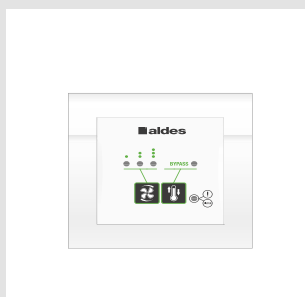

Comando filare 3 velocità
11023065



Regolatore Modbus
modello LIGHT 22533501
modello CLIMA 22533500



Filtro per polveri - 11023469
Filtro per pollini - 11023459
Filtro antiparticolato - 11023460
Filtro antibatterico - 11023461
Filtro COV - 11023462



Barra di fissaggio One-Click
11023322



Aldes Connect™ Box
11023386



Sonda CO₂
11017090



BCA comandato via Bus
11023225



Pannello di finitura per controsoffitto
11023321 (std)

Descrizione	Codice
Comando filare 3 velocità	11023065
Regolatore Modbus LIGHT	22533501
Regolatore Modbus CLIMA	22533500
Filtro per polveri	11023469
Filtro per pollini	11023459
Filtro antiparticolato	11023460
Filtro antibatterico	11023461
Filtro COV	11023462
Barra di fissaggio One-Click	11023322
Aldes Connect™ Box (accessorio per versione Classic)	11023386
Sonda CO ₂	11017090
BCA - Batteria elettrica comandabile via Bus	11023225
Pannello di finitura per controsoffitto	11023321

Purificazione dell'aria e ventilazione bidirezionale

Purificazione centralizzata dell'aria



InspirAIR® Side SC200



InspirAIR® Home 200 Classic MODBUS

DESCRIZIONE

Struttura

- Corpo unico impermeabile in polipropilene espanso ad alta densità (PPE) privo di composti organici volatili
- Rivestimento con pannelli auto-portanti in acciaio laccato di colore grigio RAL 9003 e film protettivo anti-graffio
- Scarico di condensa laterale con sifone piatto a membrana in silicone

Scambiatore di calore

- Tipologia ad altissima efficienza in polietilene (PET) con funzionamento in controcorrente a flussi incrociati
- Rendimento di scambio termico > 90 % secondo la normativa UNI EN 13141-7 e UNI EN 308

By-pass totale

- Range di apertura 0-100% con funzionamento automatico gestito tramite sonde di temperatura; la filtrazione dell'aria è garantita anche con by-pass completamente aperto

Motoventilatori

- Motori brushless EC conformi alla normativa UNI EN 5801
- Ventilatori centrifughi a pale rovesce direttamente accoppiati ai motori tramite cuscinetti a sfera

Filtrazione dell'aria secondo EN ISO 16890

- Filtro aria in estrazione per polveri (Coarse 65%) - di serie
- Filtro aria in immissione per pollini (Coarse 65%) - di serie
- Filtro aria in immissione antiparticolato (ePM1 60%) - opzione
- Filtro aria in immissione antibatterico (ePM1 90%) - opzione
- Filtro aria in immissione per composti organici volatili COV - opzione

Protezione anti-gelo

- Sbrinamento automatico con sbilanciamento delle portate o tramite controllo Bus della batteria elettrica esterna da canale BCA (accessorio)

Programmazione a bordo macchina

- Il pannello di controllo consente di programmare i principali parametri di funzionamento dell'unità di ventilazione attraverso un display digitale

Controllo e comando remoto

- Attraverso l'applicazione AldesConnect™ (disponibile per tutti i dispositivi Android e iOS): monitora in tempo reale la qualità dell'aria e lo stato di funzionamento del sistema di ventilazione, gestisce la programmazione oraria e consente la regolazione di tutti i parametri funzionali dell'unità di ventilazione
- Attraverso sonde di qualità aria ambiente IAQ, Indoor Air Quality (opzionali) utilizzando segnale proporzionale 0-10V
- Attraverso un sistema domotico di controllo e gestione (BMS - Building Management System) con protocollo di comunicazione ModBus (di serie)
- Attraverso un pulsante per attivare la massima velocità di ventilazione
- Attraverso comando filare LIGHT: per controllare il funzionamento dell'unità di ventilazione quando abbinata ad una batteria idronica di post-raffreddamento/ riscaldamento. La versione CLIMA riceve un segnale proporzionale da una sonda di qualità dell'aria.



VANTAGGI

- Purificazione dell'aria
- Design ergonomico
- Dimensioni compatte
- Facilità di gestione grazie all'applicazione Aldes Connect™
- Montaggio facilitato

CONFORMITÀ

- Rispondente alle normative EN 308, EN 13141-7, EN ISO 16890
- Marcatura CE
- Direttiva ErP 2009/125/CE - Regolamento di attuazione UE n°1253/1254
- Sigillo «ProdottoQualità CasaClima»
- Certificato NF autoregolabile e igroregolabile secondo la norma NF 205
- Certificato DiBt (Test Tüv)
- Certificazione CSTBat
- Certificato PEB
- Referenziato OIB
- Certificato PCDB (Appendice Q)

GAMMA

Descrizione	Lato attacchi	Codice	Classe energetica
InspirAIR® Side SC200 MODBUS Classic	Destra	11023450	A
	Sinistra	11023451	A

ACCESSORI DISPONIBILI

Descrizione	Classic
Barra di fissaggio One-Click	○
Raccordo a tenuta Ø160	○
Touchpad digitale di configurazione: CORE	-
Sifone per scarico condensa	▲
Filtrazione in estrazione per polveri	▲
Filtrazione in immissione per pollini	▲
Filtrazione in immissione antiparticolato	○
Filtrazione in immissione antibatterico	○
Filtrazione in immissione per COV	○
Aldes Connect™ Box	○
Aldes ModBus	▲
Aldes 0-10V	▲

▲ Componente di serie ○ Opzione

CAMPO DI APPLICAZIONE

- Ventilazione doppio flusso con recupero di calore ad altissima efficienza
- 3 tipologie di funzionamento: a portata costante, a velocità costante, a portata variabile in funzione di un segnale 0-10V (in funzione della qualità dell'aria ambiente rilevata da sonde IAQ - Indoor Air Quality)
- 4 velocità differenti, con funzionamento temporizzabile, impostabili dall'utente

INSTALLAZIONE

- Installazione orizzontale in controsoffitto oppure verticale a parete
- Possibilità di scegliere il lato degli attacchi in posizione speculare: versione destra oppure versione sinistra
- Sistema di fissaggio One-Click con barra d'acciaio a scomparsa anti-vibrante
- Accesso frontale facilitato per la sostituzione dei filtri attraverso appositi vani con apertura ad incastro

SOFTWARE E APP

- Software EasyQuote per smartphone, tablet e PC
- Software Conceptor MI
- Applicazione Aldes Connect™ disponibile per iOS e Android

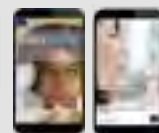

Purificazione dell'aria e ventilazione bidirezionale

Purificazione centralizzata dell'aria

InspirAIR® Side SC200

CARATTERISTICHE TECNICHE

Peso: 30 Kg

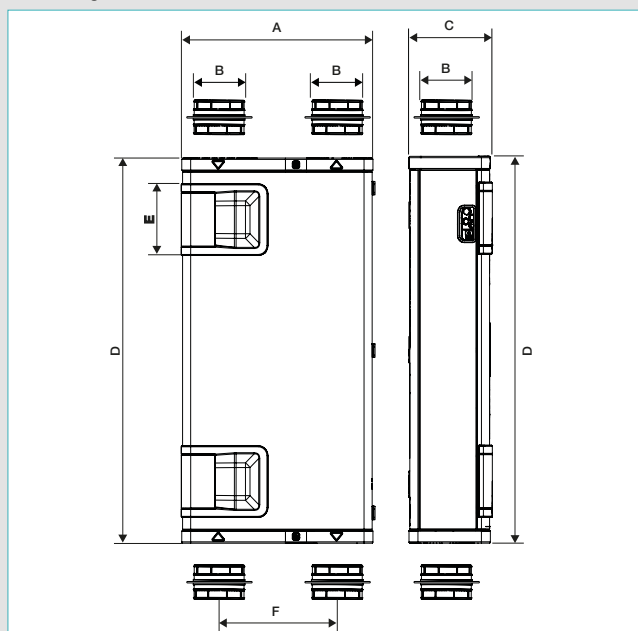

A	B	C	D	E	F
600	Ø 160	250	1150	215	365

Versione sinistra

Versione destra

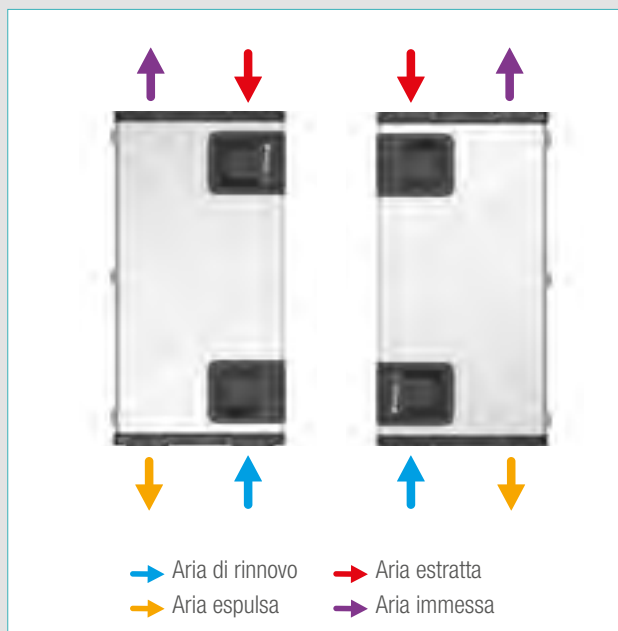

EFFICIENZA SCAMBIATORE DI CALORE

InspirAIR® Side SC200 Classic MODBUS, dati relativi al solo recuperatore secondo EN308

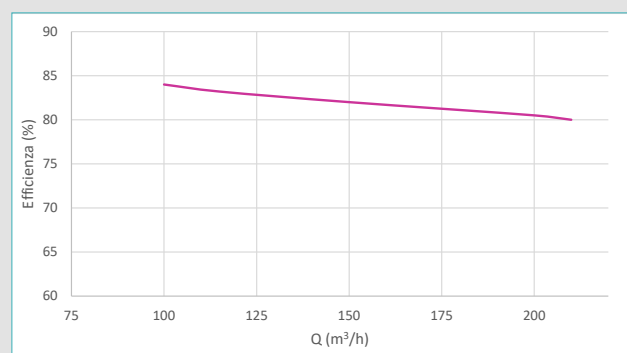

Condizioni della prova:
 - Aria Esterna = + 5°C / U.R. < 20%
 - Aria Interna = + 25°C / U.R. < 20%

CARATTERISTICHE AERUALICHE

InspirAIR® Side SC200 Classic MODBUS, con filtro immissione ISO Coarse 65% pollini (di serie) o filtro immissione ISO ePM1 60% antiparticolato (in opzione) - filtro estrazione ISO Coarse 65% polveri (di serie)

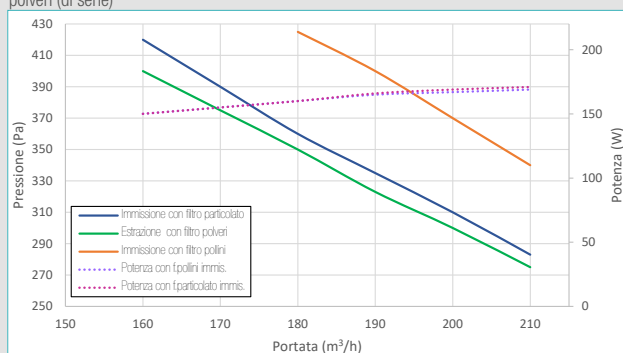

InspirAIR® Side SC200, con pre-filtro ISO Coarse 65% per pollini e filtro ISO PM1 90% antibatterico (in opzione)

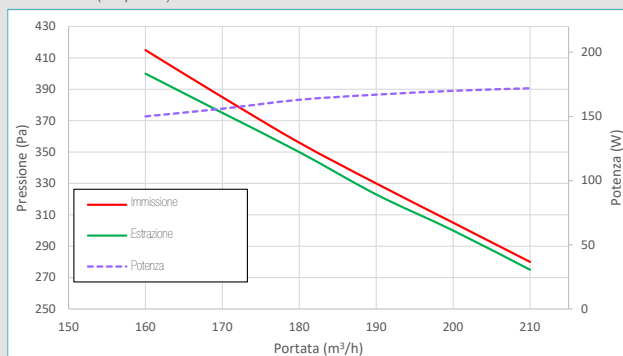

CARATTERISTICHE ELETTRICHE	
Alimentazione	monofase 230V - 50Hz
Grado di protezione	IPX2, classe isolamento elettrico I
Intensità massima	1,75 A
Potenza massima	183 W

Purificazione dell'aria e ventilazione bidirezionale

Purificazione centralizzata dell'aria

InspirAIR® Side SC200

ACCESSORI



Comando filare 3 velocità
11023065



Regolatore Modbus
modello LIGHT 22533501
modello CLIMA 22533500



Filtro per polveri - 11023325
Filtro per pollini - 11023340
Filtro antiparticolato - 11023326
Filtro antibatterico - 11023331
Filtro per COV - 11023438



Barra di fissaggio One-Click
11023322



Plenum ripartitore
11023323

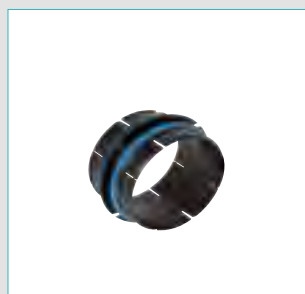

Calogaine - Raccordo a tenuta Ø160
11023209



Aldes Connect™ Box
11023386



Sonda CO₂
11017090



BCA comandato via Bus
11023225



Pannello di finitura per controsoffitto
11023321



Copricondotti (300mm) 11023324,
Copricondotti (500mm) 11023398

Descrizione	Codice
Comando filare 3 velocità	11023065
Regolatore Modbus LIGHT	22533501
Regolatore Modbus CLIMA	22533500
Filtro per polveri	11023325
Filtro per pollini	11023340
Filtro antiparticolato	11023326
Filtro antibatterico	11023331
Filtro per COV	11023438
Barra di fissaggio One-Click	11023322
Plenum ripartitore (vedi dettaglio a pag.81)	11023323
Calogaine - 1 raccordo a tenuta Ø 160	11023209
Aldes Connect™ Box	11023386
Sonda CO ₂	11017090
BCA - Batteria elettrica comandabile via Bus	11023225
Pannello di finitura per controsoffitto	11023321
Copricondotti (300mm)	11023324
Copricondotti (500mm)	11023398
Finitura Copricondotti	11023426

Purificazione dell'aria e ventilazione bidirezionale

Purificazione centralizzata dell'aria



InspirAIR® Side SC240



InspirAIR® Side SC240 Classic
e
InspirAIR® Side SC240 Classic Modbus

InspirAIR® Side SC240 Premium

DESCRIZIONE

Struttura

- Corpo unico impermeabile in polipropilene espanso ad alta densità (PPE) privo di composti organici volatili
- Rivestimento con pannelli auto-portanti in acciaio laccato di colore grigio RAL 9003 e film protettivo anti-graffio
- Scarico di condensa laterale con sifone piatto a membrana in silicone

Scambiatore di calore

- Tipologia ad altissima efficienza in polietilene (PET) con funzionamento in controcorrente a flussi incrociati
- Rendimento di scambio termico > 90 % secondo la normativa UNI EN 13141-7 e UNI EN 308

By-pass totale

- Range di apertura 0-100% con funzionamento automatico gestito tramite sonde di temperatura; la filtrazione dell'aria è garantita anche con by-pass aperto

Motoventilatori

- Motori brushless EC conformi alla normativa UNI EN 5801
- Ventilatori centrifughi a pale rovesce direttamente accoppiati ai motori tramite cuscinetti a sfera

Filtrazione dell'aria secondo EN ISO 16890

- Filtro aria in estrazione per polveri (Coarse 65%) - di serie
- Filtro aria in immissione per pollini (Coarse 65%) - di serie
- Filtro aria in immissione antiparticolato (ePM1 60%) - opzione
- Filtro aria in immissione antibatterico (ePM1 90%) - opzione
- Filtro aria in immissione per composti organici volatili COV - opzione

Protezione anti-gelo

- Sbrinamento automatico con sbilanciamento delle portate o tramite controllo Bus della batteria elettrica esterna da canale BCA (accessorio)

Programmazione a bordo macchina

- Nella versione Premium il pannello a bordo macchina è costituito dal CORE: touchpad digitale di configurazione. Consente di programmare tutti i parametri di funzionamento dell'unità di ventilazione. Attraverso l'anello luminoso il CORE comunica all'utente lo stato di intasamento dei filtri, il livello di ventilazione e la qualità dell'aria all'interno dell'abitazione. (Prevedere sensore IAQ - Indoor Air Quality).
- Nella versione Classic e Classic Modbus il pannello di controllo consente di programmare i principali parametri di funzionamento dell'unità di ventilazione attraverso un display digitale

Controllo e comando remoto

- Attraverso l'applicazione AldesConnect™ (disponibile per tutti i dispositivi Android e iOS): monitora in tempo reale la qualità dell'aria e lo stato di funzionamento del sistema di ventilazione, gestisce la programmazione oraria e consente la regolazione di tutti i parametri funzionali dell'unità di ventilazione
- Attraverso sonde di qualità aria ambiente (IAQ - Indoor Air Quality) con segnale proporzionale 0-10V
- Attraverso un sistema domotico di controllo e gestione (BMS - Building Management System) con protocollo di comunicazione ModBus, disponibile unicamente nella versione Premium e Classic Modbus
- Attraverso un pulsante per attivare la massima velocità di ventilazione
- Attraverso comando filare LIGHT: per controllare il funzionamento dell'unità di ventilazione quando abbinata ad una batteria idronica di post-raffrescamento/ riscaldamento. La versione CLIMA riceve un segnale proporzionale da una sonda di qualità dell'aria.



VANTAGGI

- Purificazione dell'aria
- Design ergonomico
- Dimensioni compatte
- Facilità di gestione grazie all'applicazione Aldes Connect™
- Montaggio facilitato

CONFORMITÀ

- Rispondente alle normative EN 308, EN 13141-7, EN ISO 16890
- Marcatura CE
- Direttiva ErP 2009/125/CE - Regolamento di attuazione UE n°1253/1254
- Certificato Passivhaus
- Certificato NF autoregolabile e igroregolabile secondo la norma NF 205
- Certificato DiBT (Test Tüv)
- Certificazione CSTBat
- Certificato PEB
- Referenziato CasaClima
- Referenziato OIB
- Certificato PCDB (Appendice Q)

GAMMA

Descrizione	Lato attacchi	Codice	Classe energetica
InspirAIR® Side SC240 Classic	Destra	11023310	A
	Sinistra	11023311	A
InspirAIR® Side SC240 Classic Modbus	Destra	11023446	A
	Sinistra	11023447	A
InspirAIR® Side SC240 Premium	Destra	11023312	A
	Sinistra	11023313	A

ACCESSORI DISPONIBILI

Descrizione	Classic	C.Modbus	Premium
Barra di fissaggio One-Click	○	○	▲
Raccordo a tenuta Ø160	○	○	▲
Touchpad digitale di configurazione: CORE	-	-	▲
Sifone per scarico condensa	▲	▲	▲
Filtrazione in estrazione per polveri	▲	▲	▲
Filtrazione in immissione per pollini	▲	▲	○
Filtrazione in immissione antiparticolato	○	○	▲
Filtrazione in immissione antibatterico	○	○	○
Filtrazione in immissione per COV	○	○	○
Aldes Connect™ Box	○	○	▲
Aldes ModBus	-	▲	▲
Aldes IAQ (0-10V)	▲	▲	▲

▲ Componente di serie ○ Opzione

CAMPO DI APPLICAZIONE

- Ventilazione a doppio flusso con recupero di calore ad altissima efficienza
- 4 tipologie di funzionamento: a portata costante, a velocità costante, a pressione costante (igroregolabile in funzione del tasso di umidità rilevato), a portata variabile in funzione di un segnale 0-10V (in funzione della qualità dell'aria ambiente rilevata da sonde IAQ - Indoor Air Quality)
- 4 velocità differenti con funzionamento temporizzabile impostabili dall'utente

INSTALLAZIONE

- Installazione orizzontale in controsoffitto oppure verticale a parete
- Possibilità di scegliere il lato degli attacchi in posizione speculare: versione destra oppure versione sinistra
- Sistema di fissaggio One-Click con barra d'acciaio a scomparsa anti-vibrante
- Accesso frontale facilitato per la sostituzione dei filtri attraverso appositi vani con apertura ad incastro

SOFTWARE E APP

- Software EasyQuote per smartphone, tablet e PC
- Software Conceptor MI
- Applicazione Aldes Connect™ disponibile per iOS e Android

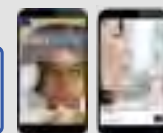

Purificazione dell'aria e ventilazione bidirezionale

Purificazione centralizzata dell'aria

InspirAIR® Side SC240

CARATTERISTICHE TECNICHE

Peso: 30 Kg

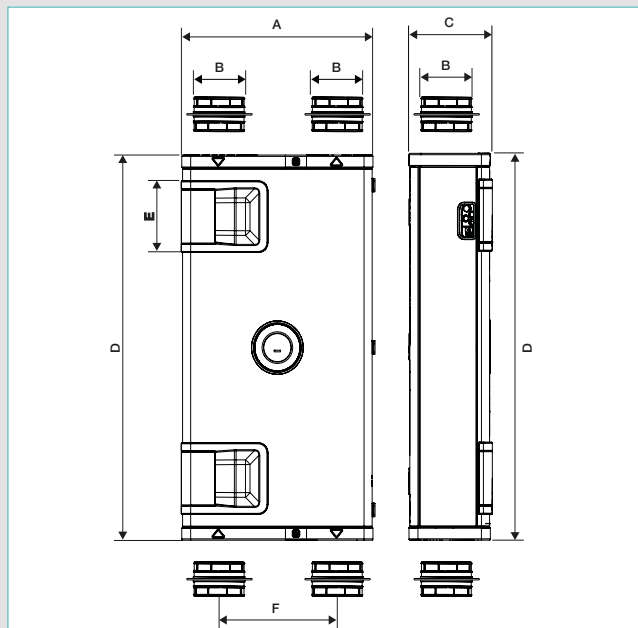

A	B	C	D	E	F
600	Ø 160	250	1150	215	365

Versione sinistra

Versione destra

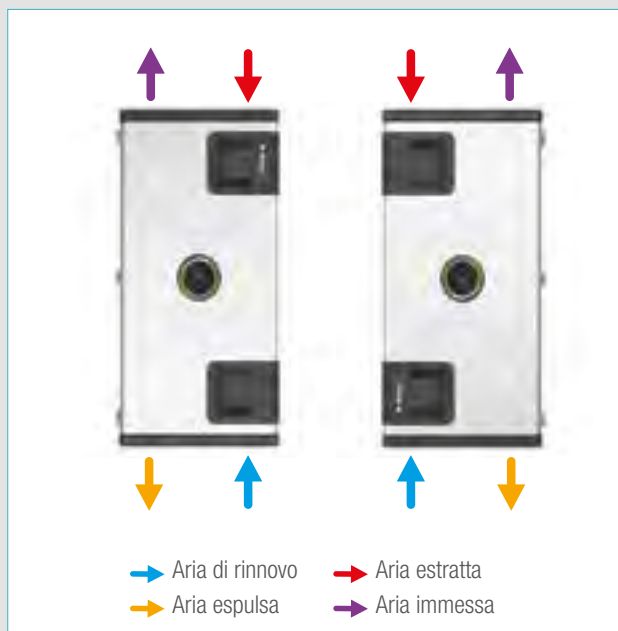

EFFICIENZA SCAMBIATORE DI CALORE

InspirAIR® Side SC240,
dati relativi al solo recuperatore secondo EN308

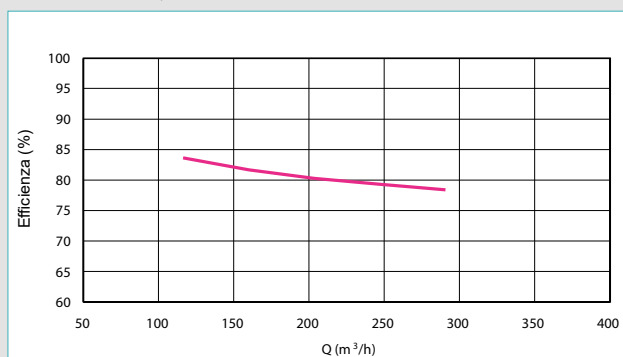

Condizioni della prova:
- Aria Esterna = + 5°C / U.R. < 20%
- Aria Interna = + 25°C / U.R. < 20%

CARATTERISTICHE AERAILICHE

InspirAIR® Side SC240, con filtro per pollini (versione Classic) o filtro antiparticolato (versione Premium)

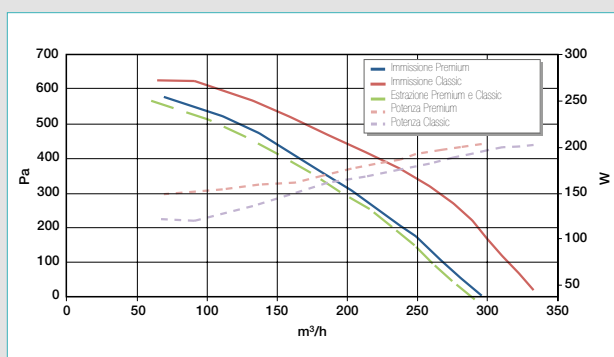

InspirAIR® Side SC240, con filtro per pollini e filtro antibatterico

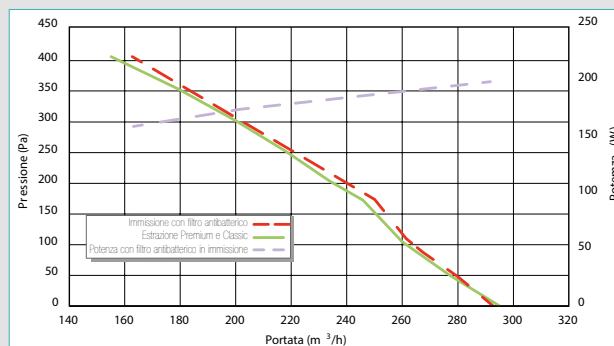

Alimentazione monofase 230V-50Hz; intensità massima 1,75 A; Classe di isolamento elettrico I

CARATTERISTICHE ELETTRICHE

Alimentazione	monofase 230V - 50Hz
Grado di protezione	IPX2, classe isolamento elettrico I
Intensità massima	1,75 A
Potenza massima	183 W

Purificazione dell'aria e ventilazione bidirezionale

Purificazione centralizzata dell'aria

InspirAIR® Side SC240

ACCESSORI

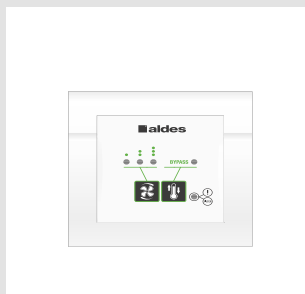

Comando filare 3 velocità
11023065



Regolatore Modbus
modello LIGHT 22533501
modello CLIMA 22533500



Filtro per polveri - 11023325
Filtro per pollini - 11023340
Filtro antiparticolato - 11023326
Filtro antibatterico - 11023331
Filtro per COV - 11023438



Barra di fissaggio One-Click
11023322



Plenum ripartitore
11023323

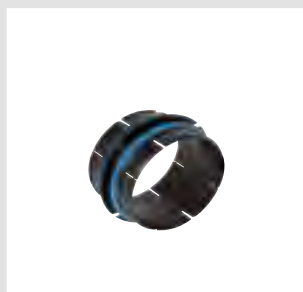

Calogaine - Raccordo a tenuta Ø160
11023209



Aldes Connect™ Box
11023386



Sonda CO₂
11017090



BCA comandato via Bus
11023225



Bahia Curve Large comandato via Bus
11015490



Pannello di finitura per controsoffitto
11023321 (std)

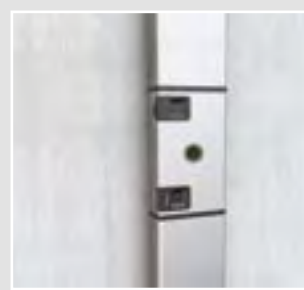

Copricondotti (300mm) 11023324
Copricondotti (500mm) 11023398

Descrizione	Codice
Comando filare 3 velocità	11023065
Regolatore Modbus LIGHT	22533501
Regolatore Modbus CLIMA	22533500
Filtro per polveri	11023325
Filtro per pollini	11023340
Filtro antiparticolato	11023326
Filtro antibatterico	11023331
Filtro per COV	11023438
Barra di fissaggio One-Click	11023322
Plenum ripartitore (vedi dettaglio a pag.81)	11023323
Calogaine - 1 raccordo a tenuta Ø 160	11023209
Aldes Connect™ Box (accessorio per versione Classic)	11023386
Sonda CO ₂	11017090
BCA - Batteria elettrica comandabile via Bus	11023225
Bahia Curve Large comandabile via Bus	11015490
Pannello di finitura per controsoffitto	11023321
Copricondotti (300mm)	11023324
Copricondotti (500mm)	11023398
Finitura Copricondotti	11023426

Purificazione dell'aria e ventilazione bidirezionale

Purificazione centralizzata dell'aria



InspirAIR® Side SC370



InspirAIR® Side SC370 Classic

InspirAIR® Side SC370 Premium

DESCRIZIONE

Struttura

- Corpo unico impermeabile in polipropilene espanso ad alta densità (PPE) privo di composti organici volatili
- Rivestimento con pannelli auto-portanti in acciaio laccato di colore grigio RAL 9003 e film protettivo anti-graffio
- Scarico di condensa laterale con sifone piatto a membrana in silicone

Scambiatore di calore

- Tipologia ad altissima efficienza in polietilene (PET) con funzionamento in controcorrente a flussi incrociati
- Rendimento di scambio termico >90% secondo la normativa UNI EN 13141-7 e UNI EN 308

By-pass totale

- Range di apertura 0-100% con funzionamento automatico gestito tramite sonde di temperatura; la filtrazione dell'aria è garantita anche con by-pass completamente aperto

Motoventilatori

- Motori brushless EC conformi alla normativa UNI EN 5801
- Ventilatori centrifughi a pale rovesce direttamente accoppiati ai motori tramite cuscinetti a sfera

Filtrazione dell'aria secondo EN ISO 16890

- Filtro aria in estrazione per polveri (Coarse 65%)
- Filtro aria in immissione per pollini (Coarse 65%)
- Filtro aria in immissione antiparticolato (ePM1 60%)
- Filtro aria in immissione antibatterico (ePM1 90%)
- Filtro aria in immissione per composti organici volatili COV

Protezione anti-gelo

- Sbrinamento automatico con sbilanciamento delle portate o tramite controllo Bus della batteria elettrica esterna da canale BCA (accessorio)

Programmazione a bordo macchina

- Nella versione Premium il pannello a bordo macchina è costituito dal CORE: touchpad digitale di configurazione. Consente di programmare tutti i parametri di funzionamento dell'unità di ventilazione. Attraverso l'anello luminoso il CORE comunica all'utente lo stato di intasamento dei filtri, il livello di ventilazione e la qualità dell'aria all'interno dell'abitazione. (Prevedere sensore IAQ - Indoor Air Quality).
- Nella versione Classic e Classic Modbus il pannello di controllo consente di programmare i principali parametri di funzionamento dell'unità di ventilazione attraverso un display digitale

Controllo e comando remoto

- Attraverso l'applicazione AldesConnect™: disponibile per tutti i dispositivi Android e iOS monitora in tempo reale la qualità dell'aria e lo stato di funzionamento del sistema di ventilazione, gestisce la programmazione oraria e consente la regolazione di tutti i parametri funzionali dell'unità di ventilazione
- Attraverso sonde di qualità aria ambiente (IAQ - Indoor Air Quality) con segnale proporzionale 0-10V
- Attraverso un sistema domotico di controllo e gestione (BMS - Building Management System) con protocollo di comunicazione ModBus, disponibile unicamente nella versione Premium e Classic Modbus
- Attraverso un pulsante per attivare la massima velocità di ventilazione
- Attraverso comando filare LIGHT: per controllare il funzionamento dell'unità di ventilazione quando abbinata ad una batteria idronica di post-raffreddamento/ riscaldamento. La versione CLIMA riceve un segnale proporzionale da una sonda di qualità dell'aria.



VANTAGGI

- Purificazione dell'aria
- Design ergonomico
- Dimensioni compatte
- Facilità di gestione grazie all'applicazione Aldes Connect™
- Montaggio facilitato

CONFORMITÀ

- Rispondente alle normative EN 308, EN 13141-7, EN ISO 16890
- Marcatura CE
- Direttiva ErP 2009/125/CE - Regolamento di attuazione UE n°1253/1254
- Certificato Passivhaus
- Certificato NF autoregolabile e igroregolabile secondo la norma NF 205
- Certificato DiBT (Test Tüv)
- Certificazione CSTBat
- Certificato PEB
- Referenziato CasaClima
- Referenziato OIB
- Certificato PCDB (Appendice Q)

GAMMA

Descrizione	Lato attacchi	Codice	Classe energetica
InspirAIR® Side SC370 Classic	Destra	11023314	A
	Sinistra	11023315	A
InspirAIR® Side SC370 Classic Modbus	Destra	11023448	A
	Sinistra	11023449	A
InspirAIR® Side SC370 Premium	Destra	11023316	A
	Sinistra	11023317	A

ACCESSORI DISPONIBILI

Descrizione	Classic	C.Modbus	Premium
Barra di fissaggio One-Click	○	○	▲
Raccordo a tenuta Ø160	○	○	▲
Touchpad digitale di configurazione: CORE	-	-	▲
Sifone per scarico condensa	▲	▲	▲
Filtrazione in estrazione per polveri	▲	▲	▲
Filtrazione in immissione per pollini	▲	▲	○
Filtrazione in immissione antiparticolato	○	○	▲
Filtrazione in immissione antibatterico	○	○	○
Filtrazione in immissione per COV	○	○	○
Aldes Connect™ Box	○	○	▲
Aldes ModBus	-	▲	▲
Aldes IAQ (0-10V)	▲	▲	▲

▲ Componente di serie ○ Opzione

CAMPO DI APPLICAZIONE

- Ventilazione a doppio flusso con recupero di calore ad altissima efficienza
- 4 tipologie di funzionamento: a portata costante, a velocità costante, a pressione costante (igroregolabile in funzione del tasso di umidità rilevato), a portata variabile in funzione di un segnale 0-10V (in funzione della qualità dell'aria ambiente rilevata da sonde IAQ - Indoor Air Quality)
- 4 velocità differenti con funzionamento temporizzabile impostabili dall'utente

INSTALLAZIONE

- Installazione orizzontale in controsoffitto oppure verticale a parete
- Possibilità di scegliere il lato degli attacchi in posizione speculare: versione destra oppure versione sinistra
- Sistema di fissaggio One-Click con barra d'acciaio a scomparsa anti-vibrante
- Accesso frontale facilitato per la sostituzione dei filtri attraverso appositi vani con apertura ad incastro

SOFTWARE E APP

- Software EasyQuote per smartphone, tablet e PC
- Software Conceptor MI
- Applicazione Aldes Connect™ disponibile per iOS e Android

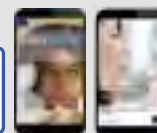

Purificazione dell'aria e ventilazione bidirezionale

Purificazione centralizzata dell'aria

InspirAIR® Side SC370

CARATTERISTICHE TECNICHE

Peso: 34 Kg

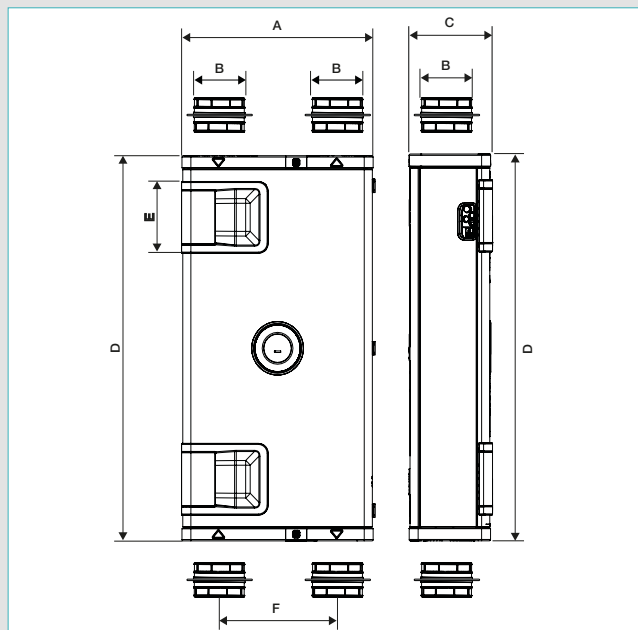

A	B	C	D	E	F
670	Ø 160	300	1150	215	420

Versione sinistra

Versione destra

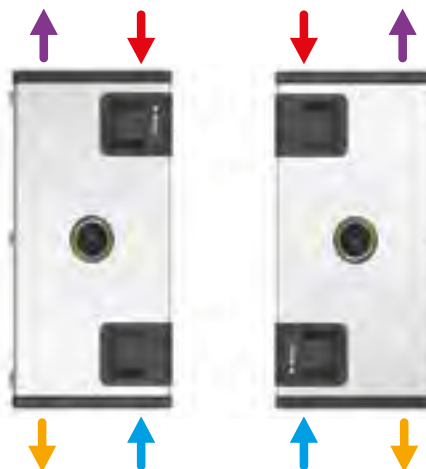

→ Aria di rinnovo → Aria estratta
→ Aria espulsa → Aria immessa

EFFICIENZA SCAMBIATORE DI CALORE

InspirAIR® Side SC370,
dati relativi al solo recuperatore secondo EN308

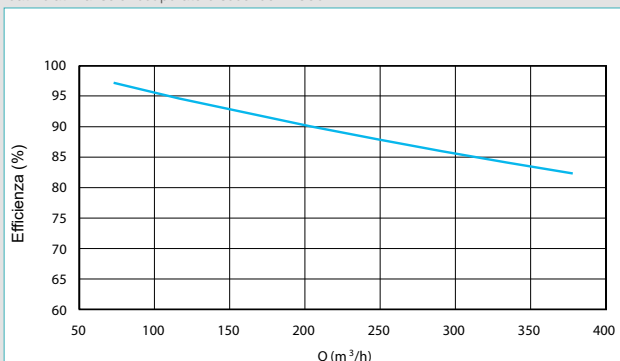

Condizioni della prova:
- Aria Esterna = + 5°C / U.R. < 20%
- Aria Interna = + 25°C / U.R. < 20%

CARATTERISTICHE ELETTRICHE	
Alimentazione	monofase 230V - 50Hz
Grado di protezione	IPX2, classe isolamento elettrico I
Intensità massima	2 A
Potenza massima	234 W

CARATTERISTICHE AERUALICHE

InspirAIR® Side SC370,
con filtro per pollini (versione Classic) o filtro antiparticolato (versione Premium)

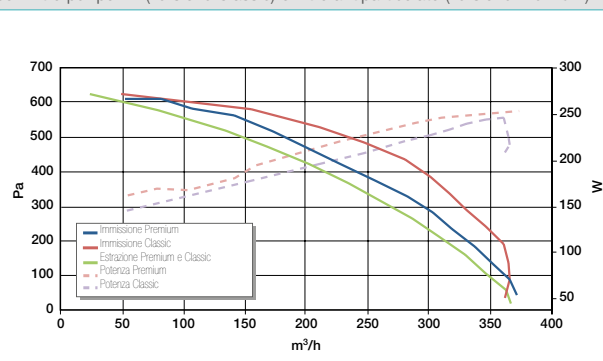

InspirAIR® Side SC370, con filtro per pollini e filtro antibatterico

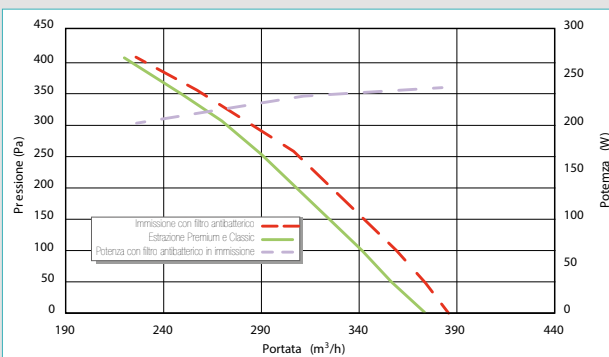

Alimentazione monofase 230V - 50Hz; intensità massima 2 A;
Classe di isolamento elettrico I

Purificazione dell'aria e ventilazione bidirezionale

Purificazione centralizzata dell'aria

InspirAIR® Side SC370

ACCESSORI

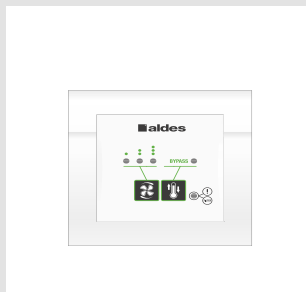

Comando filare 3 velocità
11023065



Regolatore Modbus
modello LIGHT 22533501
modello CLIMA 22533500



Filtro per polveri - 11023329
Filtro per pollini - 11023341
Filtro antiparticolato - 11023330
Filtro antibatterico - 11023332
Filtro per COV - 11023439



Barra di fissaggio One-Click
11023322



Plenum ripartitore
11023327

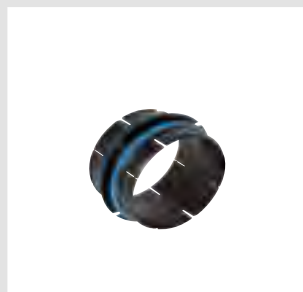

Calogaine - Raccordo a tenuta Ø160
11023209



Aldes Connect™ Box
11023386



Sonda CO₂
11017090



BCA comandato via Bus
11023225



Bahia Curve Large comandato via Bus
11015490



Pannello di finitura per controsoffitto
11023321 (std)

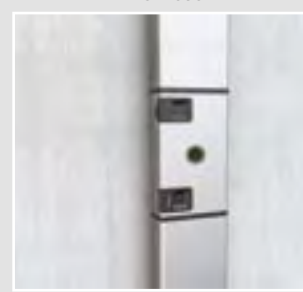

Copricondotti (300mm) 11023328
Copricondotti (500mm) 11023399

Descrizione	Codice
Comando filare 3 velocità	11023065
Regolatore Modbus LIGHT	22533501
Regolatore Modbus CLIMA	22533500
Filtro per polveri	11023329
Filtro per pollini	11023341
Filtro antiparticolato	11023330
Filtro antibatterico	11023332
Filtro per COV	11023439
Barra di fissaggio One-Click	11023322
Plenum ripartitore (vedi dettaglio a pag.81)	11023327
Calogaine - 1 raccordo a tenuta Ø 160	11023209
Aldes Connect™ Box (accessorio per versione Classic)	11023386
Sonda CO ₂	11017090
BCA - Batteria elettrica comandabile via Bus	11023225
Bahia Curve Large comandabile via Bus	11015490
Pannello di finitura per controsoffitto	11023321
Copricondotti (300mm)	11023328
Copricondotti (500mm)	11023399
Finitura Copricondotti	11023427

Purificazione dell'aria e ventilazione bidirezionale

Purificazione centralizzata dell'aria

Riepilogo Accessori InspirAIR® Side

DESCRIZIONE

- Rilevatore di inquinanti Walter® : controllo automatico in base alla qualità dell'aria interna
- AldesConnect™ Box : modem USB che consente il controllo della centrale di ventilazione tramite App per Smartphone.
- Comando filare 3 velocità:
- Regolatore Modbus filare : la versione LIGHT permette la gestione a punto fisso di una batteria di post-trattamento dell'aria di rinnovo; la versione CLIMA consente il funzionamento dell'unità in climatizzazione estiva/invernale per case passive.
- Sonda CO₂ : fissato alla parete nel soggiorno, consente di passare alla modalità «ospiti» quando la concentrazione di CO₂ supera i 1000 ppm per garantire una qualità dell'aria ottimale agli occupanti
- Comando BOOST Cucina : comando filare che permette di passare dalla modalità «Giornaliero» alla modalità «Boost»
- Barra di fissaggio One-Click : barra di fissaggio in acciaio a scomparsa, assicura il montaggio senza l'utilizzo di barre filettate e impedisce la trasmissione delle vibrazioni al piano di supporto. Fornito di serie nella versione Premium e disponibile come accessorio per la versione Classic
- Raccordo a tenuta Ø160 : raccordo maschio Ø160, della gamma Galogaine, dotato di guarnizione per la connessione dei condotti aerulici alla centrale InspirAIR® Side SC200, SC240 e SC370 Classic. Fornito di serie nella versione Premium. Non necessario per la taglia SC150, già dotata di serie di raccordi di connessione alla rete tubiera.
- Plenum di distribuzione InspirAIR® Side : plenum ripartitore metallico per la connessione con i tubi della gamma Optiflex. Taglia SC200 / SC240 permette fino a 7 connessioni di immissione e 7 connessioni di estrazione. Taglia SC370 permette fino a 9 connessioni di immissione e 9 connessioni di estrazione.
- kit Copri-Condotti InspirAIR® Side : rivestimento estetico metallico da installare sulla parte superiore o inferiore dell' InspirAIR® Side per un'integrazione discreta della rete di canalizzazione.
- Batteria elettrica: batteria di pre-riscaldamento elettrica esterna (1,5kW) per riscaldare l'aria esterna verso l' InspirAIR® Side, permettendo di lavorare fino -20°C
- Silenziatore OCTA : silenziatore passivo in acciaio zincato per ridurre la rumorosità nei condotti
- Pannello di finitura per controsoffitti : portello di finitura in metallo e relativo telaio per nascondere InspirAIR® Side quando installato in controsoffitto o verticale a parete
- Bocchetta Cucina Igroregolabile Bahia Curve L -BUS : terminale di estrazione cucina igroregolabile con attivazione della portata di punta collegata alla centrale tramite BUS
- Ampia gamma di filtri: Polveri, Pollini, Particolato Fine, Batteri, COV

FILTRI DI RICAMBIO



SC150	polveri	Grossolano 65%	11023469
	pollini	Grossolano 65%	11023459
	particolato fine	ePM1 60%	11023460
	batteri *	ePM1 90%	11023461
	COV	ePM2,5 65%+carb.attivi	11023462
SC200 / SC240	polveri	Grossolano 65%	11023325
	pollini	Grossolano 65%	11023340
	particolato fine	ePM1 60%	11023326
	batteri *	ePM1 90%	11023331
	COV	ePM2,5 65%+carb.attivi	11023438
SC370	polveri	Grossolano 65%	11023329
	pollini	Grossolano 65%	11023341
	particolato fine	ePM1 60%	11023330
	batteri *	ePM1 90%	11023332
	COV	ePM2,5 65%+carb.attivi	11023439

Le centrali InspirAIR® Side montano di serie :
in estrazione filtro polveri
in immissione filtro pollini (nella versione Classic) e filtro particolato (nella versione Premium)

* accoppiare ad un filtro pollini per una maggior durata

ACCESSORI

Rilevatore di inquinanti Walter® 11023470	AldesConnect Box™ 11023386
Comando filare 3 velocità 11023065	Regolatore Modbus 22533501 (LIGHT) / 22533500 (CLIMA)
Sonda CO ₂ 11017090	Comando BOOST Cucina 11026011
Barra di fissaggio (inclusa di serie nelle Premium) 11023322	Raccordo a tenuta Ø160 11023209
Plenum InspirAIR® Side SC200 : 11023323	Copricondotti 500mm : 11023398 (SC240), 11023399 (SC370)
SC240 : 11023323	300mm : 11023324 (SC240), 11023328 (SC370)
SC370 : 11023327	finitura : 11023426 (SC240), 11023427 (SC370)
Batteria elettrica esterna via BUS 11023225 (pre)	Silenziatore passivo in acciaio OCTA Ø160 11094633
Pannello di finitura per controsoffitto 11023321 (standard) / 11023440 (con obli)	Bocchetta Bahia Curve - comando via BUS 11015490

Purificazione dell'aria e ventilazione bidirezionale

Purificazione centralizzata dell'aria



InspirAIR® Top 300 e 450



InspirAIR® Top Classic



InspirAIR® Top Premium



GAMMA

Descrizione	Codice	Classe energetica
InspirAIR® Top 300 Classic	11023473	A
InspirAIR® Top 300 Premium	11023474	A
InspirAIR® Top 300 Premium ERV	11023477	A
InspirAIR® Top 450 Classic	11023475	A
InspirAIR® Top 450 Premium	11023476	A
InspirAIR® Top 450 Premium ERV	11023478	A

DESCRIZIONE

- Due Taglie : 300 m³/h e 450 m³/h
- Due modelli : Classic e Premium
- Due modalità di funzionamento : portata costante e velocità costante
- Corpo in polipropilene espanso (PPE) privo di composti organici volatili e rivestimento con pannelli in acciaio colore RAL 9016
- Attacchi Ø160 mm
- Scambiatore di calore ad altissima efficienza in polistirene con funzionamento a flussi incrociati in controcorrente (rendimento di scambio termico certificato secondo la normativa UNI EN 13141-7 e UNI EN 308)
- By-pass 100% con funzionamento automatico gestito tramite sonde di temperatura
- Disponibile versione con recuperatore entalpico (ERV)
- Filtro aria in estrazione :
 - taglia 300 : filtro polveri classe ISO Coarse 65%
 - taglia 450 : filtro pollini classe ISO Coarse 65%
- Filtro aria in immissione:
 - versione Classic : filtro pollini classe ISO Coarse 65%
 - versione Premium : filtro antiparticolato classe ISO ePM10 50%
- Filtri disponibili come accessorio :
 - filtro antiparticolato fine classe ISO ePM2,5 65%
 - filtro antibatterico classe ISO ePM1 80%
 - filtro COV classe ISO ePM2,5 65% + carboni attivi
- Suggerimenti sulla tipologia di filtri da utilizzare (con l'App AldesConnect™)
- Funzione antigelo automatica con sbilanciamento delle portate (di serie) e attivazione della batteria elettrica (accessorio)
- Informazioni sullo stato di funzionamento tramite icona luminosa (versione Premium)
- Esclusiva Modalità Radon
- Connettività:
 - Smart Control attraverso il rilevatore di inquinanti Walter®
 - Controllo remoto filare InspirAIR® disponibile anche con sonda CO₂ integrata (1)
 - Segnale 0-10V (per funzionamento tramite sonda CO₂ oppure segnale proporzionale esterno)
 - APP AldesConnect™ per Smartphone (tramite modem) - di serie nella versione Premium, come accessorio nella versione Classic
 - Modbus per supervisione domotica - Modbus di serie
 - iBus Aldes (per batteria elettrica di pre o post trattamento)
- 4 modalità di funzionamento: vacanza, giornaliero, ospiti e boost
- (1) - Il comando filare è un accessorio obbligatorio per il funzionamento della centrale.

INSTALLAZIONE

- Fissaggio con staffe per installazione a muro o piedini per posizionamento a pavimento (accessorio)
- Facile inversione dei collegamenti aerulici direttamente in cantiere
- Prevedere scarico condensa

VANTAGGI

- Purificazione dell'aria attraverso un'ampia gamma di filtri
- Dimensioni compatte e facilità di installazione e manutenzione
- Possibilità di scegliere la configurazione aerulica in cantiere
- Gestione completa di tutte le funzioni tramite l'App AldesConnect

CONFORMITÀ

- Rispondente alle norme EN308, EN13141-7, EN ISO 16890
- Marcatura CE
- Direttiva ErP 2009/125 CE - Regolamento di attuazione UE n°1253/1254
- Passivhaus

DIMENSIONI (mm) - PESI (kg)

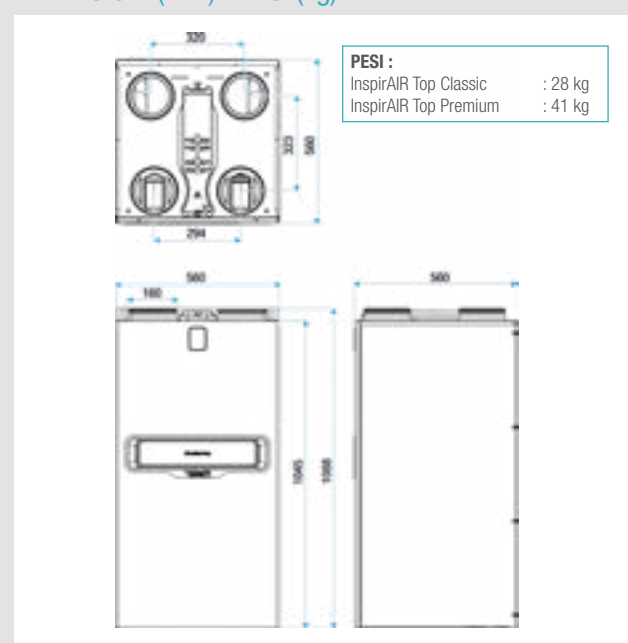

CARATTERISTICHE ELETTRICHE

Descrizione	Alim.	Classe	I.Max	P.Max
InspirAIR® Top Classic	230V - 50/60Hz mono	IPX2, Classe I	1,8 A	240 W
InspirAIR® Top Premium	230V - 50/60Hz mono	IPX2, Classe I	2,5 A	350 W

ACCESSORI

Descrizione	Classic	Premium
Staffa per fissaggio a parete	Incluso	Incluso
Collegamenti aerulici Ø 160	Incluso	Incluso
kit scarico condensa	Non incluso**	Non incluso**
Aldes Connect™ Box	Non incluso**	Incluso
Comando filare	Non incluso**	Non incluso**
Comando filare con sonda CO ₂ integrato	Non incluso**	Non incluso**

** disponibile come accessorio

*** accessorio obbligatorio per il funzionamento della centrale

CAMPO D'APPLICAZIONE

Ventilazione bidirezionale con recupero di calore statico ad altissima efficienza. Idoneo per nuove installazioni e ristrutturazioni.

SOFTWARE E APP

- Software EasyQuote per smartphone, tablet e PC
- Software Conceptor MI
- Applicazione Aldes Connect™ disponibile per iOS e Android

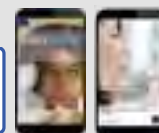

Purificazione dell'aria e ventilazione bidirezionale

Purificazione centralizzata dell'aria

InspirAIR® Top 300 e 450

CARATTERISTICHE GENERALI

	300 Classic	300 Premium	300 ERV	450 Classic	450 Premium	450 ERV
Compatibilità con Walter	accessorio	✓	✓	accessorio	✓	✓
Modalità Radon	✓	✓	✓	✓	✓	✓
Recuperatore Entalpico	✗	✗	✓	✗	✗	✓
Icona Luminosa	✗	✓	✓	✗	✓	✓
Pannelli Laterali in lamiera	✗	✓	✓	✗	✓	✓
Suggerimento filtri da usare	accessorio	✓	✓	accessorio	✓	✓
Bypass Automatico	✓	✓	✓	✓	✓	✓
Funzion. a portata costante	✓	✓	✓	✓	✓	✓
Funzion. a velocità costante	✓	✓	✓	✓	✓	✓
Funzion.segnale 0-10 V	✓	✓	✓	✓	✓	✓
Modbus	✓	✓	✓	✓	✓	✓
Contatto pulito ON/OFF	✓	✓	✓	✓	✓	✓
Aldes Connect Box (modem)	accessorio	✓	✓	accessorio	✓	✓
Kit fissaggio a parete	✓	✓	✓	✓	✓	✓
Kit fissaggio a pavimento	accessorio	accessorio	accessorio	accessorio	accessorio	accessorio

FUNZIONAMENTO

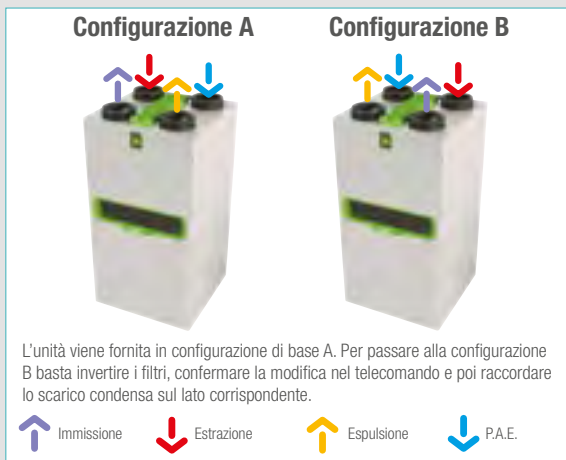

CARATTERISTICHE AEREAUCHE

Configurazione filtri per InspirAIR Top 300 Classic :

immissione filtro pollini (Coarse 65%), estrazione filtro polveri (Coarse 65%)

Configurazione filtri per InspirAIR Top 300 Premium :

immissione filtro particolato (ePM10 50%), estrazione filtro polveri (Coarse 65%)

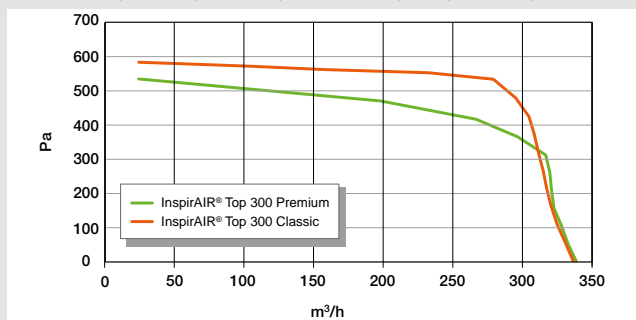

Configurazione filtri per InspirAIR Top 450 Classic :

immissione filtro pollini (Coarse 65%), estrazione filtro pollini (Coarse 65%)

Configurazione filtri per InspirAIR Top 450 Premium :

immissione filtro particolato (ePM10 50%), estrazione filtro pollini (Coarse 65%)

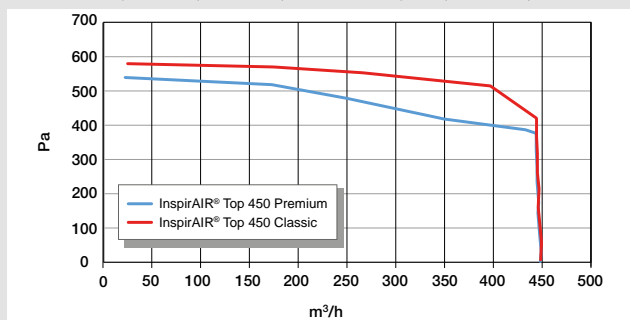

EFFICIENZA SCAMBIATORE DI CALORE

Grafico dell'efficienza termica del solo scambiatore, secondo la Norma EN 308

Condizioni di prova:

- Aria Esterna = aria secca a 5°C, U.R.<20%

- Aria Interna = aria secca a 25°C, U.R.<20%

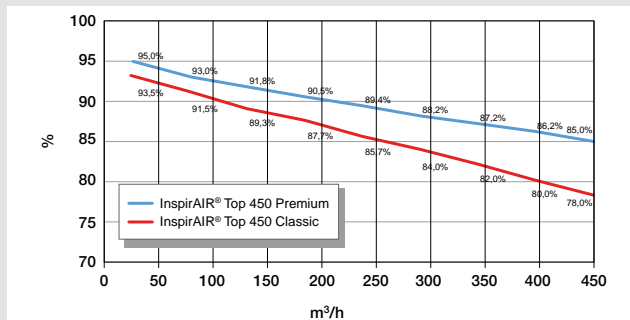
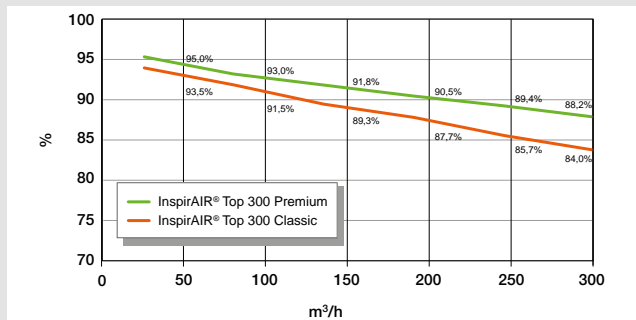

EFFICIENZA UNITA' DI VENTILAZIONE

Valori dell'efficienza termica dell'unità di ventilazione, secondo la Norma EN 13141-7

Condizione Esterna : 7°C / Condizione Interna : 20°C - U.R.<20%			
	60 m³/h	240 m³/h	345 m³/h
InspirAIR Top 300 Classic	94,5 %	88,0 %	87,0 %
InspirAIR Top 300 Premium	90,0 %	90,0 %	89,0 %
Condizione Esterna : 2°C / Condizione Interna : 20°C - U.R.<20%			
	60 m³/h	240 m³/h	345 m³/h
InspirAIR Top 300 Classic	91,0 %	91,0 %	89,0 %
InspirAIR Top 300 Premium	91,0 %	92,0 %	89,5 %

Condizione Esterna : 7°C / Condizione Interna : 20°C - U.R.<20%			
	90 m³/h	329 m³/h	470 m³/h
InspirAIR Top 450 Classic	93,0 %	87,5 %	87,0 %
InspirAIR Top 450 Premium	94,0 %	89,0 %	89,0 %
Condizione Esterna : 2°C / Condizione Interna : 20°C - U.R.<20%			
	90 m³/h	329 m³/h	470 m³/h
InspirAIR Top 450 Classic	88,0 %	88,0 %	87,0 %
InspirAIR Top 450 Premium	89,0 %	89,0 %	89,0 %

Purificazione dell'aria e ventilazione bidirezionale

Purificazione centralizzata dell'aria

InspirAIR® Top : Accessori

DESCRIZIONE

- Rilevatore di inquinanti Walter® : controllo automatico in base alla qualità dell'aria interna
- Comando filare per InspirAIR® Top : imposta e controlla il funzionamento dell'unità di ventilazione. Disponibile nella versione base e con sonda di CO₂ integrata
- Comando BOOST Cucina : comando filare che permette di passare dalla modalità «Giornaliero» alla modalità «Boost»
- AldesConnect™ Box : modem all'unità di ventilazione tramite USB per permetterne il controllo tramite App per Smartphone.
- Sonda CO₂ : fissato alla parete nel soggiorno, consente di passare alla modalità «ospiti» quando la concentrazione di CO₂ supera i 1000 ppm per garantire una qualità dell'aria ottimale agli occupanti
- Kit scarico condensa : set composto da sifone a membrana extrapiatto e curva per il collegamento dello scarico condensa
- Kit installazione a pavimento per InspirAIR® Top : basamento e piedini antivibranti, facile da assemblare, per l'installazione dell'unità a pavimento.
- Kit per fissaggio condotti per InspirAIR® Top : ideale per proteggere e facilitare l'installazione dei condotti di ventilazione nell'attraversamento del soffitto.
- Silenziatore OCTA : silenziatore passivo per ridurre la rumorosità nei condotti
- Batteria elettrica:
 - batteria di pre-riscaldamento elettrica interna (1,0 kW) o esterna (1,5kW) per riscaldare l'aria esterna verso l' InspirAIR® Top, permettendo di lavorare fino -20°C
 - batteria di post-riscaldamento elettrica esterna (300W) per riscaldare l'aria immessa negli ambienti
- La più ampia gamma di filtri sul mercato:
 - Polveri, Pollini, Particolato, Particolato Fine, Batteri, COV

Descrizione	Codice
Rilevatore di inquinanti Walter®	11023470
Comando remoto filare InspirAIR® Top	11023479
Comando remoto filare CO ₂ InspirAIR® Top	11023480
Comando BOOST Cucina	11026011
AldesConnect Box™	11023386
Sonda CO ₂	11017090
Kit scarico condensa	11023483
Kit installazione a pavimento InspirAIR® Top	11023484
Kit per fissaggio condotti InspirAIR® Top	11023485
Silenziatore passivo in acciaio OCTA Ø160	11094633
Batteria elettrica di pre-riscaldamento InspirAIR® - 1,5 kW (esterna)	11023225
Batteria elettrica di pre-riscaldamento InspirAIR® Top - 1 kW (interna)	11023486
Batteria elettrica di post-riscaldamento InspirAIR® Top - 300W (esterna)	11023487

FILTRI DI RICAMBIO



Descrizione	Codice	
Filtro Polveri InspirAIR® Top	Coarse 65%	11023490
Filtro Pollini InspirAIR® Top	Coarse 65%	11023491
Filtro Particolato InspirAIR® Top	ePM10 50%	11023492
Filtro Particolato Fine InspirAIR® Top	ePM2,5 65%	11023493
Filtro Batteri InspirAIR® Top	ePM180%	11023494
Filtro Particolato+COV InspirAIR® Top	ePM2,5 65%+carb.attivi	11023495

Filtri di serie su InspirAIR® Top			
Top 300 Classic	estrazione : polveri	Top 450 Classic	estrazione : pollini
	immissione : pollini		immissione : pollini
Top 300 Premium	estrazione : polveri	Top 450 Premium	estrazione : pollini
	immissione : particolato		immissione : particolato
Top 300 ERV	estrazione : polveri	Top 450 ERV	estrazione : polveri
	immissione : particolato		immissione : particolato

ACCESSORI

Rilevatore di inquinanti Walter®	
11023470	
Comando remoto filare InspirAIR® Top	Comando BOOST Cucina
11023479 / 11023480 (CO ₂)	11026011
AldesConnect Box™	Sonda CO ₂
11023386	11017090
Kit scarico condensa	Kit installazione a pavimento InspirAIR® Top
11023483	11023484
Kit per fissaggio condotti InspirAIR® Top	Silenziatore passivo in acciaio OCTA Ø160
11023485	11094633
Batteria elettrica esterna	Batteria elettrica interna
11023225 (pre) / 11023487 (post)	11023486 (pre)

Purificazione dell'aria e ventilazione bidirezionale



Purificazione centralizzata dell'aria

Rilevatore di inquinanti Walter®



Walter®



Qualità dell'aria interna



Qualità dell'aria esterna

VANTAGGI

- 4 sensori dedicati ciascuno ad un inquinante per misurare la qualità dell'aria interna
- Controllo automatico della qualità dell'aria interna se abbinato ad un sistema di purificazione dell'aria Aldes
- Qualità dell'aria esterna misurata su 4 inquinanti tramite Cloud Aldes
- Accesso ai dati raccolti a distanza tramite l'App Aldes Connect™
- Design elegante e facile installazione

GAMMA

Descrizione	Codice
Rilevatore di inquinanti Walter®	11023470

PRINCIPIO DI FUNZIONAMENTO

Oltre a fornire avvisi sulla qualità dell'aria in tempo reale, Walter®, in caso di misurazioni allarmanti della qualità dell'aria interna, è in grado di aumentare automaticamente il ricambio aria del sistema di ventilazione. Una volta migliorata la qualità dell'aria interna, la ventilazione tornerà al normale funzionamento.

DESCRIZIONE

Walter® informa sulla qualità dell'aria interna grazie a 4 sensori di inquinanti:

- Particolato fine (PM2,5)
- Composti organici volatili (COV)
- Anidride carbonica (CO₂)
- Umidità Relativa (U.R.%)

Walter® informa anche sulla qualità dell'aria esterna grazie ai dati raccolti su Cloud Aldes:

- Particolato fine (PM2,5)
- Pollini (PM10)
- Biossido di azoto (NO₂)
- Ozono (O₃)

CAMPO D'APPLICAZIONE

- Appartamenti indipendenti in edifici condominiali o abitazioni unifamiliari
- Nuovo o ristrutturazione

DIMENSIONI (mm)

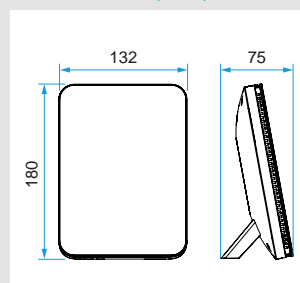

installazione tramite piedistallo

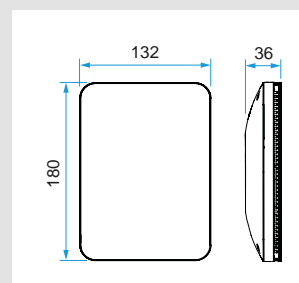

Installazione a parete

COMPATIBILITA'



InspirAIR® Side SC



InspirAIR® Top

APPLICAZIONE ALDESCONNECT®

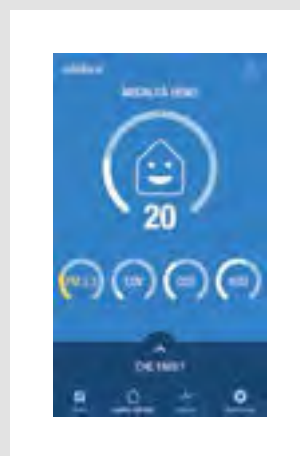

Visualizzazione inquinanti (particolato, composti organici volatili..)



Monitoraggio della qualità dell'aria interna (giorno, settimana, mese)

Purificazione dell'aria e ventilazione bidirezionale

Purificazione centralizzata dell'aria



Dee Fly Cube 550+ e Dee Fly Cube 600+

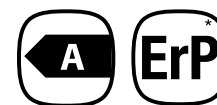

VANTAGGI

- Purificazione dell'aria
- Dimensioni compatte
- Motori a basso consumo energetico
- Raccordi aerulici configurabili in cantiere

CONFORMITÀ

- Rispondente alle norme EN308, EN13141-7, EN ISO 16890
- Marcatura CE
- Direttiva ErP 2009/125/CE - Regolamento di attuazione UE n°1253/1254

GAMMA

Descrizione	Codice	Classe energetica
Dee Fly Cube 550+	22581331	B *
Dee Fly Cube 600+	22581332	A

* Classe A se si aggiunge una sonda di qualità dell'aria

DESCRIZIONE

Struttura

- Struttura in lamiera plastofilmata di colore grigio (RAL9006); parte interna è in Aluzinc® per assicurare una elevata resistenza alla corrosione
- Corpo interno :
taglia 550+: in polipropilene espanso (PPE) privo di composti organici volatili
taglia 600+: in Aluzinc®

Scambiatore di calore

- Tipologia ad altissima efficienza con funzionamento in controcorrente a flussi incrociati, in polipropilene per la taglia 550+ e in alluminio per la taglia 600+
- Rendimento di scambio termico > 90 %

By-pass totale

- Range di apertura 0-100% con funzionamento automatico gestito tramite sonde di temperatura

Motoventilatori

- Motori brushless a commutazione elettronica (EC) direttamente accoppiati a ventilatori centrifughi a pale rovesce con prestazioni aeruliche conformi alla normativa UNI EN 5801
- Alimentazione monofase 230V - 50Hz; intensità massima 3,5 A; IP54 / Classe A

Filtrazione dell'aria secondo EN ISO 16890

- Filtro aria in estrazione classe ISO ePM10 50% (G4)
- Filtro aria in immissione classe ISO ePM2,5 70% (F7)

Protezione anti-gelo

- Sbrinamento automatico con sbilanciamento delle portate e attivazione della batteria elettrica esterna da canale (accessorio)

Controllo e comando remoto

- Attraverso il touchpad con schermo LCD multifunzione: 3 velocità regolabili, funzione BOOST, allarme filtri, indicatore funzionamento by-pass, programmazione oraria e display di visualizzazione di tutti i parametri di funzionamento dell'unità di ventilazione
- Attraverso sonde di qualità aria ambiente (IAQ - Indoor Air Quality) con contatto proporzionale 0-10V
- Attraverso un sistema domotico di controllo e gestione (BMS - Building Management System) con protocollo di comunicazione Modbus (accessorio)

Dee Fly Cube è fornito di serie con:

- Barra di fissaggio a parete
- 4 raccordi aerulici con guarnizione Ø160 mm
- Sifone per scarico condensa
- Comando di controllo remotabile
- By-pass automatico

ACCESSORI DISPONIBILI

Descrizione	Codice
Kit portata costante	11023278
Kit pressione costante	11023279
Batteria di pre-riscaldamento	11023280
Sonda CO ₂	11017090
Filtri ricambio CUBE550+: 1 ISO ePM10 50% + 1 ISO ePM2,5 70%	11023282
Filtri ricambio CUBE600+: 1 ISO ePM10 50% + 1 ISO ePM2,5 70%	consultateci

CARATTERISTICHE ELETTRICHE

Descrizione	Alimentazione	Classe Isolamento	Potenza (W)	Intensità Max (A)
Dee Fly Cube 550+	230V, 50/60Hz, 1F	IP54, Classe A	2 x 170	3,5
Dee Fly Cube 600+	230V, 50/60Hz, 1F	IP54, Classe A	2 x 170	3,5

CAMPO DI APPLICAZIONE

- Ventilazione doppio flusso con recupero di calore ad elevata efficienza.
- Quattro tipologie di funzionamento: a velocità costante, a portata costante, a pressione costante (igroregolabile in funzione del tasso di umidità rilevato), a portata variabile in funzione di un segnale 0-10V (in funzione della qualità dell'aria ambiente rilevata da sonde IAQ - Indoor Air Quality)
- Tre velocità differenti con funzionamento temporizzabile impostabili dall'utente
- Programmazione oraria

INSTALLAZIONE

- Installazione verticale a parete
- DeeFly CUBE 550+ : quattro tipologie di posizionamento degli attacchi per semplificare l'installazione
- DeeFly CUBE 600+ : quattro attacchi superiori
- Accesso frontale facilitato per la sostituzione dei filtri attraverso appositi vani con apertura ad incastro

Purificazione dell'aria e ventilazione bidirezionale

Purificazione centralizzata dell'aria

Dee Fly Cube 550+ e Dee Fly Cube 600+

DIMENSIONI (mm):

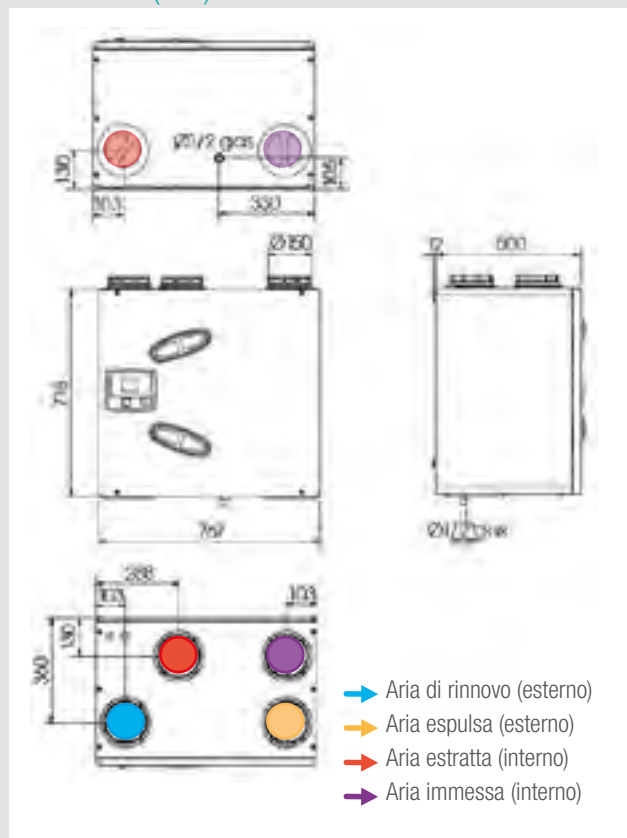

Dee Fly 550+

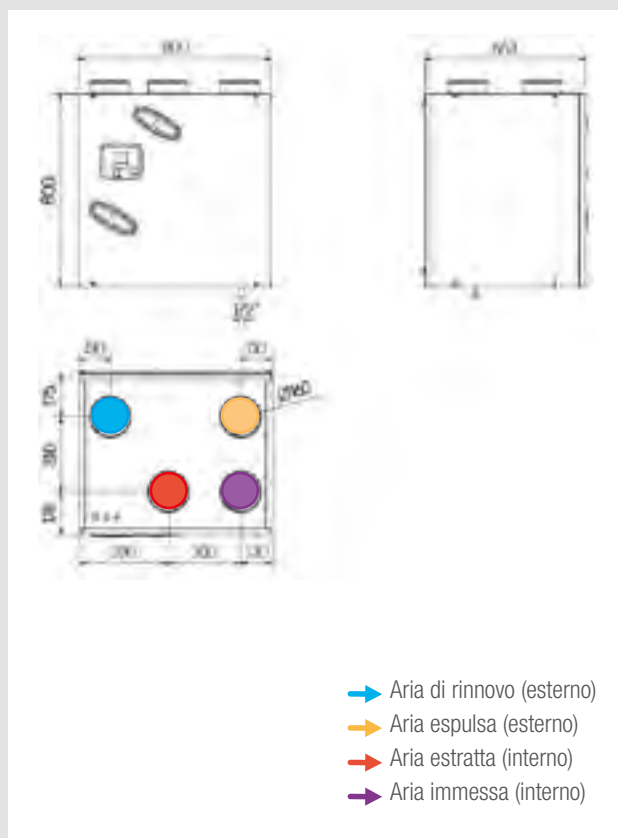

Dee Fly 600+

EFFICIENZA DELLO SCAMBIATORE:

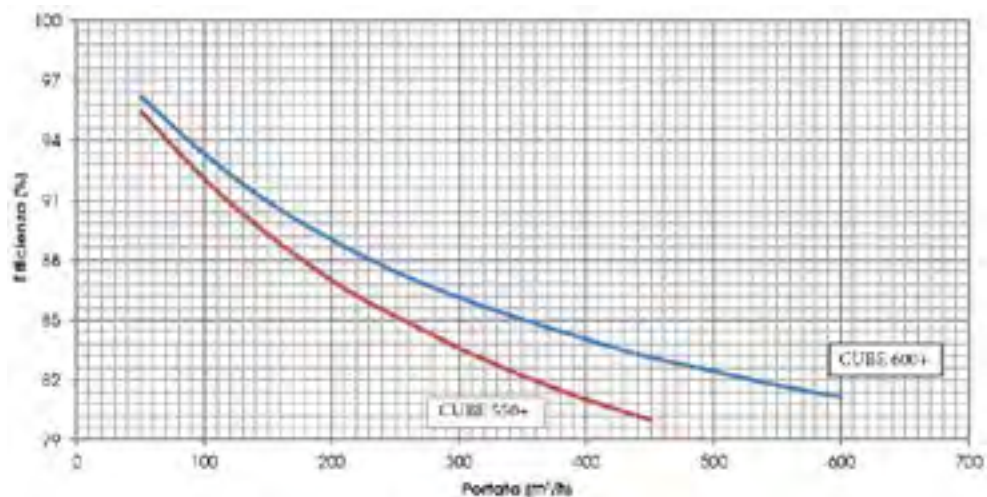

Condizioni di prova (UNI EN 13141-7):

- Aria esterna: 7°C / U.R.72%
- Aria interna: +20°C / U.R.38%

Purificazione centralizzata dell'aria

Dee Fly Cube 550+ e Dee Fly Cube 600+

CARATTERISTICHE AEREAUCHE:

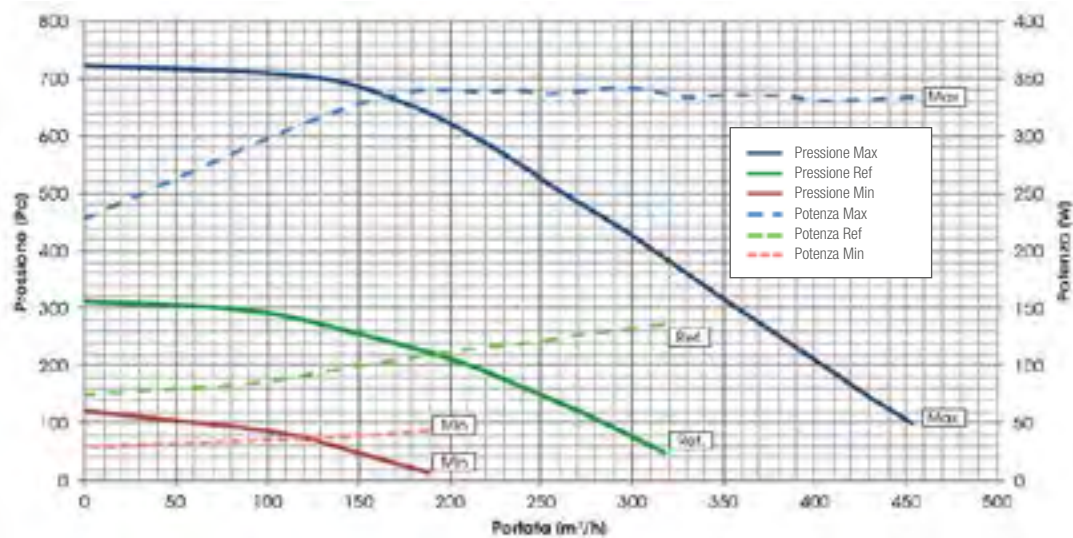

Dee Fly 550+

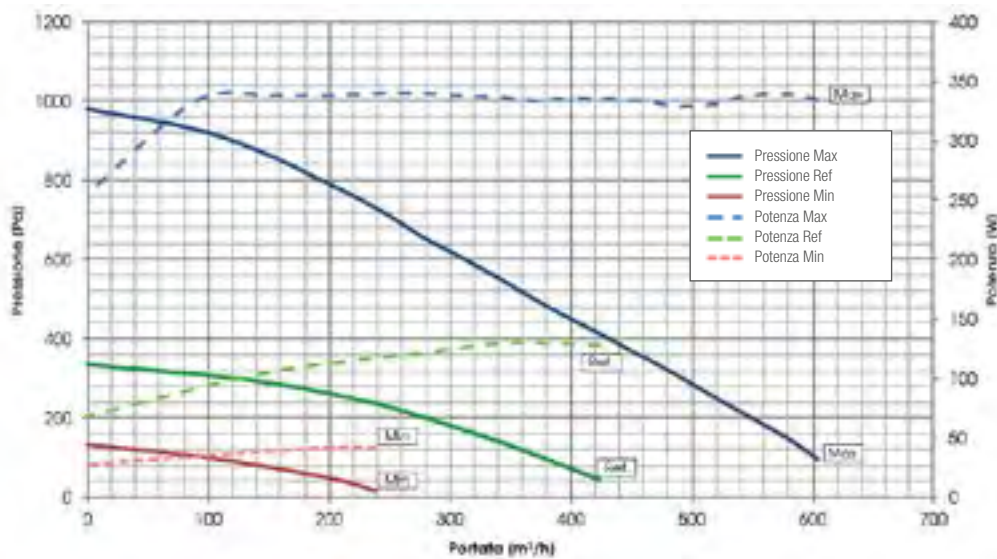

Dee Fly 600+

CARATTERISTICHE ACUSTICHE

Dee Fly CUBE 550+	Lw - Rumore trasmesso nel condotto (dB)							
HZ	125	250	500	1000	2000	4000	8000	dB(A)
Max	61,5	63,4	69,8	65,9	64,3	56,8	50,8	71,0
Ref	54,1	60,1	60,8	57,1	56,4	48,3	42,1	62,8

Dee Fly CUBE 600+	Lw - Rumore trasmesso nel condotto (dB)							
HZ	125	250	500	1000	2000	4000	8000	dB(A)
Max	55,6	56,8	67,4	62,7	62,8	56,6	47,0	68,7
Ref	48,0	51,3	56,0	54,1	54,0	46,8	40,2	59,3

Dee Fly CUBE 550+	Lw - Rumore trasmesso dalla centrale (dB)							
HZ	125	250	500	1000	2000	4000	8000	dB(A)
Max	53,1	57,9	61,1	55,3	59,3	47,4	32,6	63,5
Ref	47,1	55,1	50,2	47,2	50,7	37,5	25,9	55,1

Dee Fly CUBE 600+	Lw - Rumore trasmesso dalla centrale (dB)							
HZ	125	250	500	1000	2000	4000	8000	dB(A)
Max	50,0	52,3	57,4	51,7	56,7	42,2	22,6	60,3
Ref	43,5	50,4	46,1	43,9	48,3	32,8	20,7	52,0

Lw - Livello di potenza sonora misurato secondo UNI EN ISO 3747 CLASSE 1

Scambiatore statico per sistemi semicentralizzati



GAMMA

Descrizione	Codice
Scambiatore alta efficienza ES300- HE BYPASS	11023240

DESCRIZIONE

- Cassone in polipropilene espanso
- 4 attacchi Ø 160 mm
- 1 filtro pollini sull'estrazione (ISO Coarse 65%)
- 1 filtro pollini sull'presa aria esterna (ISO ePM1 60%)
- Scambiatore alta efficienza in contro corrente (efficienza 85% a 120 m³/h)

CAMPO DI APPLICAZIONE

- Sistema doppio flusso con scambiatore per condominio
- Preriscaldamento dell'aria nuova e filtrazione
- Edifici nuovi e ristrutturazioni

POSA IN OPERA

Orizzontale sospesa al soffitto:

- Al controsoffitto di un locale tecnico
- Fissaggio con barra filettata Ø 8 mm

Verticale a muro:

- Dentro armadio o locale tecnico

Orizzontale a pavimento:

- Fissaggio con piedini di fissaggio a terra
- Uso del kit montaggio orizzontale

ACCESSORI

Descrizione	Codice
Kit di fissaggio a terra	11023144
Kit sospensione al soffitto scambiatore	11023117
Kit condensa laterale per montaggio orizzontale a muro	11023099
Kit condensa per montaggio verticale a muro	11129790
Kit filtri di ricambio per ES300 COLL con bypass (n.1 per aria immessa + n.1 per aria estratta)	11023146

VANTAGGI

- **Risparmio di energia:** scambiatore ad alto rendimento
- **Comfort termico:** aria nuova preriscaldata gratuitamente
- **Comfort acustico:** unità motorizzata posta all'esterno dell'alloggio
- **Scambiatore individuale:** ogni alloggio recupera autonomamente il suo calore

CONFORMITÀ

- Eleggibile al certificato di risparmio energetico BAR-TH-125

INGOMBRI (MM) - PESO (KG)

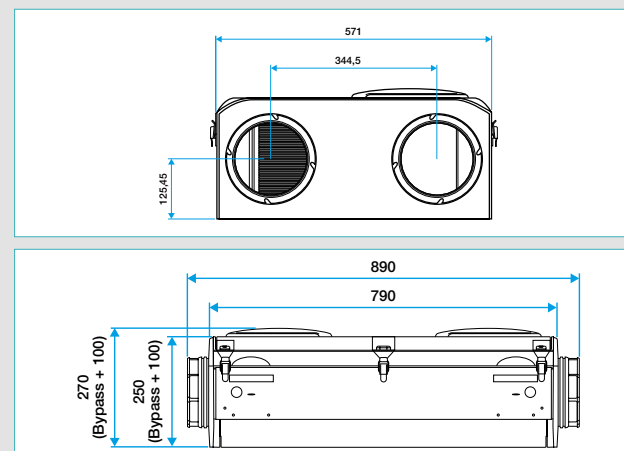

- Peso: 14 kg

CARATTERISTICHE TECNICHE

- Scambiatore in alluminio

Consultarci per dimensioni e calcoli.

EFFICIENZA DELLO SCAMBIATORE

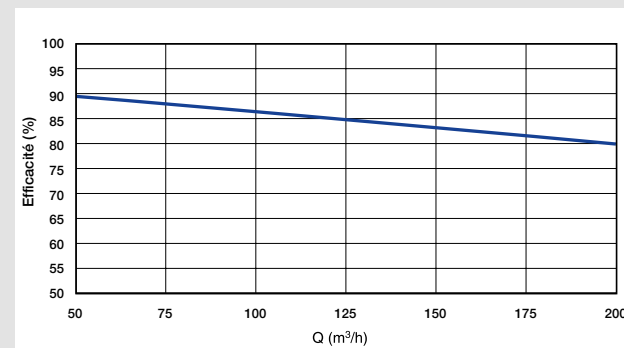

COMPOSIZIONE

Composizione del kit	Codice
Scambiatore statico con by-pass	
Staffe per fissaggio a soffitto	
Raccordo evacuazione condensa	11023240
Supporti antivibrazioni	
kit fissaggio a soffitto: 4 aste filettate, rondelle, dadi e tasselli	11023117
kit fissaggio a terra: 4 piedini di supporto e viti	11023144

VENTILATORI E RELATIVI ACCESSORI

- Estrazione e immissione: vedi cataloto Terziario, ventilatori cassonati EasyVEC

Purificazione dell'aria e ventilazione bidirezionale

Purificazione centralizzata dell'aria e deumidificazione



Dee Fly Deumidificazione

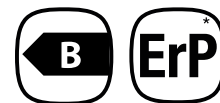

VANTAGGI

- Unità di deumidificazione con recupero di calore ad alta efficienza (>90%)
- Basso consumo elettrico
- Gruppo compatto: particolarmente adatto ad installazione in controsoffitti

CONFORMITÀ

- Rispondente alle norme EN308, EN13141-7, EN ISO 16890
- Marcatura CE

GAMMA

Descrizione	Codice
Dee Fly Deumidificazione 25	22581351
Dee Fly Deumidificazione 50	22581352
Pannello di controllo	22581350
Sifone a membrana*	11129712

*Per ogni centrale sono necessari 2 sifoni

DESCRIZIONE

Struttura

- Autoportante in lamiera aluzinc
- Isolamento interno in schiuma poliuretana con spessore da 23mm
- Bacinella di raccolta condensa in lamiera aluzinc

Motoventilatori

- Ventilatori radiali a pale rovesce con motori EC a controllo elettronico del regime di rotazione e basso consumo
- Alimentazione elettrica monofase (230V - 1 - 50/60Hz)

Circuito idraulico e termodinamico

- Circuito frigorifero con compressore ermetico (gas refrigerante R134a)
- Batteria ad acqua refrigerata di pre-raffreddamento
- Batteria di evaporazione aria / gas
- Batteria di condensazione aria / gas
- Batteria di post-trattamento ad acqua per il controllo della temperatura di mandata dell'aria
- Serranda motorizzata per la regolazione automatica del ricircolo aria, predisposta internamente alla centrale
- Sonda di umidità relativa integrata a bordo macchina per l'attivazione della fase di deumidificazione

Scambiatore di calore

- Pacco di scambio in polipropilene a flussi incrociati e ad alta efficienza
- Sbrinamento automatico dello scambiatore tramite lo sbilanciamento delle portate d'aria dei ventilatori
- By-pass termico automatico

Filtri classificati secondo le norme EN ISO 16890

- Filtro aria di rinnovo classe ePM1 70%
- Filtro aria in estrazione classe Coarse 65%
- Filtro aria di ricircolo classe Coarse 65%
- Allarme filtri sporchi

Modalità di funzionamento

- Configurazione base: soluzione plug & play con controllo a microprocessore elettronico
- Controllo LCD remotabile (accessorio) per la selezione della velocità dei ventilatori, la programmazione oraria, la gestione della fase di deumidificazione, la configurazione di ingressi digitali, la gestione dell'integrazione termica estiva ed invernale e la visualizzazione degli allarmi
- Interfaccia con protocollo di comunicazione ModBUS
- Configurazione con sonda esterna CO₂ per segnale 0-10V per la gestione automatica della portata d'aria di rinnovo

CAMPO DI APPLICAZIONE

- Abitazioni indipendenti
- Nuove abitazioni o ristrutturazioni

CARATTERISTICHE TECNICHE

Peso taglia 25: 85 Kg - Peso taglia 50: 100 Kg

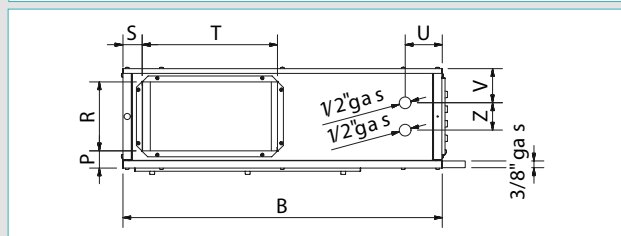
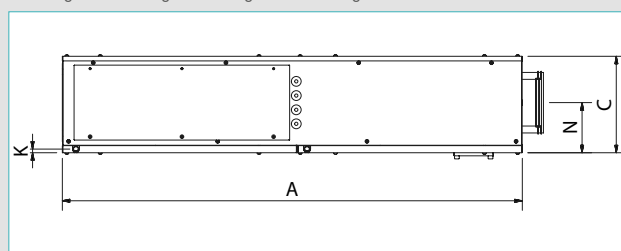

vista da sopra (lato opposto a lato ispezione)

	Dee Fly Deumidificazione 25	Dee Fly Deumidificazione 50
A	1216	1216
B	827	960
C	263	328
D	125	160
E	160	200
F	125	164
G	320	381
L	140	150
M	320	380
N	123	170
P	44	44
R	177	252
S	50	60
T	385	487

INSTALLAZIONE

- Installazione orizzontale a controsoffitto

Purificazione dell'aria e ventilazione bidirezionale

Purificazione centralizzata dell'aria e deumidificazione

Dee Fly Deumidificazione

Dee Fly Deumidificazione ORIZZONTALE CARATTERISTICHE AERUALICHE

Dee Fly Deumidificazione 25

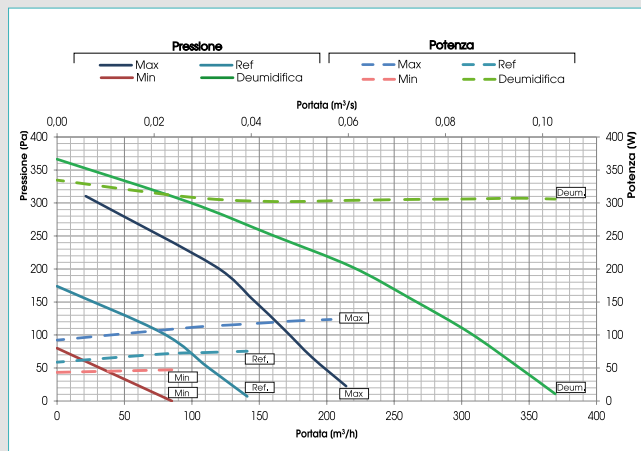

Dee Fly Deumidificazione 50

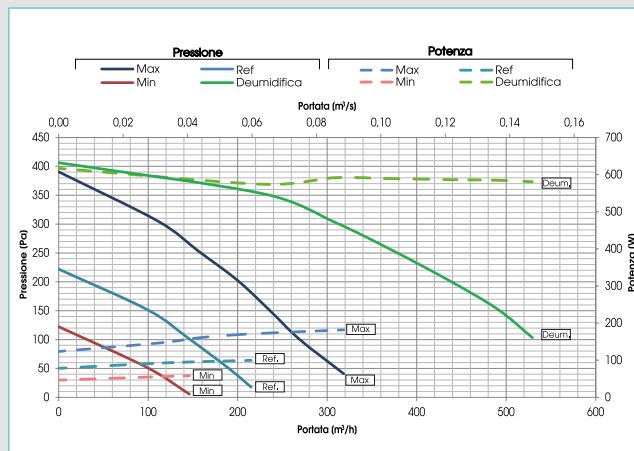

Dee Fly Deumidificazione ORIZZONTALE e VERTICALE EFFICIENZA DI RECUPERO DEL CALORE SENSIBILE

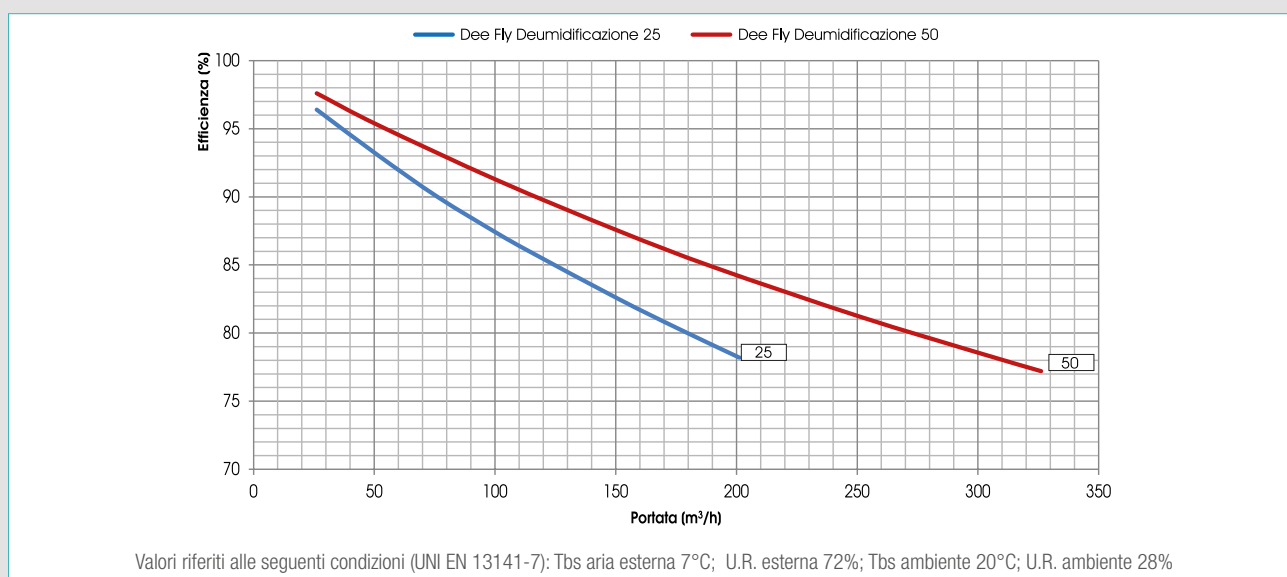

Valori riferiti alle seguenti condizioni (UNI EN 13141-7): Tbs aria esterna 7°C; U.R. esterna 72%; Tbs ambiente 20°C; U.R. ambiente 28%

ACCESSORI

Descrizione	Dee Fly Deumidificazione 25 ORIZZONTALE	Dee Fly Deumidificazione 25 VERTICALE	Dee Fly Deumidificazione 50 ORIZZONTALE	Dee Fly Deumidificazione 50 VERTICALE
Plenum 3 mandate Ø125	22581353	22581358	-	-
Plenum1 mandata Ø160	22581354	22581359	-	-
Plenum 5 mandate Ø125	-	-	22581355	
Plenum 2 mandate Ø160	-	-	22581356	
Plenum 1 mandate Ø200	-	-	22581357	
Filtro in estrazione classe Coarse 65%	22581360		22581363	
Filtro di rinnovo classe ePM1 70%	22581361		22581364	
Filtro di ricircolo classe Coarse 65%	22581362	-	22581365	-
Filtro di ricircolo classe Coarse 40%	-	22581366	-	22581367
	Vecchio Modello : centrale Dee Fly Deum. 25 cod.11023267		Vecchio Modello : centrale Dee Fly Deum. 50 cod.11023268	
kit filtri di ricambio per Dee Fly Deum.vecchio modello (n.3 filtri: ricircolo + estrazione + immissione)	22580751		22580752	

Purificazione dell'aria e ventilazione bidirezionale

Purificazione centralizzata dell'aria e deumidificazione



Dee Fly Deumidificazione - configurazione verticale

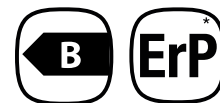

GAMMA

Descrizione	Codice
Dee Fly Deumidificazione 25 - verticale	22581391
Dee Fly Deumidificazione 50 - verticale	22581392
Pannello di controllo	22581350
Sifone a membrana	11129712

DESCRIZIONE

Struttura

- Autoportante
- Isolamento interno in schiuma poliuretanic
- Bacina di raccolta condensa in lamiera aluzinc

Motoventilatori

- Ventilatori radiali a pale rovesce con motori EC a controllo elettronico del regime di rotazione e basso consumo
- Alimentazione elettrica monofase (230V - 1 - 50/60Hz)

Circuito idraulico e termodinamico

- Circuito frigorifero con compressore ermetico (gas refrigerante R134a)
- Batteria ad acqua refrigerata di pre-raffreddamento
- Batteria di evaporazione aria / gas
- Batteria di condensazione aria / gas
- Batteria di post-trattamento ad acqua per il controllo della temperatura di mandata dell'aria
- Serranda motorizzata per la regolazione automatica del ricircolo aria, predisposta internamente alla centrale
- Sonda di umidità relativa integrata a bordo macchina per l'attivazione della fase di deumidificazione

Scambiatore di calore

- Pacco di scambio in polipropilene a flussi incrociati e ad alta efficienza
- Sbrinamento automatico dello scambiatore tramite lo sbilanciamento delle portate d'aria dei ventilatori
- By-pass termico automatico

Filtri classificati secondo le norme EN ISO 16890

- Filtro aria di rinnovo classe ePM1 70%
- Filtro aria in estrazione classe Coarse 65%
- Filtro aria di ricircolo classe Coarse 40%
- Allarme filtri sporchi

Modalità di funzionamento

- Configurazione base: soluzione plug & play con controllo a microprocessore elettronico
- Controllo LCD remotabile (accessorio) per la selezione della velocità dei ventilatori, la programmazione oraria, la gestione della fase di deumidificazione, la configurazione di ingressi digitali, la gestione dell'integrazione termica estiva ed invernale e la visualizzazione degli allarmi
- Interfaccia con protocollo di comunicazione ModBUS
- Configurazione con sonda esterna CO₂ per segnale 0-10V per la gestione automatica della portata d'aria di rinnovo

Per ulteriori informazioni consultateci

CARATTERISTICHE TECNICHE

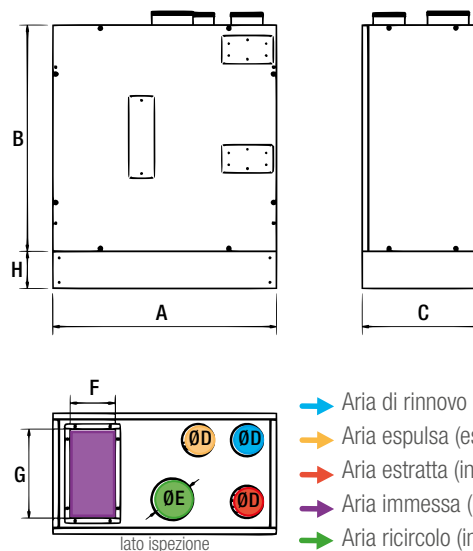

	Dee Fly Deum. 25 - VERTICALE	Dee Fly Deum. 50 - VERTICALE
A	870	970
B	880	980
C	470	695
ØD	125	160
ØE	160	200
F	176	246
G	346	512
H	145	145

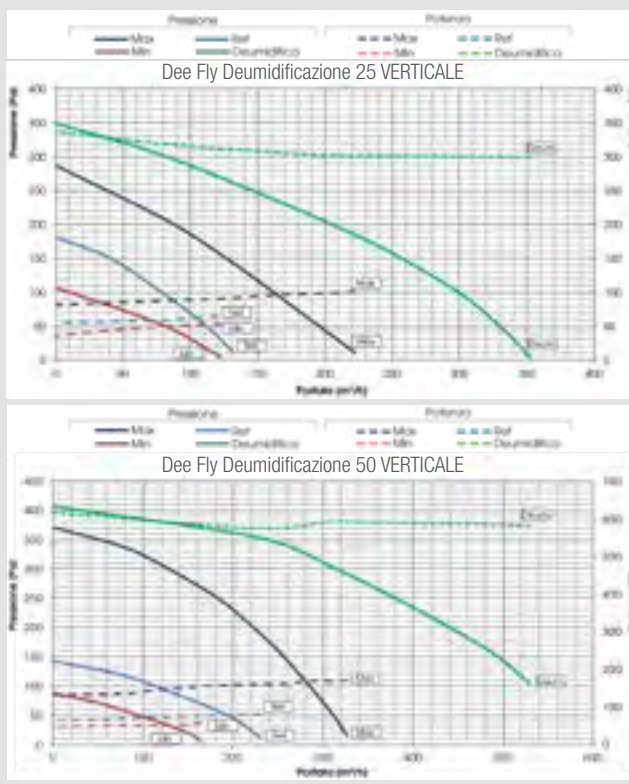

CARATTERISTICHE AERAILICHE



PURIFICAZIONE DELL'ARIA PUNTUALE



PURIFICAZIONE DELL'ARIA PUNTUALE

	ALANA - installazione a parete	pag. 43
	ALANA - installazione su piedini	pag. 43

Alana™

Il purificatore d'aria

Passiamo la maggior parte della nostra vita in ambienti chiusi senza sapere che sono nemici della nostra salute. Gli ambienti indoor sono inquinati fino a 8 volte in più rispetto agli spazi aperti. La causa è dovuta alla presenza di inquinanti liberati nell'aria: detersivi, deodoranti e diffusori di profumi, animali e persone o, semplicemente, ciò che proviene dall'esterno. Con la soluzione di purificazione dell'aria Alana™, Aldes contribuisce alla protezione delle persone che vivono nell'edificio dalla contaminazione da virus o batteri, evitando che vengano respirati inquinanti pericolosi per la salute. Unitamente alle soluzioni Aldes per il rinnovo dell'aria, Alana™ aiuta a migliorare sensibilmente l'IAQ (Indoor Air Quality) di ogni spazio abitativo.

Alana™

Il purificatore d'aria efficiente ed economico

- Lo ionizzatore Alana™, brevetto TEQOYA, emette ioni negativi senza la creazione di elementi tossici come ozono, ossidi di azoto, etc.
- I microrganismi muoiono rapidamente grazie al design delle piastre del precipitatore elettrostatico



Purificazione Aria

Purificatore d'Aria



ALANA™



a parete

su piedini



VANTAGGI

- Bassi consumi
- Eco-sostenibile

CONFORMITÀ

- Marcatura CE

Descrizione	Codice
ALANA™ per installazione a parete	10900100
ALANA™ per installazione su piedini	11069190

DESCRIZIONE

ALANA™ è un purificatore d'aria adatto per tutti i tipi di locale. Grazie alla sua tecnologia unica, gli occupanti della stanza potranno beneficiare di una ottima qualità dell'aria interna (efficace sugli allergeni, sul particolato e su virus e batteri), di un consumo estremamente basso e di comfort acustico.

- Corpo in alluminio bianco, completo di coperchio in plastica grigio
- Alimentazione 230/110V - 50/60 Hz completo di presa
- Efficace nei confronti di COVID-19
- Elimina particolato, virus e batteri (fino al 99%)
- Portata aria massima : 10 m³/h
- Superficie raccomandata : 25 m²
- 3 velocità di funzionamento + boost
- Modalità automatica (secondo l'illuminazione della stanza)
- Allarme per la pulizia del filtro tramite un LED

CAMPO DI APPLICAZIONE

- Abitazioni singole o condomini, abitazioni nuove o ristrutturazioni, locali del terziario.

INSTALLAZIONE

- Installazione a pavimento o su un mobile tramite i piedini di appoggio.
- Installazione a parete.

ALANA™ è un purificatore d'aria dotato di tecnologia Teqoya, efficace e inoffensiva per la salute dell'uomo.

Teqoya è una società francese che sviluppa soluzioni eco-sostenibili per permettere ad ognuno di noi di migliorare la qualità dell'aria all'interno delle proprie abitazioni.

Nel 2021 Teqoya si è associata al Gruppo ALDES per proporre Alana™, il nuovo purificatore d'aria Aldes, che incorpora l'innovativa tecnologia di elettrofiltrazione brevettata da Teqoya.

Progettato e costruito in Francia a partire da materiali di alta gamma, Alana™ purifica l'aria, senza produzione di inquinanti intermedi come ozono o ossido di azoto e senza materiali di consumo. Il filtro di Alana™ è eco-sostenibile : consumi estremamente bassi, lavabile e concepito per durare nel tempo.

DIMENSIONI

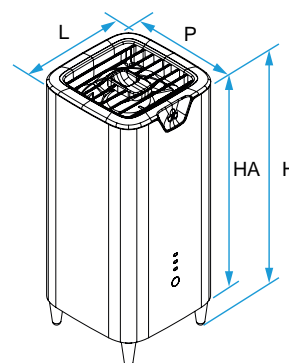

Modello	L [mm]	P [mm]	HA [mm]	H [mm]	Peso [kg]
ALANA™	150	150	300	340	< 3 kg

PRINCIPIO DI FUNZIONAMENTO

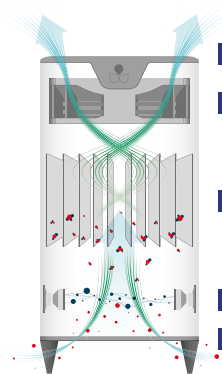

- A.** pre-filtro removibile
- B.** ionizzatore ad elevate prestazioni, emissione di ioni polarizzati senza produzione di ozono
- C.** elettrofiltro ad elevate prestazioni e basso consumo, battericida e pulibile
- D.** ventilatore silenzioso
- E.** deflettori a 45° per una miglior diffusione

IONIZZATORE:

Lo ionizzatore brevettato da Teqoya fornisce una potente emissione di ioni polarizzati senza creare sottoprodotti reattivi o tossici come ozono, ossido di azoto, etc. Esso evita la trasformazione di inquinanti gassosi, per una completa innocuità del sistema.

ELETTROFILTRO:

L'elettrofiltro è composto da due tipi di placche disposte parallelamente. Alcune cariche respingono le particelle precedentemente ionizzate, le altre, neutre, che consentono alle particelle di attaccarsi a queste ultime.

I microrganismi muoiono rapidamente lì. Il particolare design delle piastre, brevettato da Teqoya, garantisce un altissimo livello di captazione evitando scariche elettrostatiche

PURIFICAZIONE DELL'ARIA E VENTILAZIONE UNIDIREZIONALE



VENTILAZIONE UNIDIREZIONALE CENTRALIZZATA AUTOREGOLABILE



EasyHOME AUTO Classic

pag. 48

VENTILAZIONE UNIDIREZIONALE CENTRALIZZATA IGROREGOLABILE



EasyHOME HYGRO Classic

pag. 49

EasyHOME HYGRO Classic Premium Microwatt

pag. 50

EasyHOME HYGRO Classic Premium Microwatt HP

pag. 50

EasyHOME HYGRO : Accessori

pag. 51

VENTILAZIONE UNIDIREZIONALE CENTRALIZZATA CON SENSORI COV, H₂O E CO₂



EasyHOME PureAIR Classic

pag. 52

EasyHOME PureAIR Premium Microwatt

pag. 53

EasyHOME PureAIR Premium Microwatt Connect

pag. 53

EasyHOME PureAIR : Accessori

pag. 54

VENTILAZIONE UNIDIREZIONALE STANZA PER STANZA



MONO

pag. 56

Purificazione dell'aria e ventilazione unidirezionale



VMC - semplice flusso autoregolabile e igroregolabile

Ventilazione semplice flusso autoregolabile: soluzione EasyHOME® Auto



EasyHOME® Auto



DESCRIZIONE

EasyHOME® Auto assicura automaticamente le portate di estrazione ed il rinnovo dell'aria quotidiano e permanente nell'alloggio.

Gli ingressi d'aria autoregolabili introducono costantemente aria nuova, indipendentemente dalle condizioni esterne (vento, differenza di pressione tra facciate, ecc.).

L'aria viziata viene estratta dalle griglie di ventilazione.

• Rinnovo dell'aria automatico:

EasyHOME® Auto rinnova l'aria dell'alloggio 24/24 e 7/7

• Più facile da installare:

Grazie ai pittogrammi e al raccordo elettrico semplificato, l'installazione di **EasyHOME® Auto** è veloce ed intuitiva. Per fissarlo bastano soltanto 2 viti.

• Integrazione perfetta

Esclusiva Aldes, **EasyHOME® Auto** si integra perfettamente all'arredo della casa con le nuove griglie design **ColorLINE®**, la collezione a colori di griglie di ventilazione che si adatta ad ogni impianto e ai vostri interni.

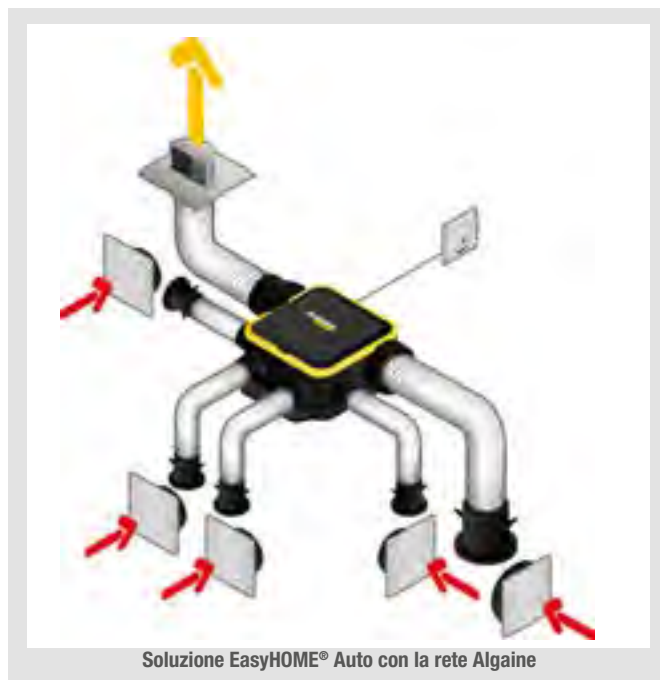

Soluzione EasyHOME® Auto con la rete Algaine

Ventilazione semplice flusso igroregolabile: soluzione EasyHOME® Hygro



EasyHOME® Hygro Compact

Inquinante
rilevato



DESCRIZIONE

Con **EasyHOME® Hygro** il rinnovo dell'aria si adatta automaticamente al tasso di umidità o alla presenza delle persone nell'alloggio per garantire la ventilazione necessaria.

La portata d'aria estratta dalle bocchette è ridotta al minimo nei periodi di assenza per limitare l'inutile dispersione di calore.

Se nell'alloggio aumenta il tasso di umidità (respirazione, doccia, cucina, ecc.) la portata d'aria di ventilazione aumenta.

La modulazione è effettuata stanza per stanza all'altezza delle bocchette e degli ingressi d'aria igroregolabili.

• Rilevamento ed espulsione dell'umidità ambiente

Qualunque siano le attività o il numero di persone all'interno dell'alloggio, **EasyHOME® Hygro** garantisce la ventilazione necessaria

• Compatibilità multi condotto

Esclusiva Aldes, **EasyHOME® Hygro** è la prima soluzione a semplice flusso compatibile con i condotti flessibili Algaine e i condotti in HDPE Optiflex per un impianto impermeabile ed efficiente

• Più facile da installare

Grazie ai pittogrammi e al raccordo elettrico semplificato, l'installazione di **EasyHOME® Hygro** è semplice ed intuitiva, inoltre bastano soltanto 2 viti per fissarlo.

• Risparmio di energia

Con il motore a basso consumo dotato della tecnologia Micro-watt Aldes, **EasyHOME® Hygro Premium** permette di risparmiare ed evita l'inutile dispersione del calore adattandosi al vostro stile di vita.

Disponibile in 3 modelli:

- EasyHOME Hygro Classic con motore AC
- EasyHOME Hygro Premium Microwatt con motore EC a basso consumo a 1 velocità
- EasyHOME Hygro Premium HP con motore EC a basso consumo a 2 velocità

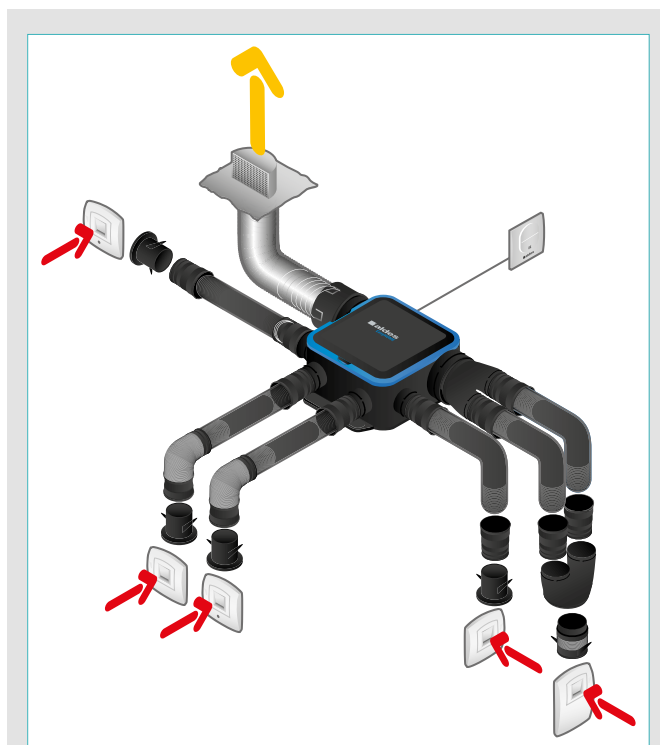

Soluzione EasyHOME® Hygro Compact con rete Optiflex



Bahia Curve

Purificazione dell'aria: soluzione EasyHOME® PureAIR



EasyHOME® PureAIR Compact



DESCRIZIONE

EasyHOME® PureAIR è dotato di rilevatori per numerosi agenti inquinanti che monitorano l'inquinamento dell'aria interna e adattando automaticamente la portata della purificazione. L'aria interna viene estratta per evacuare dall'alloggio il CO₂, i COV, l'umidità, ecc.

L'aria viziata viene espulsa efficacemente garantendo una qualità dell'aria ottimale all'interno dell'alloggio.

L'aria esterna che entra viene filtrata dagli ingressi d'aria **AirFILTER®** che consentono di intrappolare pollini, polveri e particelle.

• Filtrazione dell'aria in ingresso

AirFILTER®, il primo ingresso d'aria che filtra l'aria che entra nell'alloggio (pollini, particelle) per una qualità dell'aria ottimale.

• Rilevatori multi inquinante

Dotato di rilevatori multi inquinante, EasyHOME® PureAIR rileva ed espelle gli agenti inquinanti dall'alloggio. Ci sono ospiti o c'è stato un problema di cottura? Le modalità "Ospiti" e "Boost Bagno/Cucina" permettono di purificare l'aria più rapidamente. Il benessere è costantemente garantito.

• Compatibilità multi condotto

EasyHOME® PureAIR è la prima soluzione a semplice flusso compatibile sia con condotti in HDPE (Optiflex) che flessibili (Algaie), consentendo di realizzare un impianto affidabile, semplice ed efficiente.

• Più facile da installare

Bastano 2 viti per fissare EasyHOME® PureAIR Compact al muro, al soffitto, a terra o su una superficie inclinata. La posa è completamente intuitiva grazie ai pittogrammi e al raccordo elettrico semplificato.

Disponibile in 3 modelli:

- EasyHOME PureAIR Classic con motore AC a 2 velocità
- EasyHOME PureAIR Premium Microwatt con motore EC multivelocità a basso consumo
- EasyHOME PureAIR Connect con motore EC multivelocità a basso consumo comandabile da remoto tramite App per Smartphone

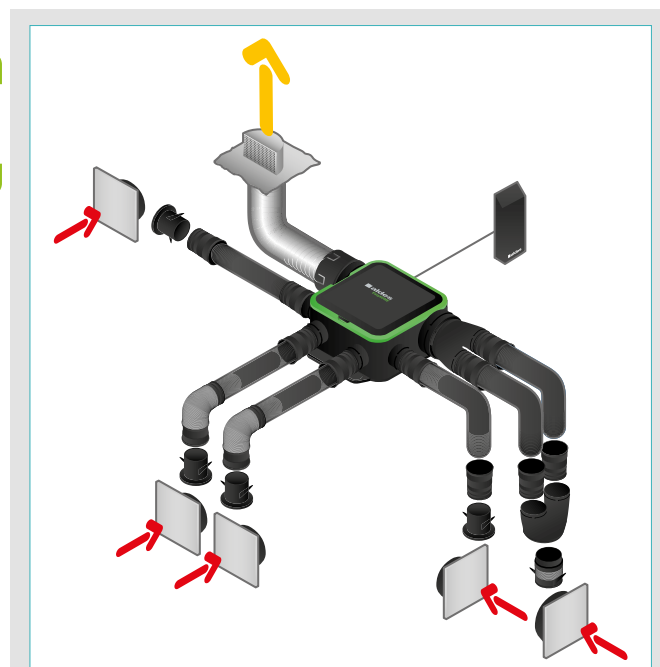

Soluzione EasyHOME® PureAIR Compact con rete Optiflex



AirFILTER®



ColorLINE®

Purificazione dell'aria e ventilazione unidirezionale

Ventilazione autoregolabile



EasyHOME® AUTO Classic

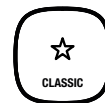

GAMMA

Descrizione	Codice
Gruppo EasyHOME Auto	11026034

PRINCIPIO DI FUNZIONAMENTO

EasyHOME® Auto COMPACT rinnova l'aria dell'alloggio 24/24 e 7/7 e dispone di 2 modalità di funzionamento: la modalità AUTO (portata dell'aria costante per ogni stanza ventilata) e la modalità BOOST CUCINA con azionamento manuale (alta velocità in cucina attivata con un commutatore).

DESCRIZIONE

- Gruppo COMPACT in materiale plastico riciclabile:
 - 1 attacco Ø125 cucina
 - 4 attacchi Ø80 sanitari
 - 1 espulsione Ø160/125
- Portate estratte regolate automaticamente su ogni attacco grazie ai regolatori cucina, bagno e WC
- Motore AC a 2 velocità

CAMPO DI APPLICAZIONE

- VMC semplice flusso autoregolabile per casa indipendente o appartamento
- Nuove costruzioni o ristrutturazioni
- Creazione di nuovo impianto o sostituzione di una ventilazione esistente
- Raccordo di 1 cucina e fino a 4 sanitari

POSA IN OPERA

- Montaggio multi posizione: muro, soffitto, terra, pendenza
- Soltanto 2 viti di fissaggio e barre anti-vibrazioni integrate
- Morsettiera elettrica a connessione rapida
- Raccordo dei condotti flessibili direttamente sul gruppo:
 - Ø125 mm per estrazione cucina
 - Ø80 mm per estrazione bagno e WC
 - Ø160 o Ø125 mm per espulsione aria viziata (grazie all'adattatore in dotazione)

ACCESSORI

Descrizione	Codice
Commutatore VMC	11022030
Easy Clip raccordo + collare Ø125 mm	11033010
Easy Clip raccordo + collare Ø80 mm	11033011
Easy Clip raccordo + collare Ø160 mm	11033016

- Raccordo di un sanitario aggiuntivo:
- EasyCLIP Algaine: raccordo e collare rapidi per condotti flessibili
- Commutatore VMC per il comando della modalità BOOST CUCINA

TERMINALI DI ESTRAZIONE

- Vedi gamma ColoLINE Ø125 mm e Ø80 mm a pag.97
- Vedi gamma BIP Ø125 mm e Ø80 mm a pag.99
- Vedi manichette di fissaggio Ø125 mm e Ø80 mm a pag.105

VANTAGGI

- Rinnovo automatico dell'aria
- Perfetta integrazione con l'arredo interno grazie alle griglie ColorLINE®
- Semplice da integrare <19 cm e ultra rapido da posare
- Silenzioso: a partire da 23 dB(A)

CONFORMITÀ

- Conformità CE
- Riciclabilità elettrica DEEE
- ErP (1)

INGOMBRI (MM) - PESO (KG)

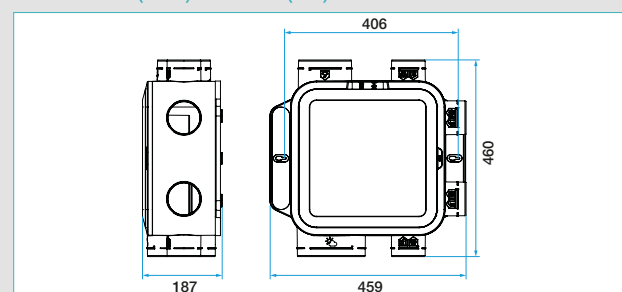

- Peso (solo gruppo): 3,6 kg

CARATTERISTICHE ACUSTICHE

- Potenza acustica gruppo: 39 dB(A) a 100 m³/h in modalità AUTO
- Pressione acustica bocchetta cucina in modalità AUTO a 2 metri dalla bocchetta: ≥ 23 dB(A) con ColorLINE®, ≥ 25 dB(A) con BIP

COMPOSIZIONE DEI KIT

Codice	Gruppo EasyHOME® Auto COMPACT
	11026034
Auto amplificatore cucina Ø125 mm (60/102 m³/h)	1
Regolatore bagno Ø80 mm (28 m³/h)	2
Regolatore WC Ø80 mm (16 m³/h)	2
Tappo Ø80 mm	2
Adattatore espulsione Ø160/125 mm	1

CARATTERISTICHE TECNICHE

- Potenza massima assorbita modalità AUTO / modalità BOOST: 14 W / 26 W
- Consumo medio per alloggio di 4 stanze (1 bagno + 1 WC): 14 W-Th-C
- Tensione: 230 V - 50 Hz monofase
- Intensità max: 0,2 A
- Classe del gruppo: IPX2

CARATTERISTICHE AERAILICHE

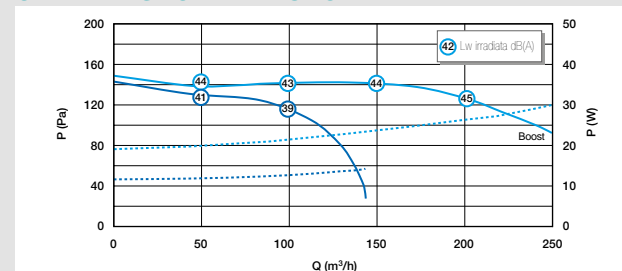

MONTAGGIO

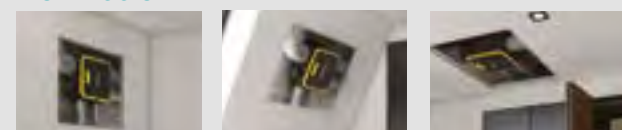

Montaggio multi-posizione

Purificazione dell'aria e ventilazione unidirezionale

Ventilazione igroregolabile



EasyHOME® HYGRO Classic

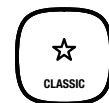

GAMMA

Descrizione	Codice
Gruppo EasyHOME® Hygro CLASSIC	11033048

PRINCIPIO DI FUNZIONAMENTO

EasyHOME® HYGRO rinnova l'aria all'interno dell'alloggio ed espelle l'umidità ambiente secondo necessità.

Le bocchette e gli ingressi d'aria igroregolabili rilevano, stanza per stanza, l'umidità o la presenza di persone per offrire una portata di ventilazione che si adatta automaticamente al proprio stile di vita.

DESCRIZIONE

- Gruppo COMPACT in materiale plastico riciclabile:
 - 1 attacco Ø125 cucina
 - 4 attacchi Ø80 sanitari
 - 1 scarico Ø160
- Portate estratte regolate dalle bocchette igroregolabili in funzione dell'umidità ambiente
- Motore AC a 1 velocità

CAMPO DI APPLICAZIONE

- VMC a semplice flusso igroregolabile per casa indipendente o appartamento
- Nuova costruzione o ristrutturazione
- Creazione di impianto nuovo o sostituzione di impianto di ventilazione esistente
- Raccordo di 1 cucina e fino a 4 sanitari

POSA IN OPERA

- Montaggio multi posizione: muro, soffitto, terra, pendenza
- Extra piatto: < 19 cm
- Morsettiere elettrica a connessione rapida
- Raccordo dei condotti sul gruppo da:
 - Ø125 mm per estrazione cucina
 - Ø80 mm per estrazione bagno e WC
 - Ø160 per espulsione dell'aria viziata
- Compatibile con tutti i tipi di rete: condotti flessibili Algaine, in HDPE Optiflex o rigidi ovali Minigaine.
 - Isolare la rete al di fuori del volume riscaldato.
- Alimentazione delle bocchette cucina PUSH e bagno con sensore di PRESENZA tramite pila (alcalina 9V, tipo LR61 non fornita)

ACCESSORI

Descrizione	Codice
Pulsante VMC (per bocchetta cucina)	11026011
Easy Clip raccordo + collare Ø80 mm (per raccordo ai condotti Algaine)	11033011
Easy Clip raccordo + collare Ø125 mm (per raccordo ai condotti Algaine)	11033010
Easy Clip raccordo + collare Ø160 mm (per raccordo ai condotti Algaine)	11033016

- Pulsante VMC per comandare la bocchetta cucina PUSH
- EasyCLIP Algaine: raccordi e collari rapidi per condotti flessibili
- Raccordo di un sanitario aggiuntivo: vedere gamma bocchette BAHIA

VANTAGGI

- Ventilazione secondo necessità grazie al rilevamento dell'umidità
- Compatibile multi condotto
- Semplice da integrare <19 cm e ultra rapido da posare
- Silenzioso: a partire da 32 dB(A)

CONFORMITÀ

- Parere tecnico CSTB: 14.5/17-2266
- Certificato «Qualità Edilizia» ventilazione igroregolabile
- Conformità CE
- Riciclabilità elettrica DEEE
- ErP⁽¹⁾

INGOMBRI (MM) - PESO (KG)

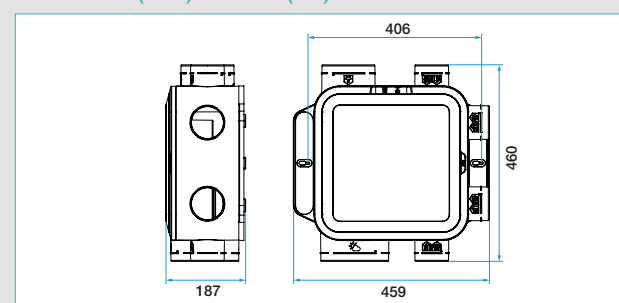

- Peso (solo gruppo): 3,6 kg

CARATTERISTICHE TECNICHE

- Potenza massima assorbita: 28 W
- Consumo medio 4 vani (1 bagno + 1 WC): 20,7 W-Th-C
- Tensione: 230 V - 50 Hz monofase
- Intensità max: 0,2 A
- Classe del gruppo: IPX2

CARATTERISTICHE ACUSTICHE

- Potenza acustica bocchetta cucina: 37 dB(A)
- Pressione acustica bocchetta cucina a 2 metri: ≥ 32 dB(A)

CARATTERISTICHE AERAILICHE

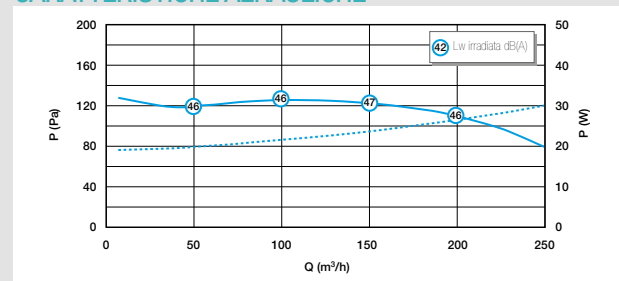

MONTAGGIO



Purificazione dell'aria e ventilazione unidirezionale

Ventilazione igroregolabile a basso consumo



EasyHOME® HYGRO Premium Microwatt e HP

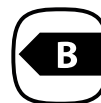

GAMMA

Descrizione	Codice
Gruppo EasyHOME® Hygro PREMIUM Microwatt	11033050
Gruppo EasyHOME® Hygro PREMIUM HP	11033052

PRINCIPIO DI FUNZIONAMENTO

EasyHOME® HYGRO rinnova l'aria dell'alloggio ed espelle l'umidità ambiente secondo necessità.

Le bocchette e gli ingressi d'aria igroregolabili rilevano, stanza per stanza, l'umidità o la presenza di persone per offrire una portata di ventilazione che si adatta automaticamente al proprio stile di vita.

DESCRIZIONE

- Gruppo COMPACT in materiale plastico riciclabile
- Numero di attacchi:
 - 1 attacco Ø125 cucina
 - 4 attacchi Ø80 sanitari
 - 1 espulsione Ø160
- Portata dell'aria estratta regolata dalle bocchette igroregolabili in funzione dell'umidità ambiente
- Motore EC a basso consumo:
 - Versione Microwatt: 1 velocità
 - Versione HP (Alta Pressione): 2 velocità corrispondenti a 2 livelli di pressione, regolabile in sito dall'installatore secondo le perdite di carico della rete

CAMPO DI APPLICAZIONE

- VMC a semplice flusso igroregolabile per casa indipendente o appartamento
- Nuova costruzione o ristrutturazione
- Raccordo di 1 cucina e fino a 4 sanitari
- Versione Microwatt: per alloggi di piccole e medie dimensioni e in tutti gli impianti dove la rete tubiera è di dimensioni contenute
- Versione HP (Alta Pressione): per alloggi di grandi dimensioni, per piccole abitazioni e per tutti gli impianti dove la rete tubiera è piuttosto complessa. La portata è garantita grazie alla possibile scelta tra 2 diversi livelli di pressione.

CARATTERISTICHE TECNICHE

- Tensione: 230 V - 50 Hz monofase
- Classe gruppo: IPX2

EasyHOME® HYGRO COMPACT Premium MW:

- Potenza massima assorbita: 35 W
- Consumo medio 4 vani (1 bagno + 1 WC): 8,4 W-Th-C
- Intensità max: 0,25 A

EasyHOME® HYGRO Premium HP:

- Potenza massima assorbita: 85 W
- Consumo medio 4 vani (1 bagno + 1 WC): 11 W-Th-C
- Intensità max: 0,6 A

VANTAGGI

- Ventilazione secondo necessità grazie al rilevamento dell'umidità ambiente
- Compatibile multi condotto: nuovi accessori per la rete Optiflex
- Semplice da integrare <19 cm e ultra rapido da posare
- Silenzioso: a partire da 31 dB(A)
- Disponibile in versione Alta Pressione con regolazione della pressione in loco

CONFORMITÀ

- Parere tecnico CSTB: 14.5/17-2266
- Certificazione QB ventilazione igroregolabile
- Conformità CE
- Riciclabilità elettrica DEEE
- ErP ⁽¹⁾

INGOMBRI (MM) - PESO (KG)

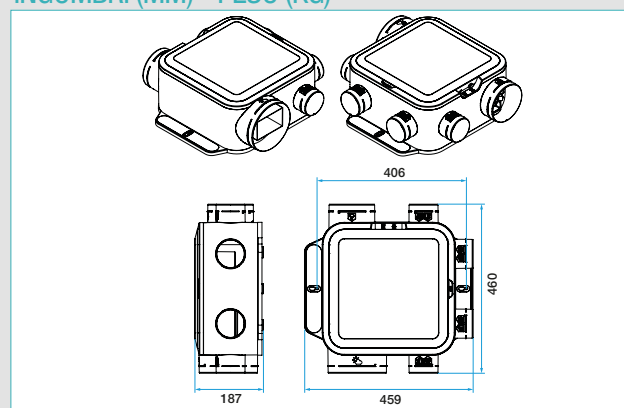

- Peso (solo gruppo): 3,6 kg

CARATTERISTICHE ACUSTICHE

EasyHOME® HYGRO Premium Microwatt:

- Potenza acustica bocchetta cucina: 36 dB(A)
- Pressione acustica bocchetta cucina a 2 m: ≥31 dB(A)

EasyHOME® HYGRO Premium HP:

- Potenza acustica bocchetta cucina: 37 dB(A)
- Pressione acustica bocchetta cucina a 2 m: ≥32 dB(A)

CARATTERISTICHE AERAILICHE

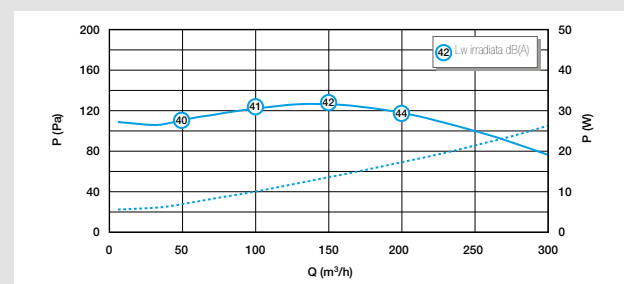

EasyHOME PREMIUM Microwatt

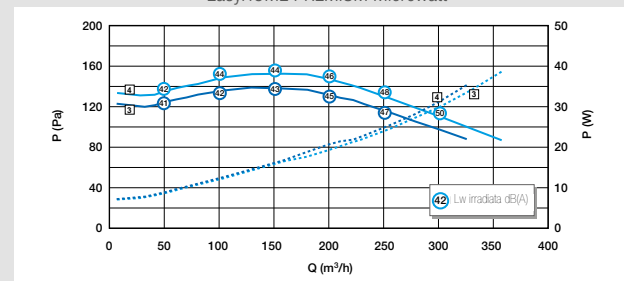

EasyHOME PREMIUM HP

Purificazione dell'aria e ventilazione unidirezionale

Ventilazione igroregolabile a basso consumo

EasyHOME® HYGRO Premium Microwatt e HP

POSA IN OPERA

- Montaggio multi posizione: muro, soffitto, terra, pendenza
- Solo 2 viti di fissaggio e barre antivibrations integrate
- Extra piatto: < 19 cm
- Pittogrammi di aiuto per il montaggio inclusi sul gruppo
- Morsettiera elettrica a connessione rapida
- Raccordo dei condotti sul gruppo da:
 - Ø125 mm per estrazione cucina
 - Ø80 mm per estrazione bagno e WC
 - Ø160 per espulsione
- Compatibile con tutti i tipi di rete:
 - condotti flessibili Algaine (EasyCLIP, raccordo+collare rapido, forniti opzionalmente)
 - condotti in HDPE Optiflex (nuovi accessori Optiflex forniti opzionalmente)
 - condotti rigidi ovali Minigaine
 (isolare la rete esterna al volume riscaldato)
- Alimentazione delle bocchette cucina PUSH e bagno con sensore di PRESENZA tramite pila (alcalina 9V, tipo LR61 non fornita)

ACCESSORI

Descrizione	Codice
Pulsante VMC (per bocchetta cucina)	11026011
Easy Clip raccordo + collare Ø80 mm (per raccordo ai condotti Algaine)	11033011
Easy Clip raccordo + collare Ø125 mm (per raccordo ai condotti Algaine)	11033010
Easy Clip raccordo + collare Ø160 mm (per raccordo ai condotti Algaine)	11033016

- Pulsante VMC per comandare la bocchetta Bahia Curve cucina PUSH
- Raccordo di un sanitario aggiuntivo: vedere gamma Kit bocchette BAHIA per Algaine o per Optiflex
- Accessori EasyCLIP Algaine Ø80 e Ø125: raccordi e collari rapidi per condotto flessibile
- Accessori Optiflex per raccordare EasyHOME® con condotti in HDPE Optiflex: vedere gamma Optiflex Ø90

ACCESSORI RETE OPTIFLEX CIRCOLARE 90MM

Codice	Descrizione
1	11091855 Condotto antistatico nero Ø90 50m
2	11091989 OPTIFLEX RACCORDO DRITTO EASYCLIP Ø90
3	11091988 OPTIFLEX RACCORDO FLESSIBILE EASYCLIP Ø90
4	11022074 Manichetta Trident Ø80
5	11091990 OPTIFLEX TUBO DERIVAZIONE 125 PER 2 CONDOTTI Ø90
6	11091991 OPTIFLEX RACCORDO FLESSIBILE MANICHETTA Ø125
7	11091893 Sacchetto 10 guarnizioni Ø90
8	11091898 Curva a 90° Ø90
9	22599825 Condotto Algaine isolato Ø160 (vedi pag.85)
10	11015068 Bocchetta Bahia Curve C21 PUSH 9V Ø125
11	11015024 Bocchetta Bahia Curve B21 Ø80

Vedi gamma completa OPTIFLEX 90mm a pag. 80

BOCCHETTE E MANICHETTE

Descrizione	Codice
Bocchetta per estrazione cucina - portata 15-55m³/h (U.R. 23-63%) - portata di punta 135m³/h (attivazione tramite pulsante non incluso)	
Bocchetta BAHIA CURVE L - C21 - Ø125 mm	11015068
Manichetta tridente Ø125 mm	11033007
Bocchetta per estrazione bagno con sensore di presenza - portata 15-50m³/h (U.R. 31-66%) - portata di punta 50m³/h al rilevamento della presenza in ambiente	
Bocchetta BAHIA CURVE L - BW33 - Ø125 mm	11015155
Manichetta tridente Ø125 / Ø80 mm	11085343
Bocchetta per estrazione bagno - portata 5-45m³/h (U.R. 45-84%)	
Bocchetta BAHIA CURVE S - B21 - Ø80 mm	11015024
Manichetta tridente Ø80 mm	11022074

Vedi gamma completa BAHIA CURVE a pag. 100 e 101.

MONTAGGIO



ACCESSORI RETE OPTIFLEX CIRCOLARE 90MM

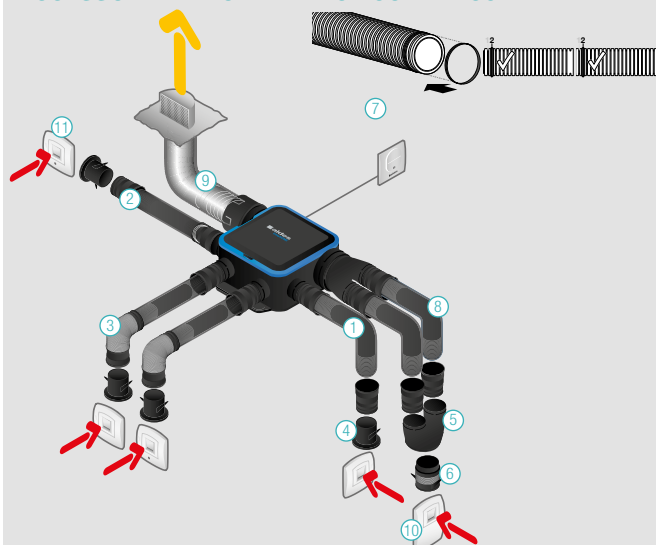

BOCCHETTE IGROREGOLABILI - GAMMA BAHIA CURVE



MANICHETTE IN PLASTICA



Purificazione dell'aria e ventilazione unidirezionale

Purificazione dell'aria



EasyHOME® PureAIR Classic



VANTAGGI

- Rilevatori COV e H₂O
- Filtrazione dell'aria in ingresso con gli ingressi d'aria AirFILTER®
- Perfetta integrazione con l'arredo interno grazie alle griglie ColorLINE®
- Semplice da integrare <19 cm e ultra rapido da posare
- Silenzioso: a partire da 22 dB(A)

CONFORMITÀ

- Conformità CE
- Riciclabilità elettrica DEEE
- ErP⁽¹⁾

GAMMA

Descrizione	Codice
Gruppo EasyHOME® PureAIR CLASSIC	11033057

PRINCIPIO DI FUNZIONAMENTO

EasyHOME® PureAIR Classic rileva i COV e l'umidità e dispone di 2 modalità di funzionamento:

- Modalità QUOTIDIANO: Bassa velocità per rinnovare l'aria secondo la stanza ventilata (cucina, bagno, WC)
- Modalità BOOST BAGNO/CUCINA: Alta velocità automatica in bagno e in cucina quando nell'alloggio aumentano il tasso di COV e l'umidità. Il boost può anche essere controllato manualmente raccordando un pulsante.

DESCRIZIONE

- Gruppo in materiale plastico riciclabile:
 - 1 attacco Ø125 cucina
 - 4 attacchi Ø80 sanitari
 - 1 espulsione Ø160/125
- Portata estratta regolata in funzione del tasso di inquinanti misurato mediante rilevatori elettronici di COV e H₂O situati sul motoventilatore
- Motore AC 2 velocità

POSA IN OPERA

- Montaggio multi posizione: muro, soffitto, terra, pendenza
- Solo 2 viti di fissaggio e barre antivibrazioni integrate
- Extra piatto : < 19 cm
- Pittogrammi di aiuto per il montaggio inclusi sul gruppo e sugli accessori
- Morsettiera elettrica a connessione rapida
- Raccordo dei condotti flessibili direttamente sul gruppo da:
 - Ø125 mm per estrazione cucina
 - Ø80 mm per estrazione bagno e WC
 - Ø160 o Ø125 mm per espulsione dell'aria viziata (adattatore Ø160/125 in dotazione)

CAMPO DI APPLICAZIONE

- Soluzione di ventilazione e purificazione dell'aria a semplice flusso per case indipendenti o appartamenti
- Nuova costruzione o ristrutturazione
- Creazione impianto nuovo o sostituzione di impianto di ventilazione esistente
- Raccordo di 1 cucina e fino a 4 sanitari

ACCESSORI

Descrizione	Codice
Easy Clip raccordo + collare Ø125 mm	11033010
Easy Clip raccordo + collare Ø80 mm	11033011
Easy Clip raccordo + collare Ø160 mm	11033016
Pulsante VMC	11026011

- Pulsante VMC per il comando manuale della modalità BOOST BAGNO/CUCINA
- Raccordo di un sanitario aggiuntivo: bastano una griglia di ventilazione ColorLINE® e una manichetta Ø80

INGOMBRI (MM) - PESO (KG)

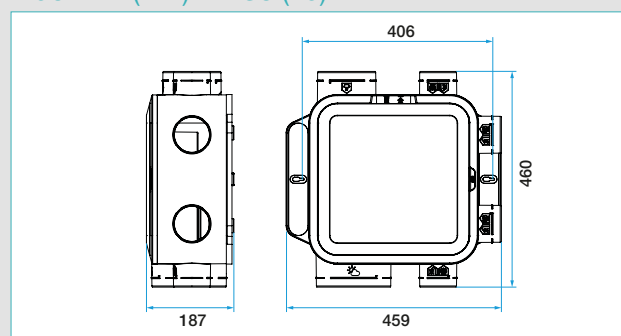

- Peso (solo gruppo): 3,7 kg

CARATTERISTICHE ACUSTICHE

- Potenza acustica gruppo: 39 dB(A) a 100 m³/h in modalità QUOTIDIANO
- Pressione acustica bocchetta cucina in modalità QUOTIDIANO a 2 metri dalla bocchetta: ≥ 22 dB(A)

CARATTERISTICHE TECNICHE

- Potenza massima assorbita modalità QUOTIDIANO / modalità BOOST: 14 W / 26 W
- Consumo medio 4 vani (1 bagno + 1 WC): 14 W-Th-C
- Tensione: 230 V - 50 Hz monofase
- Intensità max: 0,2 A
- Classe del gruppo: IPX2

CARATTERISTICHE AEREAULICHE

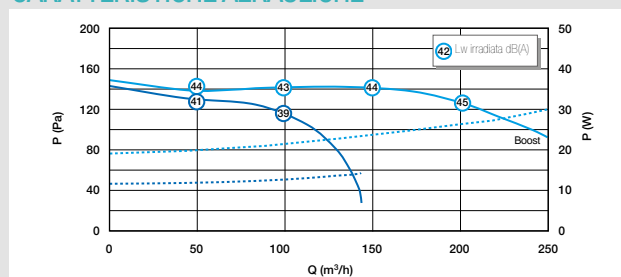

COMPOSIZIONE DEI KIT

Gruppo EasyHOME® PureAIR Classic	
	11033057
Gruppo EasyHOME® PureAIR Classic	1
Auto amplificatore cucina	1
Auto amplificatore bagno	2
Regolatore WC	2
Rilevatore COV	1
Rilevatore H ₂ O	1
Raccordo scarico Ø160/125	1
Tappo Ø80	2

Purificazione dell'aria e ventilazione unidirezionale

Purificazione dell'aria a basso consumo



EasyHOME® PureAIR Premium Microwatt & Connect

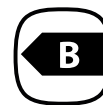

EasyHOME® PureAIR CONNECT



EasyHOME® PureAIR PREMIUM

GAMMA

Descrizione	Codice
Gruppo EasyHOME® PureAIR Premium Microwatt	11033059
Gruppo EasyHOME® PureAIR Connect	11033061

PRINCIPIO DI FUNZIONAMENTO

EasyHOME® PureAIR Premium Microwatt & Connect controlla 24/24h la qualità dell'aria che respirate. Rileva i COV, la CO₂ e l'umidità ed espelle automaticamente ed efficacemente l'aria viziata grazie a 4 modalità di purificazione. L'aria in ingresso all'alloggio è filtrata grazie ai nuovi ingressi aria AirFILTER®.

- Sistema PureAIR:
 - Filtrazione dell'aria in ingresso grazie agli ingressi d'aria filtranti AirFILTER®
 - Regolazione automatica della portata di purificazione in base alla percentuale di inquinanti (COV, CO₂ e H₂O) rilevata dal gruppo
- Il gruppo PureAIR Connect dispone di 4 modalità di funzionamento:
 - Modalità VACANZE: Rinnovo minimo dell'aria in vostra assenza
 - Modalità QUOTIDIANO: Adattamento automatico della velocità in base alla quantità di agenti inquinanti rilevati
 - Modalità BOOST BAGNO/CUCINA: Alta velocità automatica in presenza di picchi di umidità in bagno o in cucina
 - Modalità OSPITI*: Velocità massima in presenza di forte concentrazione di CO₂ legata alla presenza di più persone nell'alloggio.

Le 4 modalità di funzionamento sono controllabili con l'applicazione AldesConnect™ e possono anche essere programmate.

La versione EasyHOME® PureAIR Premium Microwatt ha le stesse modalità di funzionamento della versione EasyHOME® PureAIR Connect, ad eccezione della modalità VACANZE che è ottenibile soltanto aggiungendo il modem Aldes Connect Box.

CAMPO DI APPLICAZIONE

- Soluzione di ventilazione e purificazione dell'aria a semplice flusso connessa per case indipendenti o appartamenti
- Nuove costruzioni e ristrutturazioni
- Creazione di nuovo impianto o sostituzione di impianto di ventilazione esistente
- Raccordo di 1 cucina e fino a 4 sanitari

COMPOSIZIONE DEI KIT

	Gruppo EasyHOME® PureAIR Premium	Gruppo EasyHOME® PureAIR Connect
	11033059	11033061
Gruppo EasyHOME® PureAIR COMPACT Premium	1 (Coperchio nero)	1 (Coperchio grigio)
Aldes Connect™ Box		1
Rivelatore COV/CO ₂	1	1
Rivelatore H ₂ O	3	3
Foro calibrato cucina	1	1
Foro calibrato bagno	2	2
Foro calibrato WC	2	2
Tappo Ø80 mm	2	2

VANTAGGI

- Rivelatori COV, CO₂ e H₂O
- Soluzione connessa con 4 modi di purificazione controllabili da remoto e monitoraggio in tempo reale della qualità dell'aria interna ed esterna
- Filtrazione dell'aria in ingresso con gli ingressi d'aria AirFILTER®
- Perfetta integrazione con l'arredo interno grazie alle griglie ColorLINE®
- Semplice da integrare <19 cm e ultra rapido da posare
- Ultra silenzioso: a partire da 21 dB(A)

CONFORMITÀ

- Conformità CE
- Riciclabilità elettrica DEEE
- ErP⁽¹⁾

INGOMBRI (MM) - PESO (KG)

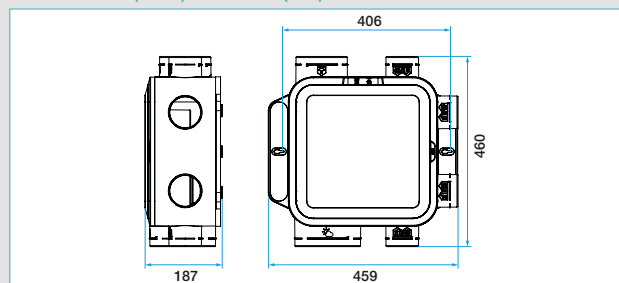

- Peso (solo gruppo): 3,9 kg

CARATTERISTICHE ACUSTICHE

- Potenza acustica al gruppo: 30 dB(A) in modalità QUOTIDIANO a 100 m³/h
- Pressione acustica bocchetta cucina in modalità QUOTIDIANO a 2 metri dalla bocchetta: ≥ 21 dB(A)

CARATTERISTICHE TECNICHE

- Potenza massima assorbita: 85 W
- Consumo in modalità QUOTIDIANO (1 sala da bagno + 1 WC): 7 W
- Tensione: 230 V - 50 Hz monofase
- Intensità max: 0,8 A
- Classe del gruppo: IPX2

CARATTERISTICHE AERAILICHE

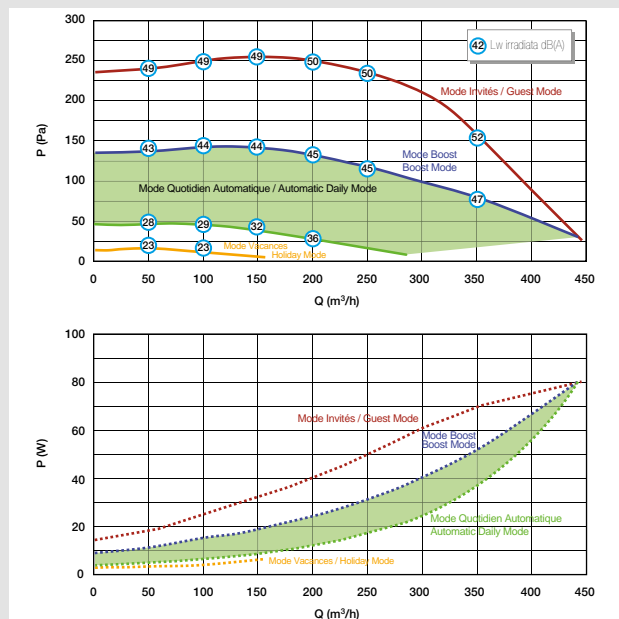

Purificazione dell'aria e ventilazione unidirezionale

Purificazione dell'aria a basso consumo

EasyHOME® PureAIR Premium Microwatt & Connect

DESCRIZIONE

- Gruppo in materiale plastico riciclabile
- Numero di attacchi:
 - 1 attacco Ø125 cucina
 - 4 attacchi Ø80 sanitari
 - 1 espulsione Ø160
- Portata estratta regolata in funzione della percentuale di agenti inquinanti rilevati dal gruppo: 1 rilevatore elettronico COV/CO₂ centrale sul motoventilatore e 3 rilevatori H₂O dislocati negli attacchi del gruppo (cucina e bagno)
- Motore EC multivelocità a basso consumo. La velocità è determinata dalla concentrazione rilevata di agenti inquinanti.
- Connettività:
 - EasyHOME® PureAir Connect è fornito con il modem Aldes Connect Box per monitorare in tempo reale la qualità dell'aria esterna e interna e controllare l'impianto da remoto attraverso l'applicazione Smartphone AldesConnect™.
 - EasyHOME® PureAIR Premium Microwatt può essere connesso in un secondo tempo acquistando il modem Aldes Connect Box.

POSA IN OPERA

- Montaggio multi posizione: muro, soffitto, terra, pendenza
- Solo 2 viti di fissaggio e barre antivibrazioni integrate
- Extra piatto: < 19 cm
- Pittogrammi di aiuto per il montaggio inclusi sul gruppo e sugli accessori
- Morsetti a connessione rapida
- Raccordo dei condotti sul gruppo:
 - Ø125 mm per estrazione cucina
 - Ø80 mm per estrazione bagno e WC
 - Ø160 per l'espulsione dell'aria viziata
- Raccordo semplificato dei condotti flessibili grazie al sistema EasyCLIP Algaine (raccordo + collare rapido) disponibile come accessorio
- Compatibile con i condotti in HDPE Optiflex 90mm grazie ai nuovi accessori esclusivi Aldes (opzionali) per realizzare impianti impermeabili ed efficienti nel tempo

ACCESSORI

Descrizione	Articolo
Pulsante VMC	11026011
Easy Clip raccordo + collare Ø80 mm	11033011
Adattatore scarico EasyHOME® Ø160/125 mm	11026025
Aldes Connect Box	11023386

- Pulsante VMC per il comando manuale della modalità BOOST BAGNO/CUCINA ad integrazione della modalità automatica
- Raccordo di un sanitario aggiuntivo: bastano una griglia di ventilazione ColorLINE® e una manichetta Ø80
- EasyCLIP Algaine Ø80 aggiuntivo: raccordo e collare rapidi per condotto flessibile
- Accessori EasyCLIP Optiflex per raccordare EasyHOME® con condotti in HDPE: vedere gamma Optiflex Ø90
- Aldes Connect™ Box: modem da abbinare a EasyHOME® PureAIR Premium per poter monitorare e controllare da remoto la qualità dell'aria dell'alloggio

ACCESSORI RETE OPTIFLEX CIRCOLARE 90MM

Codice	Descrizione
1	11091855 Condotto antistatico nero Ø90 50m (vedi pag.79)
2	11091989 OPTIFLEX RACCORDO DRITTO EASYCLIP Ø90
3	11091988 OPTIFLEX RACCORDO FLESSIBILE EASYCLIP Ø90
4	11022074 Manichetta Tridente Ø80
5	11091990 OPTIFLEX TUBO DERIVAZIONE 125 PER 2 CONDOTTI Ø90
6	11091991 OPTIFLEX RACCORDO FLESSIBILE MANICHETTA Ø125
7	11091893 Sacchetto 10 guarnizioni Ø90
8	11091898 Curva a 90° Ø90
9	22599825 Condotto Algaine isolato Ø160 (vedi pag.85)
10	11022157 Kit Bocchetta ColorLINE Ø125 - colore Flock White (vedi pag.93)
11	11022156 Kit Bocchetta ColorLINE Ø80 - colore Flock White (vedi pag.93)

MONTAGGIO

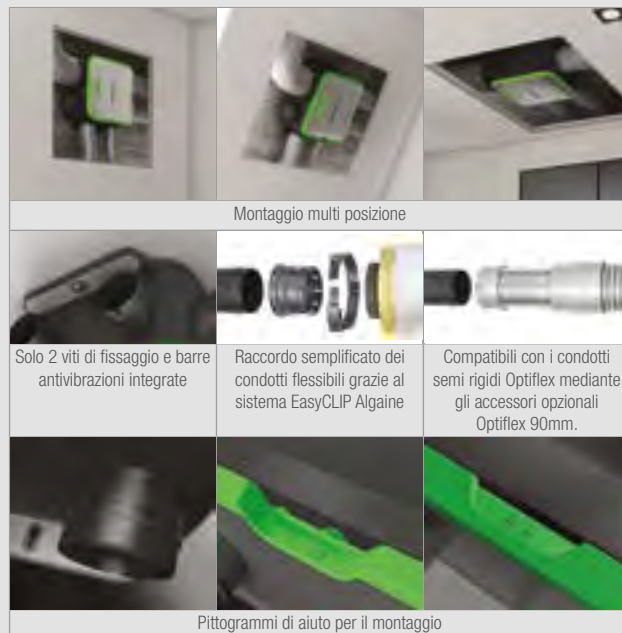

OPTIFLEX : COLLEGAMENTO BOCCHETTA Ø125

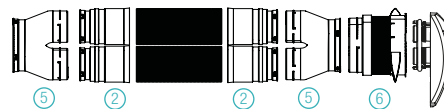

OPTIFLEX : COLLEGAMENTO BOCCHETTA Ø80



ACCESSORI RETE OPTIFLEX CIRCOLARE 90MM

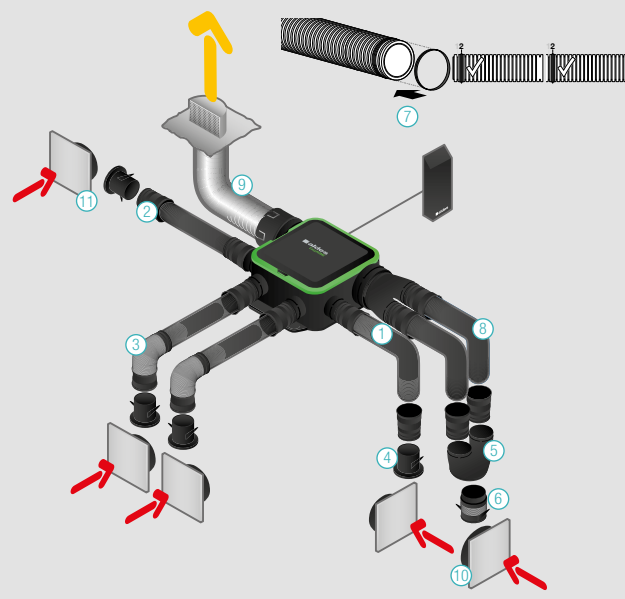

Ventilazione individuale unidirezionale

VMC Puntuale



MONO



GAMMA

Descrizione	Articolo
Ventilatore puntuale MONO	11026104

DESCRIZIONE

- Materiale plastico
- Scarico Ø 100 mm
- Motore EC su cuscinetti a sfere con protezione termica
- Sistema brevettato di regolazione elettronica della portata
- Silent bloc integrati
- Filtro integrato
- Morsetteria di raccordo estraibile

CAMPO DI APPLICAZIONE

- Estrattore permanente per alloggio individuale
- Rinnovo
- MONO permette di rinnovare l'aria in una singola stanza.

POSA IN OPERA

- Fissaggio a parete con 4 viti
- Installazione in tutte le posizioni, direttamente nella stanza da ventilare
- Regolazione della portata mediante calibrazione della sezione di passaggio della griglia
- Espulsione canalizzabile (lunghezza max in funzione della portata selezionata)
- Possibilità di portata di punta utilizzando il commutatore 2 velocità
- Ingresso di aria di rinnovo nelle stanze principali mediante ingressi d'aria autoregolabili

ACCESSORI

Descrizione	Codice
Filtri di ricambio MONO (x5)	11128949
Commutatore 2 velocità	11022030

VANTAGGI

- Per ventilare 24/24 un singolo vano
- Regolazione: 3 portate
- Attivazione portata di punta
- Funzionamento silenzioso
- Basso consumo

CONFORMITÀ

- Marcatura CE
- Riciclabilità elettrica DEEE
- ERP⁽¹⁾

INGOMBRI (MM) - PESO (KG)

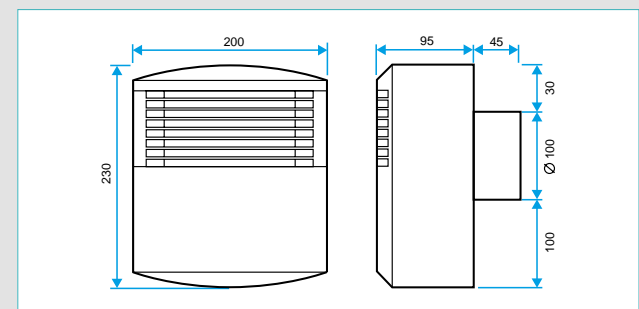

- Peso: 1,5 kg

CARATTERISTICHE TECNICHE

- Consumo:
 - da 3 a 5 W in funzione della perdita di carico sull'espulsione
 - 8 W con portata di punta attivata
- Tensione: 230 V - 50 Hz monofase
- Classificazione dell'apparecchio: IPX4
- Intensità di protezione: 2 A

CARATTERISTICHE AEREAUCHE

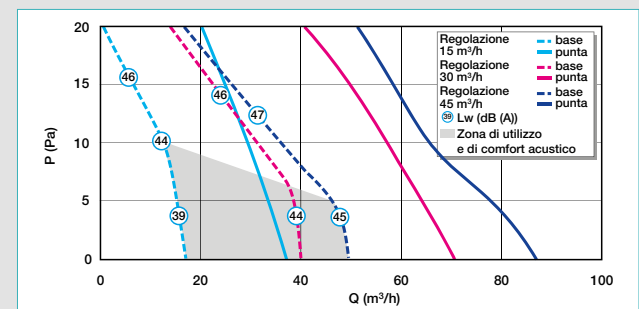





- Regolazione 15 m³/h:
 - lunghezza max consigliata del tubo di espulsione: 20 m in Ø 100 mm rigido
- Regolazione 30 m³/h:
 - lunghezza max consigliata del tubo di espulsione: 15 m in Ø 100 mm rigido
- Regolazione 45 m³/h:
 - lunghezza max consigliata del tubo di espulsione: 10 m in Ø 125 mm rigido

(1) Conforme al regolamento sul design ecocompatibile 1253/2014 ed escluso dal regolamento sull'etichettatura energetica 1254/2014 perché potenza max <30 W







INGRESSI D'ARIA



INGRESSI ARIA IGROREGOLABILI

	EHB ²	pag. 59
	EHC	pag. 60
	EHL	pag. 61
	EHT ²	pag. 62





INGRESSI ARIA AUTOREGOLABILI

	MINI EMMA	pag. 63
	EMMA	pag. 63
	MINI EA	pag. 64
	EA	pag. 65
	EAI	pag. 66
	ELLIA	pag. 66







INGRESSI ARIA CON FILTRO

	AirFILTER	pag. 67
---	-----------	---------

ACCESSORI

	controvento (APP, standard, acustico...)	pag. 68
	controvento per muratura	pag. 69
	spessore acustico	pag. 69
	otturatore, elemento esterno	pag. 69

MANICOTTI PER INSTALLAZIONE A MURO

	MTC acustico con attacco circolare D100/125	pag. 70
	MTR acustico	pag. 71
	MTR standard	pag. 72
	MHF acustico	pag. 73
	MHF standard	pag. 74
	accessori : TR, TM, MEA	pag. 75

Ingressi d'aria



Gamma autoregolabile: EA



Gamma igroregolabile: EHL

DESCRIZIONE

- In un sistema VMC gli ingressi d'aria servono ad immettere nell'edificio l'aria proveniente dall'esterno
- Un ingresso d'aria è caratterizzato dal suo modulo che corrisponde alla portata d'aria che lo attraversa con una depressione di riferimento di 20 Pa:
 - ingresso d'aria autoregolabile: EA30 = 30 m³/h a 20 Pa,
 - ingresso d'aria igroregolabile: EHL6-44 = 6-44 m³/h a 20 Pa, sezione equivalente = 4-31 cm²,

DIMENSIONI DELLE ASOLE STANDARD

Le asole da realizzare per il montaggio degli ingressi d'aria sono abbastanza standardizzate. Devono essere realizzate presso il costruttore di serramenti e non in cantiere.

- Sui serramenti in legno o i vecchi serramenti in PVC e alluminio, in fase di ristrutturazione, è possibile realizzare un'unica asola da 250 x 15 mm.
- Sugli attuali serramenti in PVC e alluminio, per rispondere alle nuove esigenze meccaniche dei profili, l'apertura è costituita da 2 asole di dimensione 172 x 12 mm ciascuna separate di 10 mm.

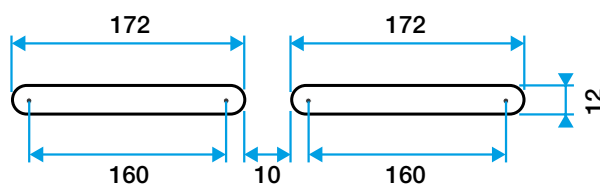
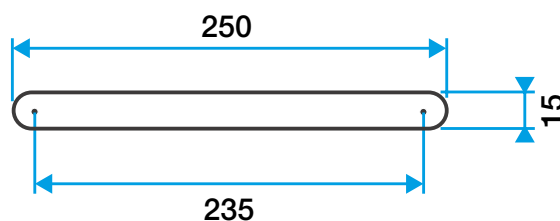

Ingressi d'aria e griglie di aerazione

Ingressi d'aria igroregolabili



EHB²

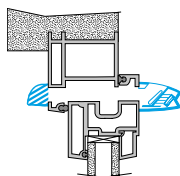

VANTAGGI

- Design innovativo ed integrazione discreta
- Facilità di posa
- Nessuna vite di fissaggio a vista
- Getto d'aria orientato verso il soffitto

DESCRIZIONE

- Ingresso d'aria igroregolabile per serramenti

CAMPO DI APPLICAZIONE

- Asola doppia: 2 x (172 x 12) mm
- Asola semplice: (250 x 15) mm o (250 x 12) mm

INGOMBRI (MM)

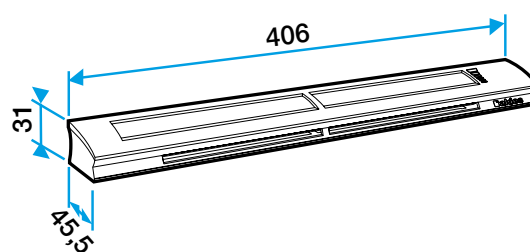

Interasse: 372 mm

POSA IN OPERA

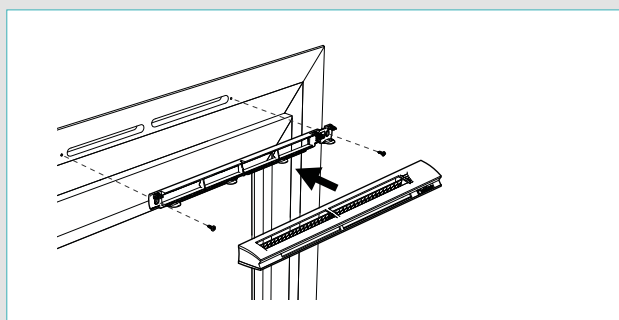

GAMMA

Modulo m ³ /h	Sezione cm ²	Descrizione	Dnew (Ctr) dB	Colore	Codice
6-44	4-31	EHB ²	-	Bianco RAL9016	11014233
			-	Marrone RAL8003	11014234
			-	Marrone chiaro RAL1011	11014232
			-	Avorio RAL1013	11014231
			-	Alluminio RAL7035	11014236
			-	Marrone scuro RAL8017	11014235
			-	Antracite RAL7016	11014137
		-	Nero RAL9005	11014237	
		Kit EHB ²	34	Bianco RAL9016	11014238

Kit EHB² = EHB² + controvento standard

Ingressi d'aria e griglie di aerazione

Ingressi d'aria igroregolabili



EHC



VANTAGGI

- Appositamente disegnato per i cassonetti degli avvolgibili
- Design ultra compatto
- Facilità di posa
- Getto d'aria orientato verso il soffitto
- Installabile anche sulle finestre

DESCRIZIONE

- Ingresso d'aria igroregolabile per i cassonetti degli avvolgibili

CAMPO DI APPLICAZIONE

- Asola semplice: dim. 250 x 20 mm
- Fissaggio sul cassonetto dell'avvolgibile
- Fissaggio sulla finestra

INGOMBRI (MM)

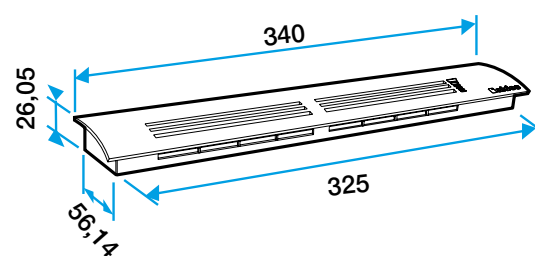

EHC interasse: 311 mm

POSA IN OPERA

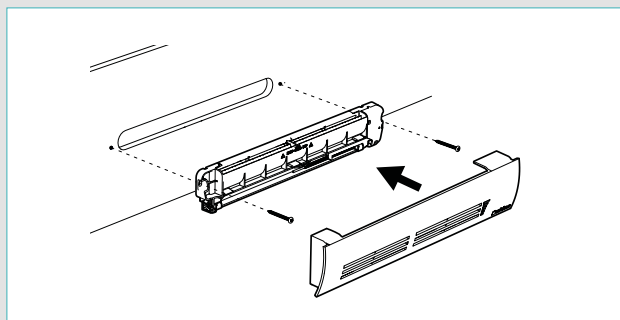

GAMMA

Modulo m ³ /h	Sezione cm ²	Descrizione	Dnew (Ctr) dB	Colore	Colore	Colore	Colore	Colore
6-44	4-31	EHC	34	Bianco	RAL9016			11014250

ACCESSORI

Descrizione	Codice
Manicotto di tenuta EHC	11014251
Guarnizione di tenuta EHC	11014252

EHL

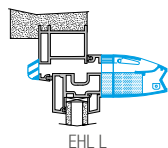

EHL L

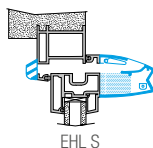

EHL S

DESCRIZIONE

- Gamma igroregolabile: EHL (versione S, con spessore standard oppure versione L, con spessore acustico)
- Abbattimento acustico: da + 3 a 4 dB con controvento acustico esterno (vedere Ingressi d'aria: accessori)

CAMPO DI APPLICAZIONE

- Fissaggio su infisso: doppia asola dim. 2 x (172 x 12) mm

VANTAGGI

- Design innovativo ed integrazione discreta
- Facilità di posa
- Nessuna vite di fissaggio a vista
- Getto d'aria orientato verso il soffitto
- Isolamento da 38 a 42 dB

INGOMBRI (MM)

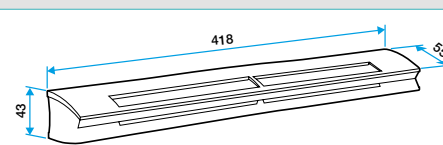

EHL S interasse: 370 mm

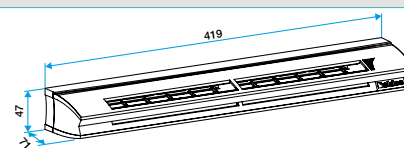

EHL L interasse: 370 mm

GAMMA

Modulo m ³ /h	Sezione cm ²	Descrizione	Schema	D _{new} (Ctr) dB	Colore		Codice
6-44	4-31	EHL S	-	-	Bianco	RAL9016	11014060
			-	-	Alluminio	RAL7035	11014061
			-	-	Nero	RAL9005	11014062
			-	-	Marrone scuro	RAL8017	11014063
			-	-	Marrone	RAL8003	11014064
			-	-	Avorio	RAL1013	11014065
			-	-	Marrone chiaro	RAL1011	11014088
		EHL L	-	-	Antracite	RAL7016	11014139
			-	-	Bianco	RAL9016	11014066
			-	-	Alluminio	RAL7035	11014067
			-	-	Nero	RAL9005	11014068
			-	-	Marrone scuro	RAL8017	11014069
			-	-	Marrone	RAL8003	11014070
			-	-	Avorio	RAL1013	11014071
-	-	Marrone chiaro	RAL1011	11014129			
-	-	Antracite	RAL7016	11014138			
-	-	Kit EHL S	EHL S	37	Bianco	RAL9016	11014084
-	-	Kit EHL L	EHL L	39	Bianco	RAL9016	11014085

Kit EHL = EHL + controvento standard

Acustica: secondo rapporto CETIAT n. 1014251-1

Il parete tecnico e i certificati indicano i valori minimi richiesti per la certificazione, ossia la configurazione EHL S = 37 dB, EHL L = 39 dB.

EHT²



GAMMA

Modulo m ³ /h	Descrizione	Codice
GAMMA IGRO: EHT²		
6-44	EHT ² 6-44	11014254
GAMMA FISSA: EFT²		
22	EFT ² 22	11014255
30	EFT ² 30	11014256
45	EFT ² 45	11014257

DESCRIZIONE

- Ingresso d'aria igroregolabile ideale per posa in passante muro
- Vari accessori EHT² permettono di migliorarne la performance acustica (vedere tabella a fianco)
 - 1) Ingresso d'aria EHT²
 - 2) Controvento di protezione esterna
 - 3) Espanso acustico per condotto circolare. Disponibile per tubo Ø100mm e Ø125mm
 - 4) Tubo circolare per attraversare il muro Ø125mm : sulle due estremità del tubo utilizzare il raccordo EHT²/PVC Ø 125
 - 5) Raccordo EHT²/PVC Ø 125 : adattatore Ø125/Ø100

CAMPO DI APPLICAZIONE

- Ingresso d'aria igroregolabile acustico

POSA IN OPERA

- Installazione a parete

ACCESSORI

Descrizione	Codice
Controvento esterno	11014261
Materassino acustico Ø 100	11014259
Materassino acustico Ø 125	11014260
Rete anti-insetto EHT	11014262
Tubo Ø 100mm, L350mm	11014121
Tubo Ø 100mm, L500mm	11014128
Raccordo EHT / PVC Ø 125	11014126

VANTAGGI

- Posa in opera semplice
- Elevata performance acustica

INGOMBRI (MM)

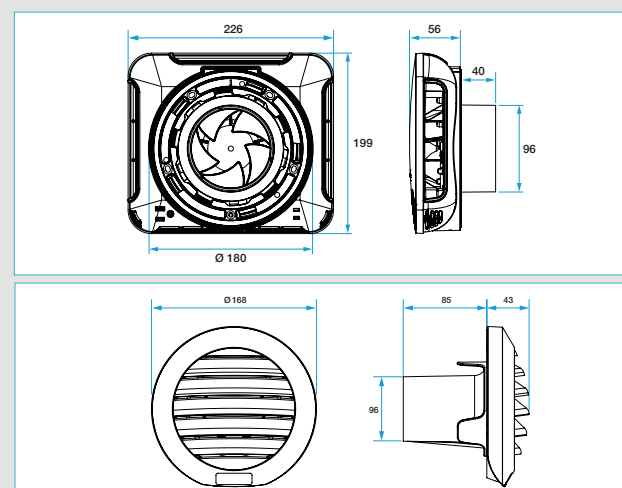

CARATTERISTICHE ACUSTICHE

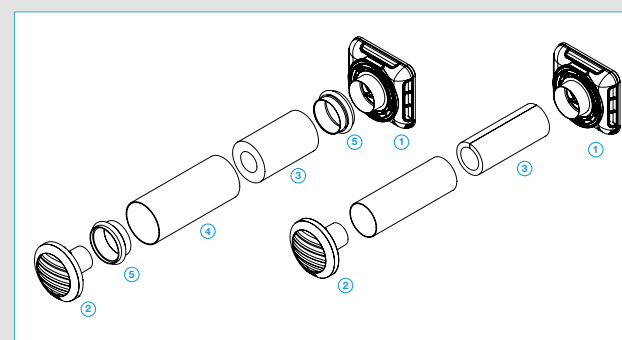

Dnew (Ctr) (dB)	COMPOSIZIONE					
	(1)	Materassino acustico tubo (3)		Tubo circolare + raccordo 11014126 (5) se tubo Ø125mm		Controvento (2)
	EHT ² /EFT ²	Ø100	Ø125	Ø100	Ø125	
38	1	11014259	11014260	11014121	*	11014261
43	1	1		1		1
48	1		1		1	1

* Utilizzare un tubo PVC Ø 125 mm standard

POSA IN OPERA

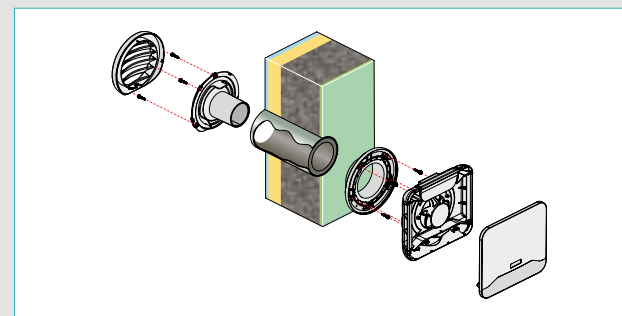

Ingressi d'aria e griglie di aerazione

Ingressi d'aria autoregolabili



MINI EMMA



Kit MINI EMMA = MINI EMMA + mini controvento standard

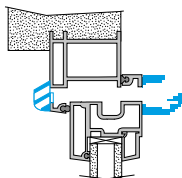

VANTAGGI

- Ingombro minimo per ante aventi lunghezza <300 mm
- Un solo articolo per 3 portate
- Alette con funzione anti-insetto
- Nessuna vite di fissaggio a vista
- Getto d'aria orientato verso il soffitto

CAMPO DI APPLICAZIONE

- Asola singola: (250 x 15) mm oppure (250 x 12) mm

INGOMBRI (MM)

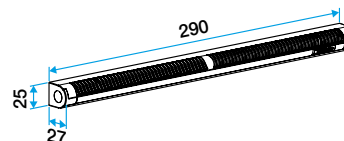

Interasse: 275 mm

GAMMA

Modulo m ³ /h	Descrizione	Dnew (Ctr) dB	Colore griglia		Codice
15, 22 e 30	MINI EMMA	-	Marrone chiaro	RAL1011	11011485
		-	Bianco	RAL9016	11011486
		-	Alluminio	RAL7035	11011487
		-	Nero	RAL9005	11011488
		-	Marrone scuro	RAL8017	11011489
		-	Marrone	RAL8003	11011490
		-	Avorio	RAL1013	11011491
	Kit MINI EMMA	33	Bianco	RAL9016	11011574

EMMA



Kit EMMA = EMMA + controvento standard

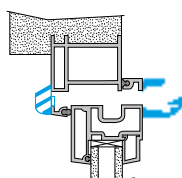

VANTAGGI

- Un solo articolo per 3 portate
- Alette con funzione anti-insetto
- Nessuna vite di fissaggio a vista
- Getto d'aria orientato verso il soffitto

CAMPO DI APPLICAZIONE

- Asola doppia: 2 x (172 x 12) mm
- Asola singola: (250 x 15) mm o (250 x 12) mm

INGOMBRI (MM)

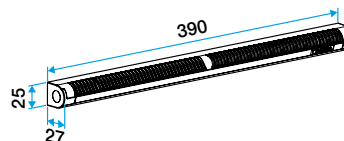

Interasse: 370 mm

GAMMA

Modulo m ³ /h	Descrizione	Dnew (Ctr) dB	Colore griglia		Codice
22, 30 e 45	EMMA	-	Bianco	RAL9016	11011510
		-	Alluminio	RAL7035	11011511
		-	Nero	RAL9005	11011512
		-	Marrone scuro	RAL8017	11011513
		-	Marrone	RAL8003	11011514
		-	Avorio	RAL1013	11011518
		-	Marrone chiaro	RAL1011	11011520
	Kit EMMA	33	Bianco	RAL9016	11011568

Ingressi d'aria e griglie di aerazione

Ingressi d'aria autoregolabili



MINI EA



Controvento (L = 390 mm, Interasse = 380 mm)
o mini controvento (L = 287 mm, Interasse = 277 mm)

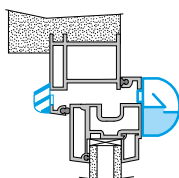

APP (L = 390mm, Interasse = 380mm)
o Mini APP (L = 290 mm, Interasse = 277 mm)

VANTAGGI

- Ingombro minimo per ante aventi lunghezza <300 mm
- Fino a 45 m³/h
- Un solo articolo per 4 portate
- Alette con funzione anti-insetto
- Nessuna vite di fissaggio a vista
- Abbattimento acustico a partire da 37 dB
- Getto d'aria orientato verso il soffitto

CAMPO DI APPLICAZIONE

- Asola singola: (250 x 12) mm per 15, 22 e 30 m³/h oppure (265 x 17) mm per 45 m³/h

INGOMBRI (MM)

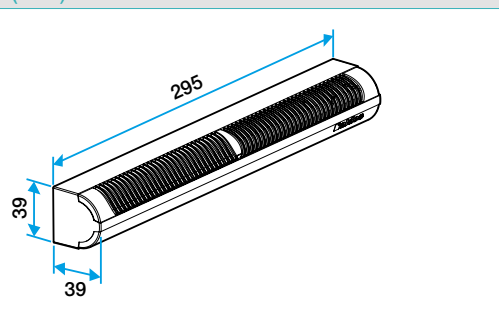

Interasse: 275 mm

GAMMA

Modulo m ³ /h	Descrizione	Dnew (Ctr) dB	Colore griglia		Codice
30	MINI EA 30	-	Bianco	RAL9016	11011170
	KIT MINI EA 30	37	Bianco	RAL9016	11011171
15, 22, 30 e 45	MINI EA	-	Bianco	RAL9016	11011172
		-	Alluminio	RAL7035	11011173
		-	Nero	RAL9005	11011174
		-	Marrone scuro	RAL8017	11011175
		-	Marrone	RAL8003	11011176
		-	Marrone chiaro	RAL1011	11011177
		-	KIT MINI EA	-	Bianco

Kit MINI EA = MINI EA + controvento standard

Ingressi d'aria e griglie di aerazione

Ingressi d'aria autoregolabili



EA

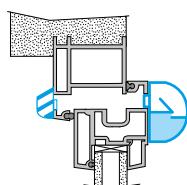

VANTAGGI

- Alette con funzione anti-insetto
- Nessuna vite di fissaggio a vista
- Abbattimento acustico da 36 a 41 dB
- Getto d'aria orientato verso il soffitto

CAMPO DI APPLICAZIONE

- FD: Asola doppia: 2 x (172 x 12) mm oppure FS: asola singola (250 x 15) mm

INGOMBRI (MM)

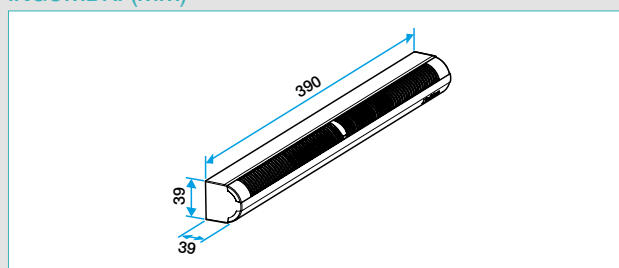

EA 22, EA 30: interasse: 370 mm

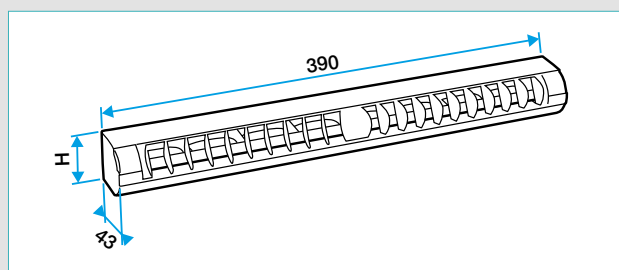

EA 45: interasse: 370 mm

GAMMA

Modulo m ³ /h	Descrizione	Dnew (Ctr) dB	Colore griglia		Codice
45	EA 45	-	Bianco	RAL9016	11011149
			Alluminio	RAL7035	11011150
			Nero	RAL9005	11011151
			Marrone scuro	RAL8017	11011152
			Marrone	RAL8003	11011153
			Marrone chiaro	RAL1011	11011155
			Avorio	RAL1013	11011154
Kit EA 45		36 su FD (2 asole)	Bianco	RAL9016	11011580
30	EA 30	-	Bianco	RAL9016	11011132
			Alluminio	RAL7035	11011126
			Nero	RAL9005	11011128
			Marrone scuro	RAL8017	11011124
			Marrone	RAL8003	11011156
			Marrone chiaro	RAL1011	11011160
			Avorio	RAL1013	11011157
Kit EA 30		36 su FD (2 asole) / 37 su FS (1 asola)	Bianco	RAL9016	11011539
22	EA 22	-	Bianco	RAL9016	11011133
			Marrone	RAL8003	11011158
			Marrone chiaro	RAL1011	11011161
			Avorio	RAL1013	11011159
			Alluminio	RAL7035	11011127
			Marrone scuro	RAL8017	11011125
			Nero	RAL9005	11011129
Kit EA 22		37 su FD (2 asole)	Bianco	RAL9016	11011546

Kit EA = EA + controvento standard

Ingressi d'aria e griglie di aerazione

Ingressi d'aria autoregolabili



EAI

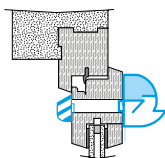
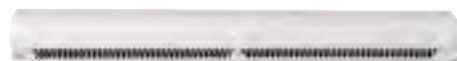

VANTAGGI

- Montaggio inverso su profilo finestra (con feritoia in posizione bassa)
- Alette con funzione anti-insetto
- Nessuna vite di fissaggio a vista
- Abbattimento acustico da 38 dB
- Getto d'aria orientato verso il soffitto

CAMPO DI APPLICAZIONE

- Asola singola (250 x 15) mm
- Ingresso d'aria inverso: posizionamento della feritoia sulla parte bassa dell'ingresso d'aria

INGOMBRI (MM)

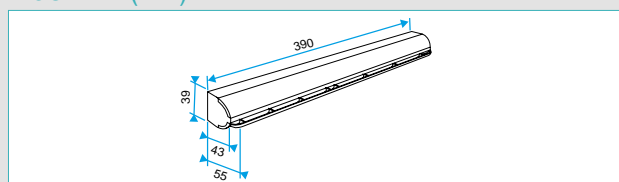

Interasse: 370 mm

GAMMA

Modulo m ³ /h	Descrizione	Dnew (Ctr) dB	Colore griglia		Codice
30	EAI 30	-	Bianco	RAL9016	11011139
	EAI 30	-	Alluminio	RAL7035	11011141
	EAI 30	-	Nero	RAL9005	11011162
	EAI 30	-	Marrone scuro	RAL8017	11011137
	EAI 30	-	Marrone	RAL8003	11011135
	EAI 30	-	Marrone chiaro	RAL1011	11011163
	EAI 30	-	Avorio	RAL1013	11011164
	Kit EAI 30	38	Bianco	RAL9016	11011554
22	EAI 22	-	Bianco	RAL9016	11011140
	Kit EAI 22	38	Bianco	RAL9016	11011555

Kit EAI = EAI + controvento standard

ELLIA



Kit ELLIA = ELLIA + controvento standard

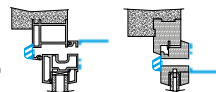

VANTAGGI

- Abbattimento acustico da 41 a 42dB senza accessori
- Possibilità doppio montaggio: posizione feritoia in alto o in basso
- Possibilità di installazione vicino al soffitto grazie alla diffusione laterale
- Nessuna vite di fissaggio a vista

CAMPO DI APPLICAZIONE

- Asola doppia: 2 x (172 x 12) mm
- Posizionamento della feritoia sopra o sotto l'ingresso d'aria

INGOMBRI (MM)

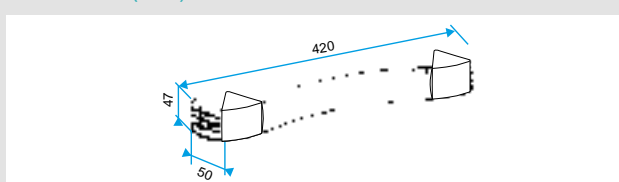

Interasse: 370 mm

GAMMA

Modulo m ³ /h	Descrizione	Dnew (Ctr) dB	Colore griglia		Codice
30	ELLIA 30	-	Bianco	RAL9016	11011508
	Kit ELLIA 30	41	Bianco	RAL9016	11011551
22	ELLIA 22	-	Bianco	RAL9016	11011509
	Kit ELLIA 22	42	Bianco	RAL9016	11011552

Ingressi d'aria e griglie di aerazione

Ingressi d'aria filtranti



AirFILTER®



VANTAGGI

- Qualità dell'aria ottimale grazie al filtro antipolline
- Si installa su ogni tipo di infisso
- Facilità di posa
- Getto d'aria orientato verso il soffitto

GAMMA

Descrizione	Dnew (Ctr) dB	Colore griglia		Codice
Ingresso d'aria filtrante fisso				
AirFILTER®	-	Bianco	RAL9016	11011581
Kit AirFILTER®	34	Bianco	RAL9016	11011585

Kit AirFILTER® = Ingresso d'aria AirFILTER® + controvento esterno

DESCRIZIONE

AirFILTER® è un ingresso d'aria filtrante dotato di filtro anti-polline che ha un'efficacia fino al 99% per catturare gli agenti inquinanti esterni ed offrire una qualità dell'aria ottimale.

CAMPO DI APPLICAZIONE

- Ingresso d'aria filtrante a portata fissa per serramenti
- Per ristrutturazioni
- Asola doppia: 2 x (172 x 12) mm
- Asola singola: (250 x 15) mm oppure (250 x 12) mm
- Funziona con EasyHOME® PureAIR Connect
- Sostituzione dei filtri almeno 1 volta all'anno (indicazione intasamento filtro EasyHOME® PureAir Connect Application)

ACCESSORI

Descrizione	Codice
Filtro antipolline AirFILTER®	11011584

INGOMBRI (MM)

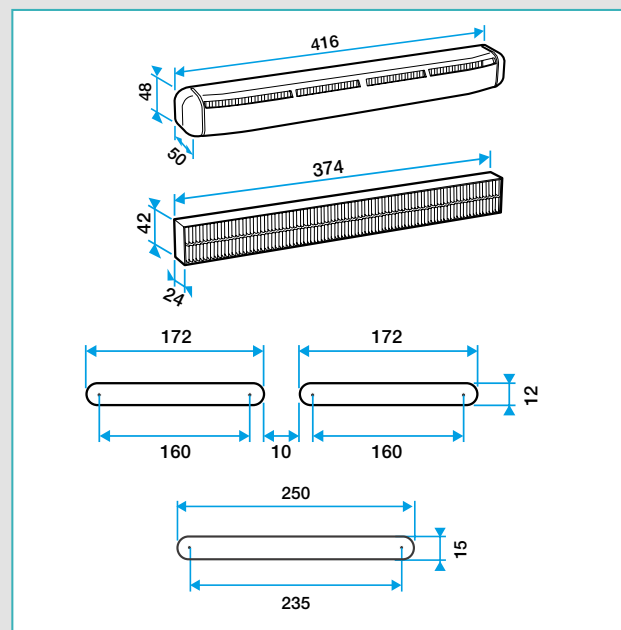

POSA IN OPERA

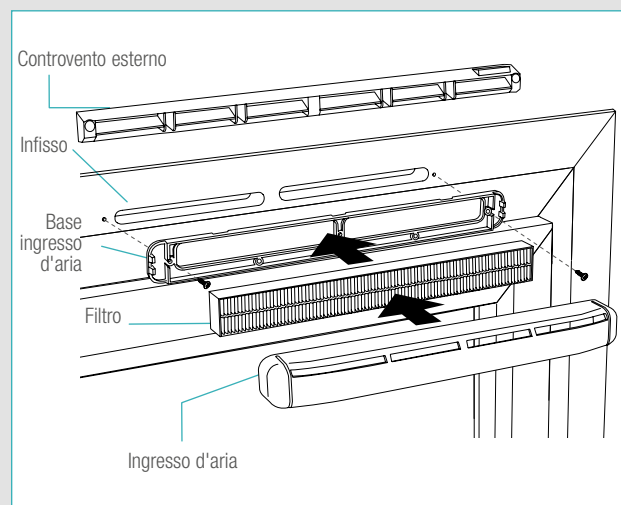

EFFICIENZA FILTRAZIONE

Pollens > 10 µm 99 %	Particules Fines 10 µm 95 %	Particules Fines 2,5 µm 40 %	Bactéries 1 µm 15 %
--------------------------------	---------------------------------------	--	-------------------------------

Protezione serramenti

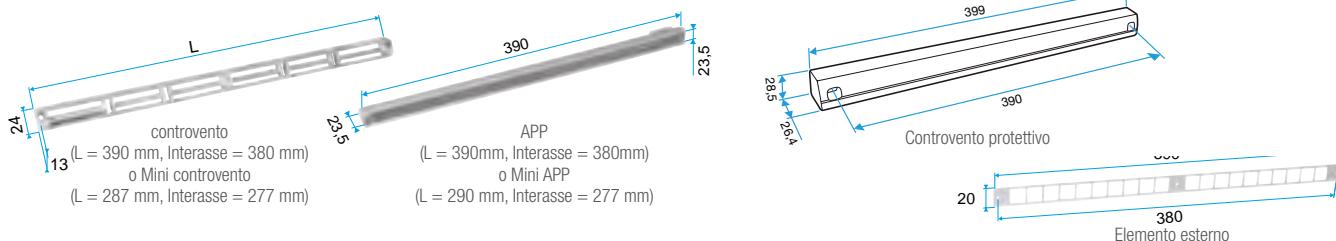

GAMMA

Descrizione	Codice	
APP per Emma, EA, ELLIA, EHB², EHL		
Bianco	RAL9016	11011901
Controvento per EMMA, EA, ELLIA, EHB², EHL		
Alluminio	RAL7035	11011753
Nero	RAL9005	11011813
Marrone scuro	RAL8017	11011814
Bianco	RAL9016	11011988
Marrone	RAL8003	11011815
Marrone chiaro	RAL1011	11011274
Avorio	RAL1013	11011699
Antracite	RAL7016	11011424
Elemento esterno per Mini EMMA, Emma, Mini EA, EA, ELLIA, EHB², EHL		
Bianco	RAL9016	11011413
Alluminio	RAL7035	11011417
Nero	RAL9005	11011416
Marrone scuro	RAL8017	11011415
Marrone	RAL8003	11011414
Marrone chiaro	RAL1011	11011418
Avorio	RAL1013	11011419

Descrizione	Codice	
Mini APP per Mini Emma, Mini EA		
Bianco	RAL9016	11011247
Alluminio	RAL7035	11011248
Nero	RAL9005	11011249
Marrone scuro	RAL8017	11011250
Marrone	RAL8003	11011251
Marrone chiaro	RAL1011	11011255
Avorio	RAL1013	11011252
Mini controvento per Mini Emma, Mini EA		
Bianco	RAL9016	11011184
Alluminio	RAL7035	11011185
Nero	RAL9005	11011186
Marrone scuro	RAL8017	11011187
Marrone	RAL8003	11011188
Marrone chiaro	RAL1011	11011189
Avorio	RAL1013	11011190
Controvento protettivo per EMMA, EA, EHB², EHL, ELLIA		
Bianco	RAL9016	11011237

CAMPO DI APPLICAZIONE

- Il controvento protettivo è raccomandato per le zone esposte al vento o per per limitare l'azione del vento e la portata d'aria immessa.
- I controvento posizionati all'esterno dei serramenti permettono di evitare che l'acqua passi attraverso l'ingresso d'aria, assicurandone contemporaneamente le performance aerauliche ed acustiche
- L'APP e la Mini APP sono dei controvento che offrono la funzione anti-insetto. L'APP è adatta agli ingressi d'aria standard mentre la Mini APP è adatta ai piccoli ingressi d'aria (Mini EMMA e Mini EA)
- L'elemento esterno permette di sostituire il controvento standard nel caso in cui le dimensioni di quest'ultimo non siano adatte (porta scorrevole, ...) e in abbinamento ai manicotti per installazione sopra-finestra MHF

Controvento acustico per infisso

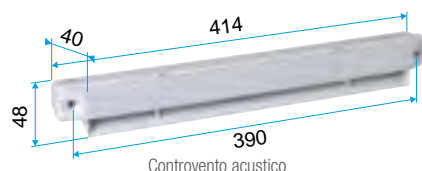

VANTAGGI

- Posa in opera semplice
- Alta performance acustica:
+ 3 dB circa per EHB² e EHL
+ 1 dB circa per EA

GAMMA

Descrizione	Colore griglia		Codice
Controvento acustico per EHL, EA, EHB ²	Bianco	RAL9016	11011972
	Alluminio	RAL7035	11011755
	Nero	RAL9005	11011262
	Marrone scuro	RAL8017	11011260
	Marrone	RAL8003	11011261
	Marrone chiaro	RAL1011	11011271
	Avorio	RAL1013	11011263
	Antracite	RAL7016	11011425
Controvento acustico anti-insetto per EHL, EA, EHB ²	Bianco	RAL9016	11011426

CAMPO DI APPLICAZIONE

- Posizionati sul lato esterno dei serramenti, i controvento acustici permettono di evitare che l'acqua passi attraverso l'ingresso d'aria e garantiscono le performance aerauliche migliorandone quelle acustiche.

Ingressi d'aria e griglie di aerazione

Ingressi d'aria: accessori



Controvento e griglia per installazione a muro

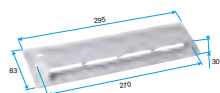

Controvento a parete



GEB, GES

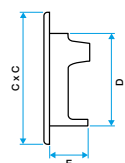

Dimensioni: CxDxE

VANTAGGI

- Adatta per i montaggi con manicotti MTR e MTC

GAMMA

Descrizione	Colore griglia		Codice
Controvento a parete	Bianco	RAL9016	11011218
GEB 100 (124x92x38 mm)	Bianco	RAL9016	11011239
GEB 125 (149x116x38 mm)	Bianco	RAL9016	11011240
GEB 160 (184x150x38 mm)	Bianco	RAL9016	11011241
GES 100 (124x92x38mm)	Avorio	RAL1013	11011242
GES 125 (149x116x38mm)	Avorio	RAL1013	11011243
GES 160 (184x150x38mm)	Avorio	RAL1013	11011244

CAMPO DI APPLICAZIONE

- Il controvento a parete è situato sul lato esterno del muro
- Le griglie GEB e GES sono dotate di clips di fissaggio

Spessore acustico

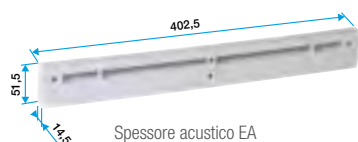

Spessore acustico EA

VANTAGGI

- Migliora le performance acustiche dell'ingresso d'aria: + 1 dB circa per EA e EHL

GAMMA

Descrizione	Colore griglia		Codice
Traversa acustica per EA	Bianco	RAL9016	11011973
	Alluminio	RAL7035	11011754
	Nero	RAL9005	11011809
	Marrone scuro	RAL8017	11011278
	Marrone	RAL8003	11011279
	Marrone chiaro	RAL1011	11011280
Traversa acustica per EHL	Avorio	RAL1013	11011281
	Bianco	RAL9016	11014127

CAMPO DI APPLICAZIONE

- Installati sul lato interno, gli spessori acustici permettono di migliorare le performance acustiche dell'ingresso d'aria a cui sono abbinati
- Lo spessore acustico per EHL è già compreso nell'EHL L (EHL S senza base + spessore acustico = EHL L). Questo spessore acustico si aggancia sull'EHL al posto della base.

Accessori

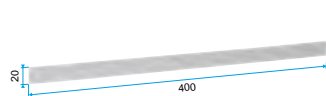

Otturatore autoadesivo



Elemento di otturazione

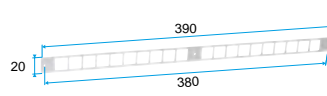

Elemento esterno (lungo)

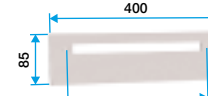

Elemento esterno (corto)

GAMMA

Descrizione	Colore griglia		Codice
Flangia di otturazione	Marrone scuro	RAL8017	11011447
Otturatore autoadesivo	Bianco	RAL9016	11011448
Flangia di adattamento lunga	Bianco	RAL9016	11011457
Flangia di adattamento corta	Bianco	RAL9016	11011458

CAMPO DI APPLICAZIONE

- Questi accessori permettono di risolvere eventuali problemi legati alle forature dei serramenti, per chiudere quelle non corrette e delimitare quelle dove non è possibile l'installazione del controvento.

Ingressi d'aria e griglie di aerazione

Ingressi d'aria: manicotto di attraversamento muro con uscita circolare



MTC acustico con attacco circolare D100/125



VANTAGGI

- Elevate prestazioni acustiche
- Adatto ad ingressi aria Aldes autoregolabili e igroregolabili

GAMMA

Descrizione	Codice
kit MTC D100/125 + MEA 45 mm	11011370
kit MTC D100/125 + MEA 160 mm	11011393
kit MTC D100/125 + MEA 200 mm	11011394

DESCRIZIONE

- Realizzato in lamiera di acciaio zincato, il manicotto MTC acustico permette di installare gli ingressi aria a muro garantendo un alto abbattimento acustico.

CAMPO DI APPLICAZIONE

- Attraversamento di muro e isolamento di pareti esterne, per permettere l'ingresso dell'aria all'interno delle stanze
- Per locali del terziario e abitazioni residenziali
- Nuove costruzioni e ristrutturazioni

INSTALLAZIONE

Installazione nello spessore dell'isolamento verso il lato interno (kit 11011370)

- Il manicotto MTC, associato ad un manicotto femmina circolare (tipo tubo in PVC), permette il montaggio di una griglia sul lato esterno del muro e, tramite l'elemento MEA oppure l'elemento TM, l'installazione della bocchetta di ingresso aria sul lato interno dello stesso muro perimetrale
- L'elemento acustico A100 oppure A125 viene installato all'interno del manicotto circolare femmina per migliorare le performance acustiche del manicotto MTC.

Installazione nello spessore dell'isolamento verso il lato esterno (kit 11011393 oppure 11011394)

- Il manicotto MTC viene fissato nel lato esterno del muro e, tramite un manicotto femmina circolare (tipo tubo in PVC), attraversa l'isolamento e per mezzo di un MEA 160mm o 200mm attraversa il muro per l'installazione dell'ingresso aria.

I kit 11011393 e 11011394 possono essere utilizzati anche per installazione verso il lato interno del muro in presenza di isolamento di forte spessore

ACCESSORI

Descrizione	Colore griglia		Codice
A100	-	-	11011376
A125	-	-	11011377
GEB 100 (124x92x38 mm)	Bianco	RAL9016	11011239
GEB 100 (124x92x38 mm)	Avorio	RAL1013	11011242
GEB 125 (149x116x38 mm)	Bianco	RAL9016	11011240
GEB 125 (149x116x38 mm)	Avorio	RAL1013	11011243



elemento A100 / A125

INGOMBRI (MM)

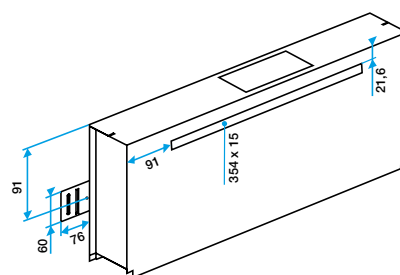
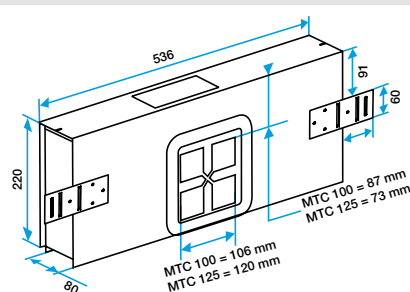

CARATTERISTICHE ACUSTICHE

Tipo	Manicotto	Ingresso aria	Dnew (Ctr) (dB)
AUTO	MTC 100 + MEA	EMMA 22	50
	MTC 100 + MEA + A100		51
	MTC 100 + MEA	EMMA 30	50*
	MTC 100 + MEA + A100		51*
	MTC 125 + MEA + A125	ELLIA 30	53*
	MTC 125 + MEA		47*
IGRO	MTC 125 + MEA	EMMA 45	48*
	MTC 125 + MEA	EHB ²	47
	MTC 125 + MEA + A125		49
	MTC 125 + MEA + A125	EHL S	49*

INSTALLAZIONE

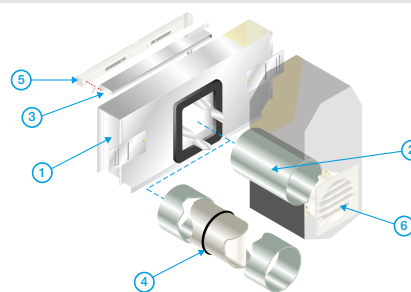

- 1 = MTC
- 2 = tubo in PVC
- 3 = MEA
- 4 = elemento acustico A100 / A125
- 5 = ingresso aria
- 6 = controvento esterno GEB

Ingressi d'aria e griglie di aerazione

Ingressi d'aria: manicotto di attraversamento muro con uscita rettangolare



MTR acustico



GAMMA

Descrizione	Codice
kit MTR Acustico + MEA 45 mm	11011381
kit MTR Acustico + MEA 160 mm	11011395
kit MTR Acustico + MEA 200 mm	11011396

DESCRIZIONE

- Realizzato in lamiera di acciaio zincato, il manicotto MTR Acustico permette di installare gli ingressi aria a muro garantendo un alto abbattimento acustico.

CAMPO DI APPLICAZIONE

- Attraversamento di muro e isolamento di pareti esterne, per permettere l'ingresso dell'aria all'interno delle stanze
- Per locali del terziario e abitazioni residenziali
- Nuove costruzioni e ristrutturazioni

INSTALLAZIONE

Installazione nello spessore dell'isolamento verso il lato interno (kit 11011381)

- Il manicotto MTR Acustico, associato ad un manicotto femmina rettangolare TR, permette il montaggio di un controvento sul lato esterno del muro e, tramite l'elemento MEA oppure l'elemento TM, l'installazione della bocchetta di ingresso aria sul lato interno dello stesso muro perimetrale
- L'elemento acustico P20 viene installato all'interno del manicotto rettangolare TR per migliorare le performance acustiche del manicotto MTR Acustico.

Installazione nello spessore dell'isolamento verso il lato esterno (kit 11011395 oppure 11011396)

- Il manicotto MTR Acustico viene fissato nel lato esterno del muro e, tramite un manicotto TR, attraversa l'isolamento e per mezzo di un MEA 160mm o 200mm attraversa il muro per l'installazione dell'ingresso aria.

I kit 11011395 e 11011396 possono essere utilizzati anche per installazione verso il lato interno del muro in presenza di isolamento di forte spessore

ACCESSORI

Descrizione	Codice
Controvento per muratura	11011218
Materassino acustico P20	11011386

VANTAGGI

- Elevate prestazioni acustiche
- Installazione facilitata mediante il manicotto di attraversamento rettangolare TR
- Adatto ad ingressi aria Aldes sia autoregolabili che igroregolabili

INGOMBRI (MM)

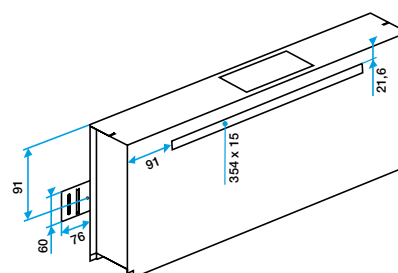
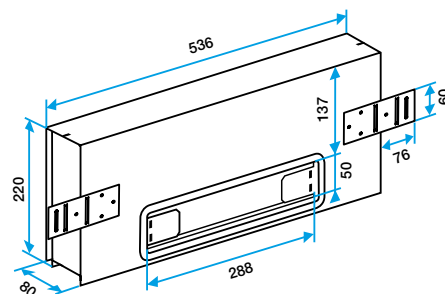

CARATTERISTICHE ACUSTICHE

Tipo	Manicotto	Ingresso aria	Dnew (Ctr) (dB)
AUTO	MTR + TR + MEA	EMMA 22	51
	MTR + TR + P20 + MEA		54
	MTR + TR + MEA	EMMA 30	51*
	MTR + TR + P20 + MEA		54*
	MTR + TR + MEA	EMMA45	51*
IGRO	MTR + TR + MEA	EHB ²	51
	MTR + TR + P20 + MEA		53
	MTR + TR + MEA	EHL S	52*
	MTR + TR + P20 + MEA		54*

INSTALLAZIONE

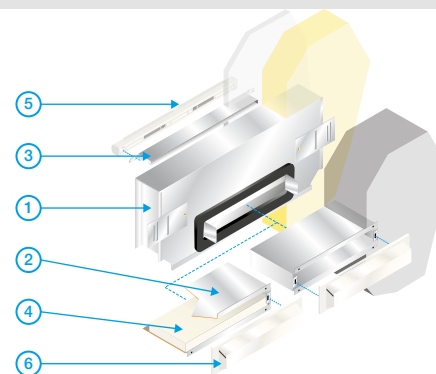

1 = MTR
2 = TR
3 = MEA

4 = elemento acustico P20
5 = ingresso aria
6 = controvento esterno

Ingressi d'aria e griglie di aerazione

Ingressi d'aria: manicotto di attraversamento muro con uscita rettangolare



MTR standard

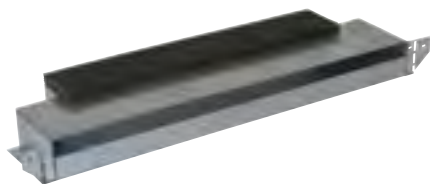

GAMMA

Descrizione	Codice
MTR standard 7 cm	11011366
MTR standard 9 cm	11011367
MTR standard 14 cm	11011369

DESCRIZIONE

- Realizzato in lamiera di acciaio zincato, il manicotto MTR standard permette di installare gli ingressi aria a muro. E' disponibile in 3 lunghezze (7, 9, 14 cm).
- Il manicotto MTR standard, abbinato ad un manicotto rettangolare TR, permette il montaggio di un controvento sul lato esterno del muro e l'installazione della bocchetta di ingresso aria sul lato interno dello stesso muro perimetrale.

CAMPO DI APPLICAZIONE

- Attraversamento di muro e isolamento di pareti esterne, per permettere l'ingresso dell'aria all'interno delle stanze.
- Per locali del terziario e abitazioni residenziali.
- Nuove costruzioni e ristrutturazioni

ACCESSORI

Descrizione	Codice
Controvento per muratura	11011218

VANTAGGI

- Finitura estetica della facciata con l'utilizzo del controvento per muratura
- Installazione facilitata mediante il manicotto di attraversamento rettangolare TR
- Adatto ad ingressi aria Aldes sia autoregolabili che igroregolabili

INGOMBRI (MM)

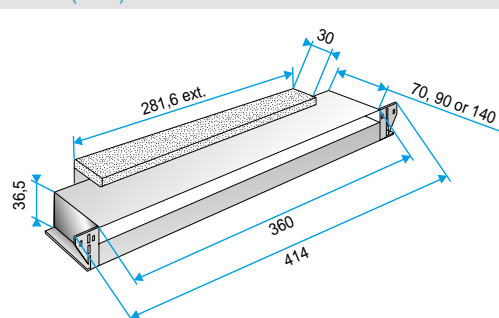

CARATTERISTICHE ACUSTICHE

- Il manicotto MTR standard, abbinato al manicotto di attraversamento TR e al controvento per muratura, permette di mantenere gli stessi risultati di abbattimento acustico dell'ingresso aria accoppiato al suo controvento standard.
- Gli ingressi aria autoregolabili e igroregolabili con i quali il manicotto MTR standard è compatibile sono: EMMA, EA, EAI, ELLIA, EHL, EHB²

INSTALLAZIONE

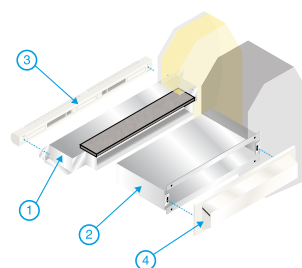

1 = MTR standard
2 = TR

3 = ingresso aria
4 = controvento esterno per muratura

Ingressi d'aria e griglie di aerazione

Ingressi d'aria: manicotto sopra-finestra



MHF acustico



GAMMA

Descrizione	Codice
kit MHF Acustico + MEA 45 mm	11011382
kit MHF Acustico + MEA 160 mm	11011391
kit MHF Acustico + MEA 200 mm	11011392

DESCRIZIONE

- Il manicotto MHF Acustico è realizzato in lamiera di acciaio zincato, con isolamento acustico interno in mousse di melamina.

CAMPO DI APPLICAZIONE

- Manicotto installato nella parte sopra la finestra, nello spessore dell'isolante del muro, per permettere l'ingresso dell'aria all'interno delle stanze
- Per locali del terziario e abitazioni residenziali
- Nuove costruzioni e ristrutturazioni

INSTALLAZIONE

Installazione nello spessore dell'isolamento verso il lato interno (kit 11011382)

- Il manicotto MHF Acustico, installato nell'intercapedine sopra la finestra, sul lato interno del muro, permette l'installazione dell'elemento di finitura esterno e, nella parte interna, il fissaggio di un ingresso aria autoregolabile o igroregolabile.

Installazione nello spessore dell'isolamento verso il lato esterno (kit 11011391 oppure 11011392)

- Il manicotto MHF Acustico, installato sul lato esterno del muro, permette l'installazione dell'elemento di finitura esterno e, tramite l'elemento MEA 160mm o MEA 200mm, il fissaggio nella parte interna di un ingresso aria autoregolabile o igroregolabile.

I kit 11011391 e 11011392 possono essere utilizzati anche per installazione verso il lato interno del muro in presenza di isolamento di forte spessore

ACCESSORI

Descrizione	Colore griglia	Codice	
Elemento di finitura esterno per ingressi aria modello Mini EMMA, EMMA, Mini EA, EA, ELLIA, EHB ² , EHL	Bianco	RAL9016	11011413
	Marrone scuro	RAL8017	11011415
	Marrone	RAL8003	11011414
	Nero	RAL9005	11011416
	Alluminio	RAL7035	11011417
	Marrone chiaro	RAL1011	11011418

VANTAGGI

- Discreto: nessun elemento visibile in facciata
- Installazione semplice (non è necessario nessuno scasso nella muratura)
- Elevate prestazioni acustiche

INGOMBRI (MM)

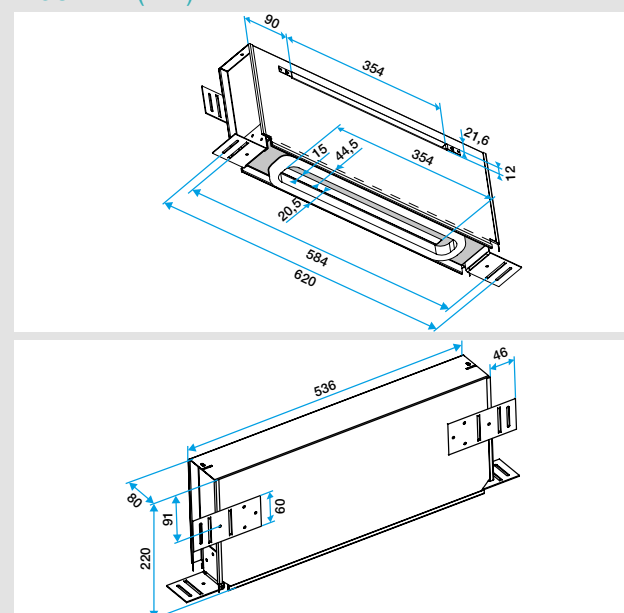

CARATTERISTICHE ACUSTICHE

Tipo	Manicotto	Ingresso aria	Dnew (Ctr) (dB)
AUTO	MHF Acustico + MEA	EMMA 22	46
	MHF Acustico + MEA	EMMA 30	46
	MHF Acustico + MEA	EMMA 45	46
	MHF Acustico + MEA	ELLIA 22	49
	MHF Acustico + MEA	ELLIA 30	49*
IGRO	MHF Acustico + MEA	EHB ²	46
	MHF Acustico + MEA	EHL S	46

*Rapporto di prova acustica CETIAT N°2314170-1 (manicotto + ingresso aria + elemento di finitura esterno)
E' possibile sostituire l'EMMA 22 con l'EA 22, oppure l'EMMA 30 con l'EA30: risultati acustici identici.

INSTALLAZIONE

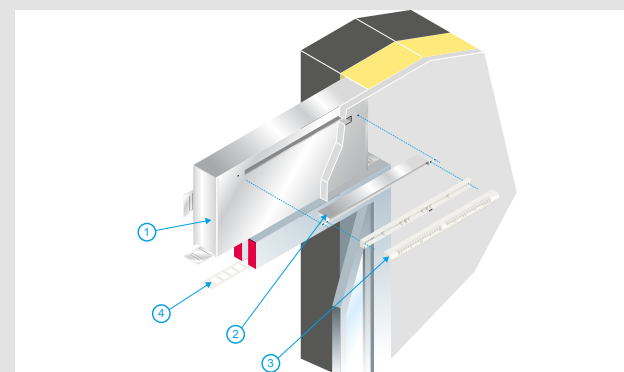

1 = MHF
2 = MEA

3 = ingresso aria
4 = elemento di finitura esterno

Ingressi d'aria e griglie di aerazione

Ingressi d'aria: manicotto sopra-finestra



MHF standard

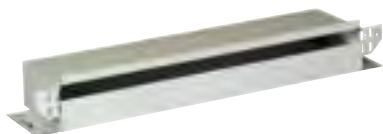

GAMMA

Descrizione	Codice
MHF standard 52 x 50	11011360
MHF standard 70 x 50	11011361
MHF standard 90 x 50	11011362

DESCRIZIONE

- Il manicotto MHF standard è realizzato in lamiera di acciaio zincato, con isolamento acustico interno in mousse di melamina.

CAMPO DI APPLICAZIONE

- Manicotto installato nella parte sopra la finestra, nello spessore dell'isolante del muro, per permettere l'ingresso dell'aria all'interno delle stanze
- Per locali del terziario e abitazioni residenziali
- Nuove costruzioni e ristrutturazioni

INSTALLAZIONE

- Il manicotto MHF standard, installato nell'intercapedine sopra la finestra, permette l'installazione dell'elemento di finitura esterno e, nella parte interna, il fissaggio di un ingresso aria autoregolabile o igroregolabile.

ACCESSORI

Descrizione	Colore griglia		Codice
Elemento di finitura esterno per ingressi aria modello Mini EMMA, EMMA, Mini EA, EA, ELLIA, EHB ² , EHL	Bianco	RAL9016	11011413
	Marrone scuro	RAL8017	11011415
	Marrone	RAL8003	11011414
	Nero	RAL9005	11011416
	Alluminio	RAL7035	11011417
	Marrone chiaro	RAL1011	11011418

VANTAGGI

- Discreto: nessun elemento visibile in facciata
- Adatto ad ingressi aria Aldes sia autoregolabili che igroregolabili

INGOMBRI (MM)

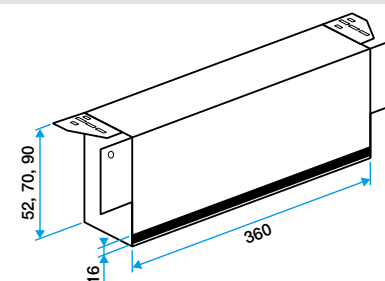
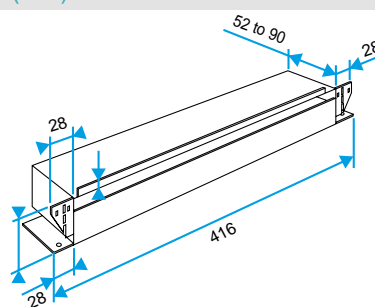

CARATTERISTICHE ACUSTICHE

Manicotto	Ingresso aria	Dnew (Ctr) (dB)
MHF standard 52 x 50	EA	37
	EHB ²	34
	EHL	36
MHF standard 70 x 50	EA	38
	EHB ²	35
	EHL	37
MHF standard 90 x 50	EA	39
	EHB ²	36
	EHL	38

INSTALLAZIONE

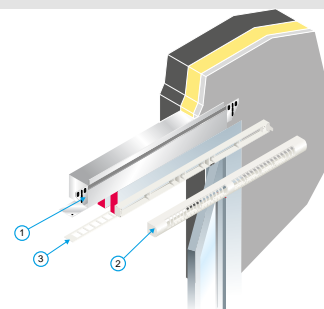

- 1 = MHF standard
- 2 = ingresso aria
- 3 = elemento di finitura esterno

Manicotto di attraversamento TR

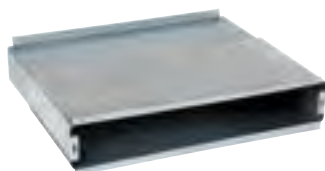

attraversamento TR

GAMMA

Descrizione	Codice
attraversamento TR - da 14 a 27 cm	11011389
attraversamento TR - da 19 a 32 cm	11011390

DESCRIZIONE

- Il manicotto di attraversamento TR è realizzato in lamiera di acciaio zincato. Si compone di 2 parti scorrevoli, che permettono di attraversare spessori da 14 a 27 cm oppure da 19 a 32 cm.

CAMPO DI APPLICAZIONE

- Manicotto di attraversamento muro per permettere l'ingresso dell'aria all'interno delle stanze
- Da abbinare ai manicotti MTR standard e MTR acustico

INGOMBRI (MM)

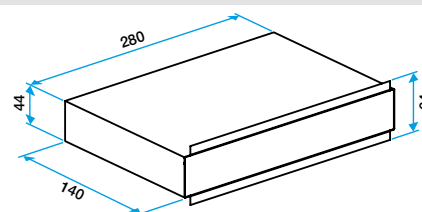

attraversamento TR parte maschio

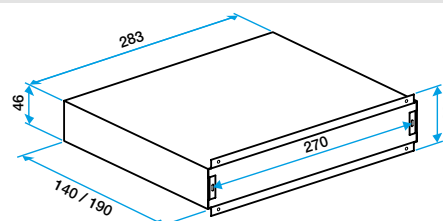

attraversamento TR parte femmina

INSTALLAZIONE

- Annegato nello spessore del muro, il manicotto di attraversamento TR permette l'installazione di un controvento esterno per muratura e, attraverso un MTR, di un ingresso aria di tipo autoregolabile o igroregolabile.

Manicotto di raccordo per ingresso d'aria

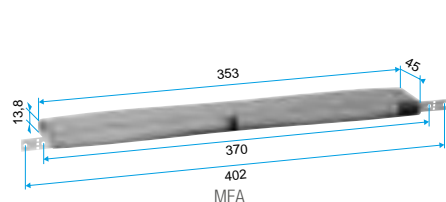

MEA

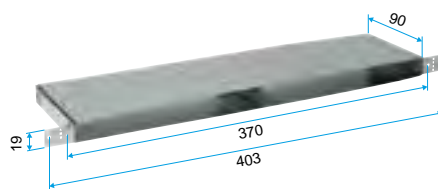

Manicotto dritto

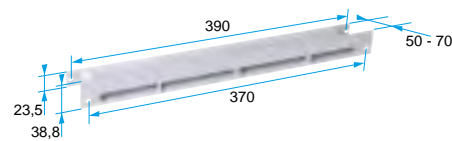

TM

GAMMA

Descrizione	Dimensioni	Codice
TM	Lung. 50-70 mm	11011501
Prolunga TM	Lung. 20-30 mm	11011893
MEA 45	Lung. 45 mm	11011378
MEA 160	Lung. 160 mm	11011371
MEA 200	Lung. 200 mm	11011373
Manicotto dritto	Lung. 90 mm	11011333





CAMPO DI APPLICAZIONE

- Il manicotto per ingresso d'aria permette di collegare l'ingresso d'aria e il foro
- Il foro può essere realizzato sui serramenti, sulla parete o sul cassonetto dell'avvolgibile
- Il manicotto TM per ingresso d'aria permette di collegare l'ingresso d'aria al foro, consentendo di attraversare spessori da 50 a 70 mm
- La prolunga di TM permette di aumentare lo spessore dell'attraversamento di 20-30 mm. Si dovrà conteggiare un numero di prolunghie adeguato allo spessore da attraversare.

DISTRIBUZIONE ARIA E ACCESSORI









CANALI SEMI RIGIDI OPTIFLEX

	Optiflex circolare Ø75	pag. 79
	Particolari di installazione ColorLINE e Optiflex circolare Ø75	pag. 80
	Optiflex circolare Ø90	pag. 82
	Particolari di installazione ColorLINE e Optiflex circolare Ø90	pag. 83
	Optiflex Ovale	pag. 85
	Particolari di installazione ColorLINE e Optiflex Ovale	pag. 86
	Plenum 5 e 10 attacchi per Optiflex circolare, Plenum per Optiflex circolare/ovale	pag. 87
	Plenum PE per Optiflex ovale	pag. 88

CONDOTTI RIGIDI IN PLASTICA MINIGAINÉ

	Minigaine	pag. 89
---	-----------	---------

CONDOTTI FLESSIBILI E RACCORDI CIRCOLARI

	Algaine Alu Inso	pag. 90
	Algaine Alu Iso	pag. 90
	Algaine Alu	pag. 90
	Algaine PVC	pag. 91
	Algaine PVC Iso	pag. 91
	Raccordi circolari in lamiera zincata	pag. 91

ACCESSORI

	Plenum per condotti Minigaine	pag. 92
	Plenum per condotti Algaine	pag. 92

CONDOTTI RIGIDI ISOLATI

	Calogaine	pag. 93
---	-----------	---------

Optiflex

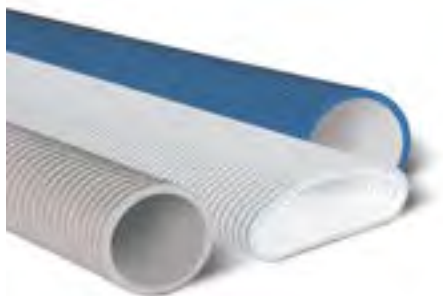

VANTAGGI

- Soluzione di rapida installazione
- Elevate prestazioni
- Migliore qualità dell'aria interna
- Condotto antistatico e antibatterico

CONFORMITÀ

- Marcatura CE
- Classe di tenuta B secondo le norme EN12237

DESCRIZIONE

Migliorare la qualità e l'ermeticità dei sistemi di Ventilazione Meccanica Controllata nelle abitazioni è un requisito indispensabile per ridurre il consumo energetico, pur mantenendo l'igiene e la qualità dell'aria interna.

- Il sistema Optiflex è la soluzione di distribuzione aria flessibile per i sistemi di ventilazione, adatto a rispondere ad ogni esigenza di installazione
- Optiflex si installa sottotraccia, a parete o in controsoffitto
- Optiflex si integra facilmente in tutti gli spazi grazie agli ingombri minimi dei suoi componenti, alla flessibilità dei condotti e alla ampia scelta di accessori

Un sistema di distribuzione aria a tenuta e a basse perdite di carico garantisce ottime prestazioni nel sistema di ventilazione:

- Garantire un elevato standard di qualità dell'aria all'interno degli edifici
- Migliorare il comfort termico ed acustico
- Il sistema Optiflex è disponibile in 3 versioni:
 - Condotto ovale antistatico e antibatterico
 - Condotto circolare antistatico
 - Condotto circolare antistatico e antibatterico

GUIDA ALLA SCELTA

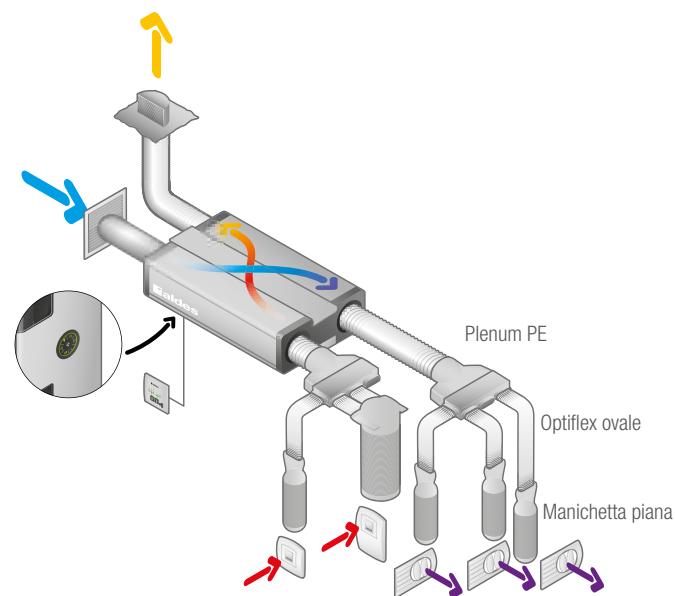
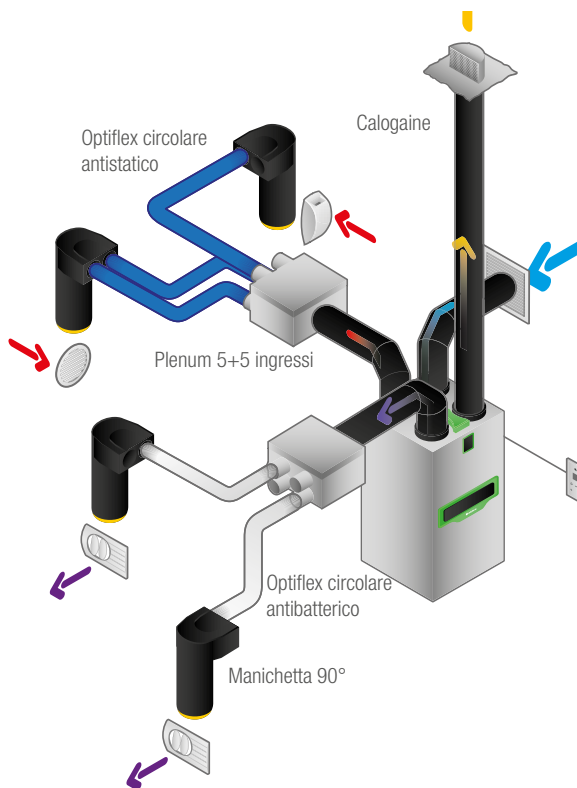
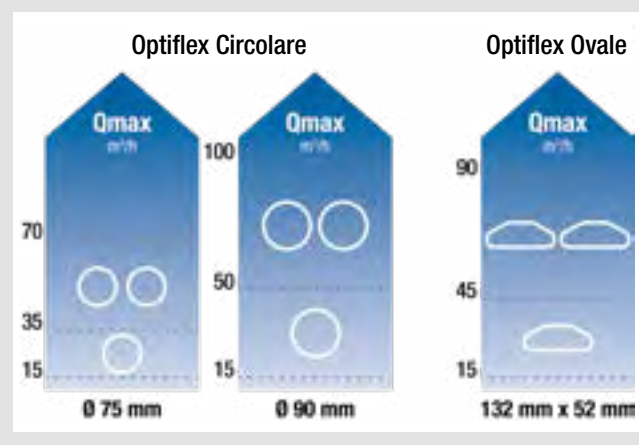

Optiflex circolare Ø75



DESCRIZIONE

- Condotto circolare diametro 75 mm esterno
- Condotto antistatico realizzato in PEHD (colore nero) e trattamento antibatterico contro l'insorgenza di colonie batteriche (colore bianco)
- La conformazione interna del condotto è studiata per ridurre le perdite di carico ed eliminare la trasmissione di rumori negli ambienti
- Raggio minimo di curvatura orizzontale di 15 cm
- Temperatura di utilizzo -25° / +60°C

GAMMA

Descrizione	Codice
Condotto e accessori	
Condotto antistatico Ø75 (conf. 50 m) - COLORE BLU	11091992
Condotto antibatterico Ø75 (conf. 50 m) - COLORE GRIGIO	11091872
Raccordo Ø75	11091873
Guarnizione Ø75 (conf. 10 pz.)	11091875
Tappo (conf. 5 pz.)	11091876
Collare di fissaggio (conf. 20 pz.)	11023183
Curva 90° Ø75	11091874
Curva a gomito Ø80 (fornibile in multipli di 10 pz)	11127885
Prolunga circolare Ø80	11023046
Manichette	
Manichetta lunga 2x75 / Ø125	11091995
Manichetta corta 2x75 / Ø125	11091996
Plenum	
Plenum ripartitore 5 attacchi	11091881
Plenum ripartitore 10 attacchi	11091882
Raccordo per plenum Ø75	11091878

CONDOTTI E ACCESSORI



Condotto antistatico
11091992



Condotto antibatterico
11091872



Raccordo Ø75
11091873



Guarnizione Ø75
11091875



Tappo Ø75
11091876



Collare di fissaggio Ø75
11023183



Curva 90° Ø75
11091874



Curva a gomito Ø80
11127885



Prolunga circolare Ø80
11023046

MANICHETTE



Manichetta Lunga 2xØ75
11091995



Manichetta Corta 2xØ75
11091996

PLENUM



Plenum ripartitore
5 attacchi
11091881



Plenum ripartitore
10 attacchi
11091882



Raccordo Ø75
per plenum
11091878

Distribuzione in plastica e accessori

Rete semi rigida Optiflex

Connessione ColorLINE Ø80 con Optiflex circolare Ø75

BOCCHETTA COLORLINE DIAMETRO 80

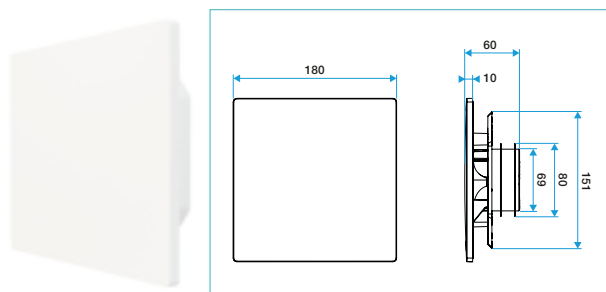

ColorLINE Ø80
11022156

ACCESSORI PER L'INSTALLAZIONE

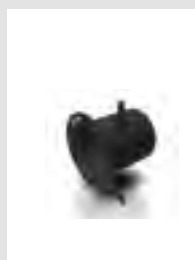

Manichetta tridente Ø80
11022074

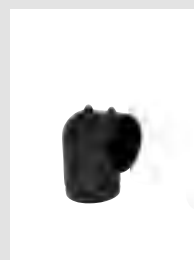

Curva a gomito Ø80
11127885



Prolunga circolare Ø80
11023046

PARTICOLARI DI INSTALLAZIONE

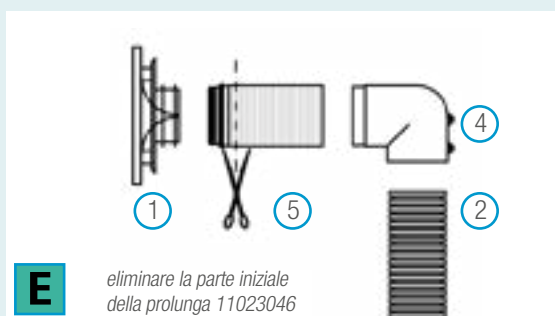
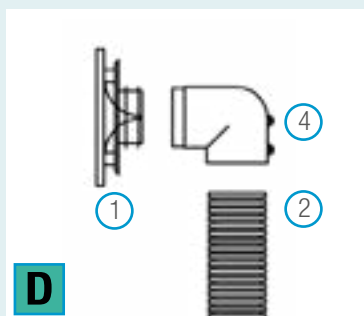
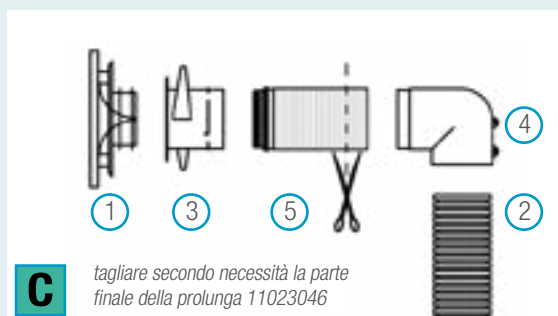
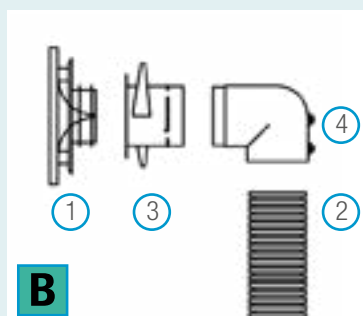
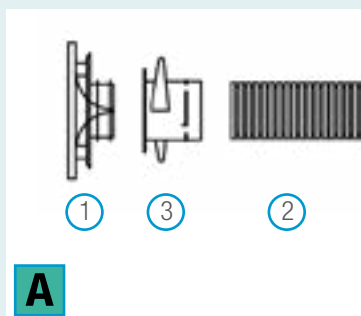

ACCESSORI PER L'INSTALLAZIONE

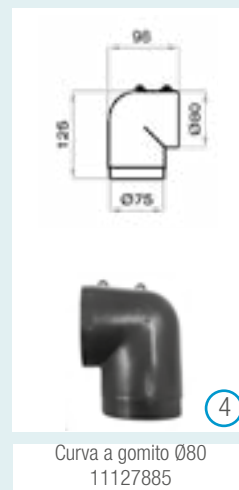

Distribuzione in plastica e accessori

Rete semi rigida Optiflex

Connessione ColorLINE Ø125 con Optiflex circolare Ø75

BOCCHETTA COLORLINE DIAMETRO 125

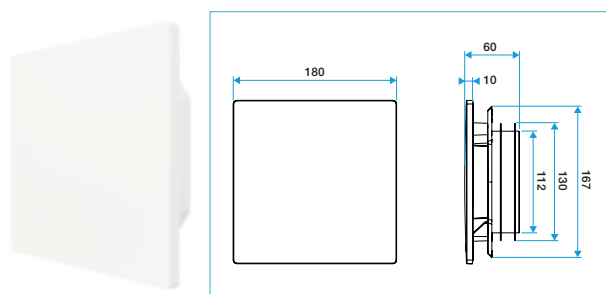

ColorLINE Ø125
11022157

ACCESSORI PER L'INSTALLAZIONE



Raccordo Flessibile Ø125
11091991



Derivazione Ø125
11091990



Manichetta Lunga/Corta
11091995/11091996

PARTICOLARI DI INSTALLAZIONE

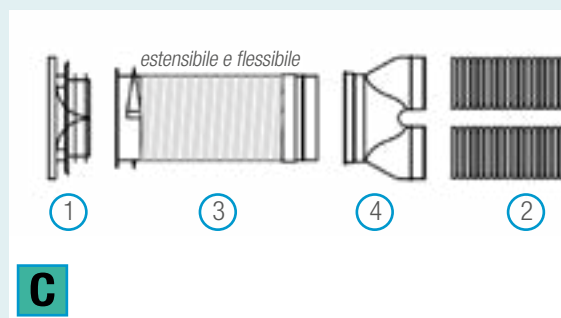
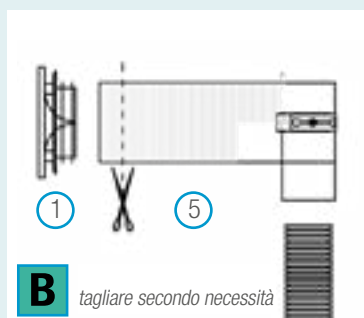
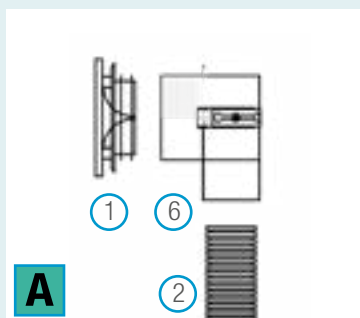

ACCESSORI PER L'INSTALLAZIONE



kit ColorLINE Ø125 colore bianco
11022157

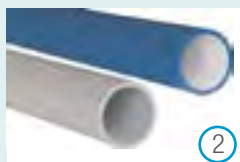

Optiflex antistatico /antibatterico
11091992 / 11091872

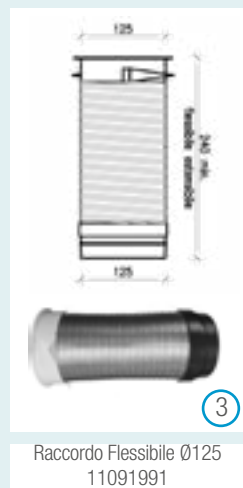

Raccordo Flessibile Ø125
11091991

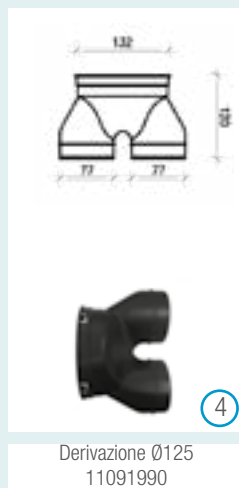

Derivazione Ø125
11091990



Manichetta Lunga
11091995

Manichetta Corta
11091996

Optiflex circolare Ø90



DESCRIZIONE

- Condotto circolare diametro 90 mm esterno
- Condotto antistatico realizzato in PEHD (colore nero) e trattamento antibatterico contro l'insorgenza di colonie batteriche (colore bianco)
- La conformazione interna del condotto è studiata per ridurre le perdite di carico ed eliminare la trasmissione di rumori negli ambienti
- Raggio minimo di curvatura orizzontale di 15 cm
- Temperatura di utilizzo -25° / +60°C

GAMMA

Descrizione	Codice
Condotti e accessori	
Condotto antistatico Ø90 (conf. 50 m) - COLORE BLU	11091993
Condotto antibatterico Ø90 (conf. 50 m) - COLORE GRIGIO	11091854
Raccordo Ø90	11091892
Guarnizione Ø90 (conf. 10 pz.)	11091893
Tappo Ø90 (conf. 5 pz.)	11091894
Collare di fissaggio (conf. 20 pz.)	11023214
Curva 90° Ø90	11091898
Manichette	
Manichetta lunga 2x90 / Ø125	11091997
Manichetta corta 2x90 / Ø125	11091998
Plenum	
Plenum ripartitore 5 attacchi	11091881
Plenum ripartitore 10 attacchi	11091882
Raccordo per plenum Ø90	11091891
Raccordi EasyClip Optiflex per gruppo EasyHome	
Raccordo Optiflex dritto EasyClip Ø90	11091989
Raccordo Optiflex flessibile EasyClip Ø90	11091988
Tubo di derivazione Optiflex Ø125 per 2 condotti Ø90	11091990
Manichette	
Manichetta Trident Ø90	11022074
Manichetta con raccordo flessibile Optiflex Ø125	11091991

CONDOTTI E ACCESSORI



Condotto antistatico
11091993



Condotto antibatterico
11091854



Raccordo Ø90
11091892



Guarnizione Ø90
11091893



Tappo Ø90
11091894



Collare fissaggio Ø90
11023214



Curva 90° Ø90
11091898

MANICHETTE



Manichetta Lunga 2xØ90
11091997



Manichetta Corta 2xØ90
11091998

PLENUM



Plenum ripartitore
5 attacchi
11091881



Plenum ripartitore
10 attacchi
11091882



Raccordo Ø90
per plenum
11091891

RACCORDI EASYCLIP OPTIFLEX



Raccordo Optiflex dritto
EasyClip Ø90
11091989



Raccordo Optiflex flessibile
EasyClip Ø90
11091988



Tubo di derivazione
Ø125 per 2 condotti Ø90
11091990

MANICHETTE



Manichetta Tridente Ø80 per griglie e
bocchette Ø80
11022074



Manichetta Tridente Ø125 con raccordo
flessibile per griglie e bocchette Ø125
11091991

COLLEGAMENTO BOCCHETTA Ø125

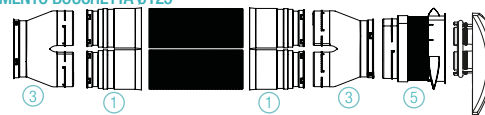

COLLEGAMENTO BOCCHETTA Ø80



Distribuzione in plastica e accessori

Rete semi rigida Optiflex

Connessione ColorLINE Ø80 con Optiflex circolare Ø90

BOCCHETTA COLORLINE DIAMETRO 80

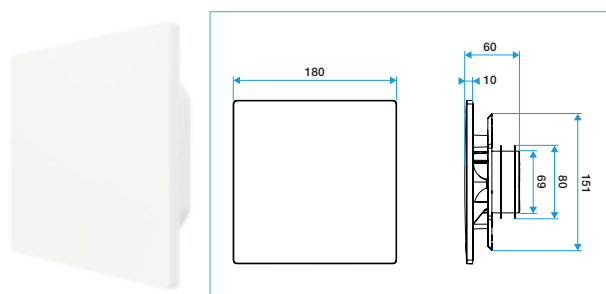

ColorLINE Ø80
11022156

ACCESSORI PER L'INSTALLAZIONE



PARTICOLARI DI INSTALLAZIONE

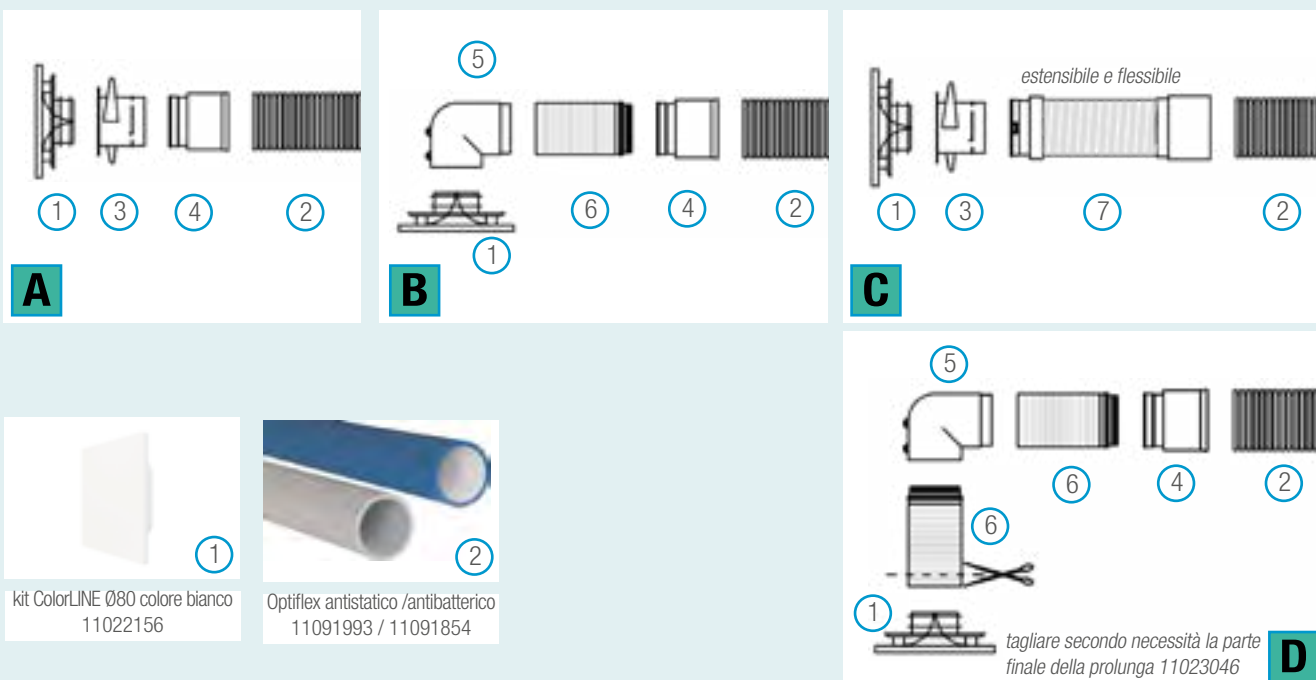

ACCESSORI PER L'INSTALLAZIONE



Distribuzione in plastica e accessori

Rete semi rigida Optiflex

Connessione ColorLINE Ø125 con Optiflex circolare Ø90

BOCCHETTA COLORLINE DIAMETRO 125

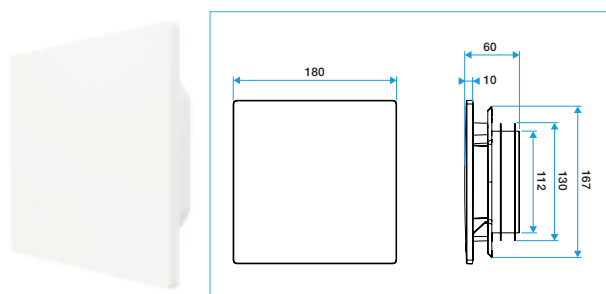

ColorLINE Ø125
11022157

ACCESSORI PER L'INSTALLAZIONE



Raccordo Flessibile Ø125
11091991



Derivazione Ø125
11091990



Manichetta Lunga/Corta
11091997/11091998



Raccordo Ø90
11091989

PARTICOLARI DI INSTALLAZIONE

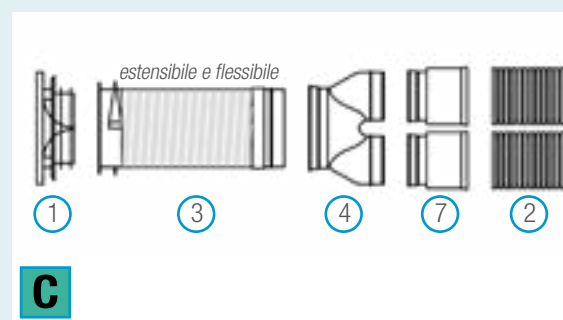
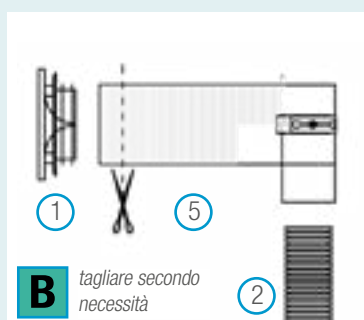
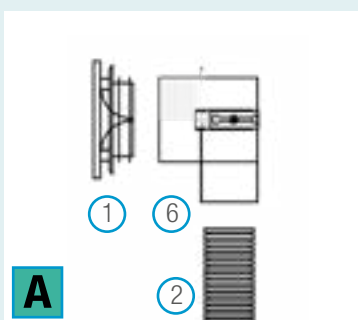

ACCESSORI PER L'INSTALLAZIONE

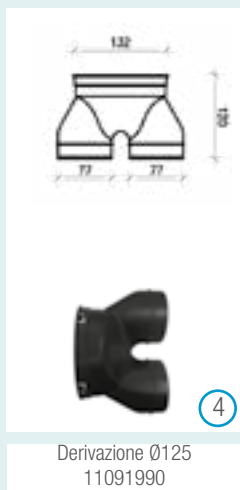
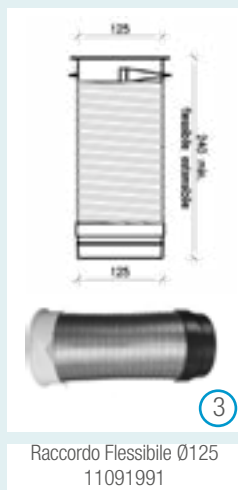

Optiflex ovale antistatico e antibatterico



DESCRIZIONE

- Condotto ovale di dimensioni 132 x 52 mm esterne
- Condotto antistatico realizzato in HDPE, con trattamento antistatico e antibatterico contro l'insorgenza di colonie batteriche (colore bianco)
- La conformazione interna del condotto è studiata per ridurre le perdite di carico ed eliminare la trasmissione di rumori negli ambienti
- Raggio minimo di curvatura orizzontale di 30 cm
- Temperatura di utilizzo -25° / +60°C

GAMMA

Descrizione	Codice
Condotto e accessori	
Condotto antibatterico (conf. 20 m) - COLORE BIANCO	11091857
Curva orizzontale 90°	11091858
Curva verticale 90°	11091859
Raccordo di rovesciamento	11091860
Raccordo a tenuta (conf. 10 pz.)	11091861
Tappo ovale (conf. 5 pz.)	11091862
Collare di fissaggio (conf. 10 pz.)	11091863
Flangia di fissaggio (conf. 10 pz.)	11091864
Regolatore ovale di portata	11091870
Manichette	
Manichetta 90° per bocchetta Ø125 / 1 condotto Optiflex ovale	11091865
Manichetta 90° per bocchetta Ø125 / 2 condotti Optiflex ovale	11091866
Manichetta diritto per bocchetta Ø125 / 1 condotto Optiflex ovale	11091867

ACCESSORI DI TRASFORMAZIONE OVALE / CIRCOLARE

Descrizione	Codice
Accessori misti Ø75	
Curva verticale 75°	11091879
Raccordo misto	11091880
Raccordi misti Ø90	
Curva verticale 90°	11091897
Raccordo misto	11091896
Riduzione	
Riduzione Ø80/Ø125	11015017

CONDOTTI E ACCESSORI



Condotto antibatterico
11091857



Curva orizzontale 90°
11091858



Curva verticale 90°
11091859



Raccordo di rovesciamento
11091860



Raccordo a tenuta
11091861



Tappo
11091862



Collare di fissaggio
11091863



Flangia di fissaggio
11091864



Regolatore di portata
11091870

MANICHETTE



Manichetta 90°
per 1 Optiflex ovale e
bocchetta Ø125
11091865



Manichetta 90°
per 2 Optiflex ovale e
bocchetta Ø125
11091866



Manichetta piana per
1 Optiflex ovale e
bocchetta Ø125
11091867

ACCESSORI MISTI CIRCOLARI / OVALI



Curva verticale
Ø75 / 132x52
11091879

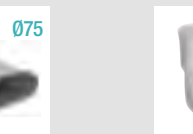

Raccordo misto
Ø75 / 132x52
11091880



Curva verticale
Ø90 / 132x52
11091897



Raccordo misto
Ø90 / 132x52
11091896

RIDUZIONE Ø80/Ø125



Riduzione Ø80 / Ø125
11015017

Distribuzione in plastica e accessori

Rete semi rigida Optiflex

Connessione ColorLINE Ø125 e Ø80 con Optiflex Ovale

BOCCHETTA COLORLINE DIAMETRO 125

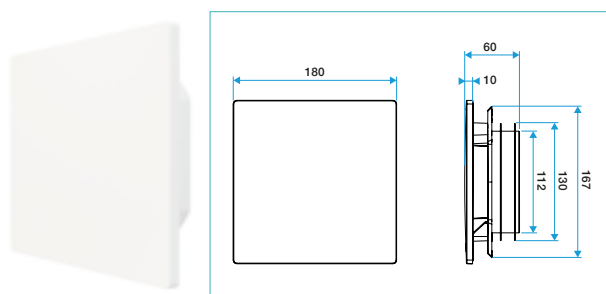

ColorLINE Ø125
11022157

ACCESSORI PER L'INSTALLAZIONE



Manichetta 90° per 1 tubo Ovale
11091865



Manichetta 90° per 2 tubi Ovali
11091866



Manichetta per 1 tubo Ovale
11091867



Riduzione Ø80 / Ø125
11015017

PARTICOLARI DI INSTALLAZIONE

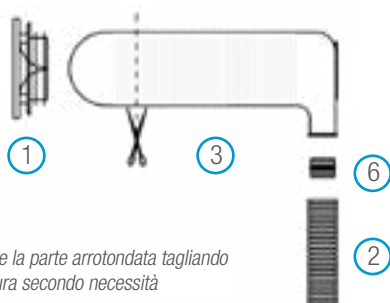

A togliere la parte arrotondata tagliando a misura secondo necessità

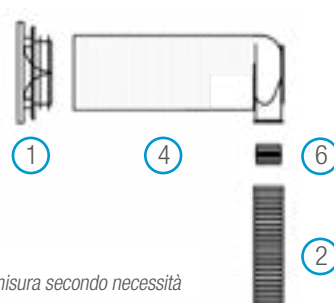

B tagliare a misura secondo necessità

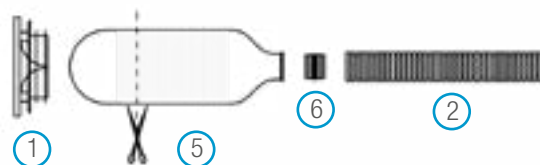

C togliere la parte arrotondata tagliando a misura secondo necessità

BOCCHETTA COLORLINE DIAMETRO 80



ColorLINE Ø80
11022156

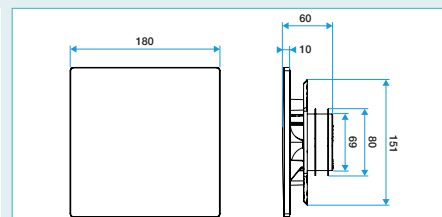

Per installazione della ColorLINE Ø80 prevedere riduzione R Ø80 / Ø125 (cod.11015017)

ACCESSORI PER L'INSTALLAZIONE



kit ColorLINE Ø125 colore bianco
11022157



Condotto ovale antibatterico
11091857

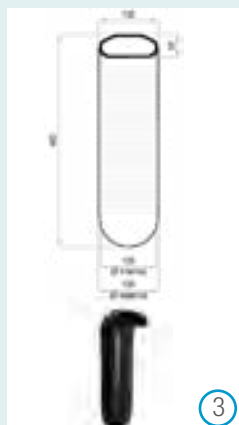

Manichetta 90° per 1 tubo Ovale
11091865



Manichetta 90° per 2 tubi Ovali
11091866

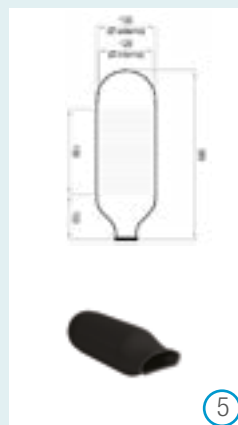

Manichetta per 1 tubo Ovale
11091867



Riduzione Ø80 / Ø125
11015017



Raccordo a tenuta (conf.10 pz)
11091861

Plenum per Optiflex Circolare



Plenum 5 attacchi 11091881 Plenum 10 attacchi 11091882 Raccordo Ø75 11091878 Raccordo Ø90 11091891

DESCRIZIONE

- Plenum ripartitore per immissione ed estrazione, composto da:
 - 1 lato con n.1 attacco Ø160 con guarnizione
 - 2 lati con n.5 (cod.11091881) oppure n.10 (cod.11091882) fori pre-tranciati (i fori saranno da attivare in opera per il collegamento al condotto Optiflex Circolare utilizzando gli appositi raccordi per plenum)
 - 2 pannelli laterali removibili per l'ispezione e la pulizia dei condotti
- Involucro in lamiera di acciaio zincato
- Isolamento interno con materassino termo-acustico

GAMMA

Descrizione	Codice
Plenum 5+5 attacchi	11091881
Plenum 10+10 attacchi	11091882
Raccordo Ø75 per plenum	11091878
Raccordo Ø90 per plenum	11091891

DIMENSIONI (mm) - PESI (kg)

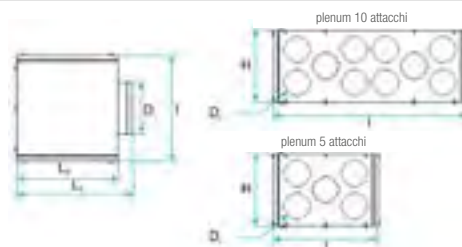

	DIMENSIONI (mm)						Peso (kg)
	D ₁	D ₂	I	L ₁	L ₂	H	
plenum 5+5 attacchi (11091881)	160	75	327	354	311	225	4,6
plenum 10+10 attacchi (11091882)	160	75	630	365	321	216	6,8

Plenum per centrali di ventilazione InspirAIR - Optiflex Circolare



GAMMA

Descrizione	Codice
Plenum ripartitore InspirAIR® Home SC 240	11023323
Plenum ripartitore InspirAIR® Home SC 370	11023327

DESCRIZIONE

Il plenum ripartitore metallico per InspirAIR® Home SC offre immissione/estrazione aria oltre ad una attenuazione acustica.

È disponibile in 2 taglie :

- taglia 240, di dimensioni (larghezza e altezza) tali da permettere il montaggio come prolungamento della centrale InspirAIR® Home SC 240
- taglia 370, di dimensioni (larghezza e altezza) tali da permettere il montaggio come prolungamento della centrale InspirAIR® Home SC 370. Compatibile anche con InspirAIR® Home SC 150 (stesso interasse fra le bocche)

Il plenum comprende :

- 1 lato con 2 attacchi a tenuta D160 mm (con guarnizione),
 - 1 lato apribile per ispezione e manutenzione della rete tubiera e del plenum,
 - 3 lati con :
 - taglia 240 : predisposizioni per 7 attacchi di estrazione e 7 attacchi di immissione,
 - taglia 370 : predisposizioni per 9 attacchi di estrazione e 9 attacchi di immissione.
 - I plenum ripartitori sono isolati internamente con materiale fonoassorbente.
- Questi plenum non sono concepiti per installazione presso abitazioni passive.

INSTALLAZIONE

- Il plenum ripartitore viene fornito con un kit di montaggio (verticale o orizzontale):
 - 3 staffe (e le loro 6 viti) da montare sul plenum ripartitore,
 - 3 cuscinetti antivibranti.
- Il plenum ripartitore può essere montato direttamente sulle centrali InspirAIR® Home.
- Non è necessario collegare gli attacchi inutilizzati.
- Scegliere un attacco per plenum D75 o D90 mm a seconda del diametro del condotto Optiflex da collegare (raccordo per plenum Ø75 cod.11091878, Ø90 cod.11091891)

DIMENSIONI (mm) - PESI (kg)

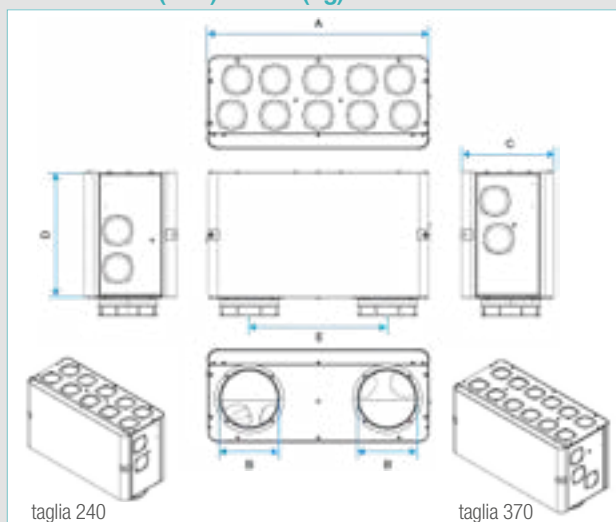

	A	B	C	D	E	Peso (kg)
Plenum ripartitore InspirAIR® Home SC240	600	Ø160	250	330	365	10,82
Plenum ripartitore InspirAIR® Home SC370	670	Ø160	300	330	420	12,52

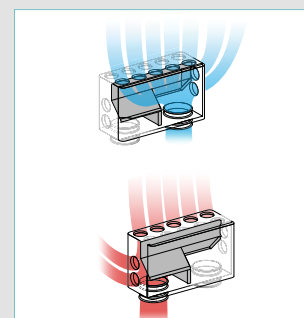
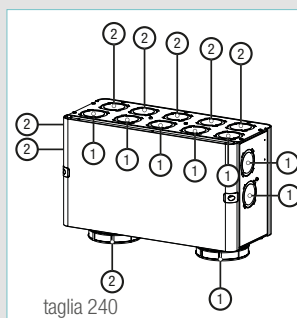

Plenum PE per Optiflex Ovale

DESCRIZIONE

- Plenum ripartitore PE per immissione ed estrazione, composto da:
 - n.5 attacchi per connessione con Optiflex Ovale (da aprire in opera secondo necessità)
 - n.2 attacchi ovali per il collegamento alla centrale di ventilazione tramite i raccordi speciali PE
 - n.4 alette perimetrali per il fissaggio del plenum tramite viti
- Costruito in polietilene (PE)
- Raccordi speciali per il collegamento del plenum alla centrale di ventilazione (vedi gli schemi di collegamento in questa pagina)

GAMMA

Descrizione	Codice
Plenum ripartitore PE	11091884
Raccordo ovale a tenuta (5 pezzi)	11091887
Barra ovale plenum PE 1,15m (4 pezzi)	11091927
Curva ovale a 90° orizzontale	11091928
Curva ovale a 90° verticale	11091929
Braga plenum PE : 1 attacco Ø160 / 2 condotti ovali	11091885
Imbuto plenum PE : 1 attacco Ø125 / 1 condotto ovale	11091886

PLENUM PE



Plenum PE
11091884

Raccordo PE a tenuta
11091887

Barra plenum PE
11091927

Curva PE 90° orizzontale
11091928



Curva 90° verticale PE
11091929

Braga plenum PE
11091885

Imbuto plenum PE
11091886

DIMENSIONI E PESI

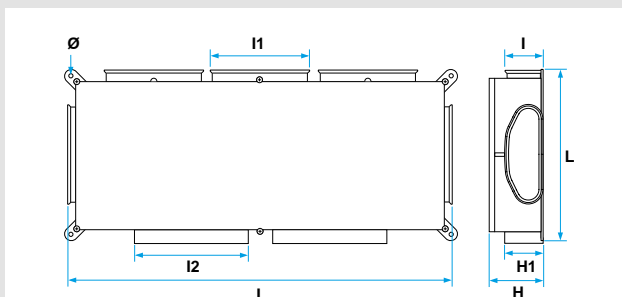

I	L	A	I1	I2	A1	A2	attacchi	Peso (kg)
550	235	77	134	163	52	68	n.6 (132x52) n.2 (163x52)	1,14

SCHEMA DI COLLEGAMENTO

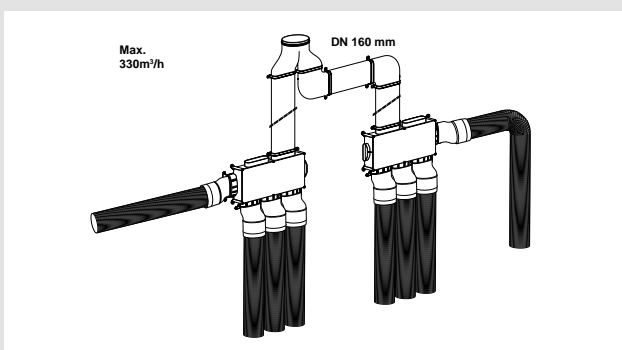
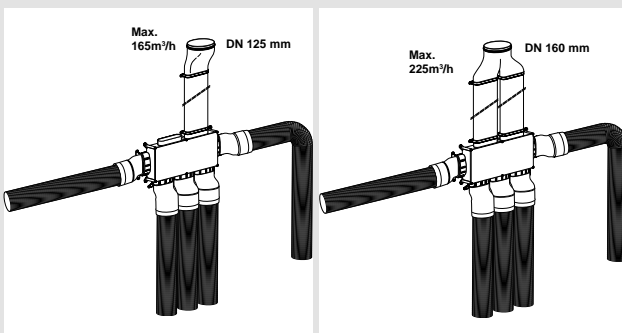

Minigaine

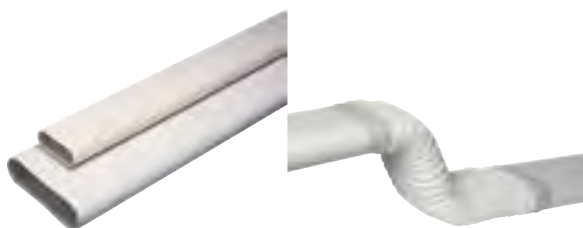

MINGAINE 40X100

Descrizione	Codice
Condotti e accessori 40x100mm (equivalente Ø80 mm)	
Barra Minigaine 1m	11091101
Barra Minigaine 3m	11091102
Tratto da 2m di raccordo flessibile	11023008
Raccordo femmina tra due condotti	11023017
Raccordo maschio tra due accessori	11023082
Curva verticale 90°	11023976
Curva orizzontale 90°	11023977
Tappo	11023098
Flangia di fissaggio	11023080
Accessori misti 40x100 per collegare una bocchetta (Ø80 mm interno) o un condotto circolare (Ø80 esterno)	
Raccordo per condotto	11023978
Curva verticale 90° di raccordo	11023002
Prolunga circolare Ø80 m lungh. 15 cm	11023046

MINGAINE 60X200

Descrizione	Codice
Condotti e accessori 60x200mm (equivalente Ø125 mm)	
Barra Minigaine 1m	11023085
Barra Minigaine 3m	11023971
Tratto da 2m di raccordo flessibile	11023009
Raccordo femmina tra due condotti	11023970
Raccordo maschio tra due accessori	11023083
Curva verticale 90°	11023974
Curva orizzontale 90°	11023973
Tappo	11023084
Flangia di fissaggio	11028081
Raccordo a T 90° orizzontale	11023980
Raccordo di riduzione 100x40 / 200x60	11023972
Accessori misti 60x200 per collegare una bocchetta (Ø125 mm interno) o un condotto circolare (Ø125 esterno)	
Curva mista verticale 90°	11023975
Raccordo a T 90° verticale	11023979
Raccordo per condotto 200x60	11023995
Curva mista orizzontale 90°	11023994
Condotti e accessori circolari Ø125	
Barra 3m in pvc	11023087
Prolunga circolare Lungh. 25 cm	11023088
Raccordo femmina	11023086

DESCRIZIONE

- Condotto ovale in pvc rigido a sezione ovale 40x100 (equivalente Ø80) e 60x200 (equivalente Ø125)
- Temperatura di utilizzo 0°C / +60°C

MINGAINE ELEMENTO RETTILINEO



Elemento rettilineo 1m Minigaine 40x100 codice 11091101
 Elemento rettilineo 3m Minigaine 40x100 codice 11091102
 Elemento rettilineo 1m Minigaine 60x200 codice 11023085
 Elemento rettilineo 3m Minigaine 60x200 codice 11023971

MINGAINE 40X100 (EQUIVALENTE Ø80)



Raccordo femmina 11023017 Raccordo maschio 11023082 Curva verticale 90° 11023976 Tappo 11023098



Curva orizzontale 90° 11023977 Raccordo dritto Ø80 11023978 Flangia di fissaggio 11023080 Curva mista per bocchetta Ø80 11023002

MINGAINE 60X200 (EQUIVALENTE Ø125)

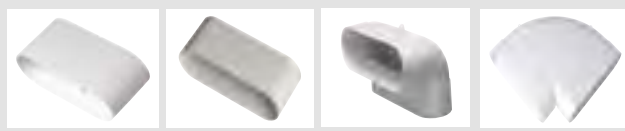

Raccordo femmina 11023970 Raccordo maschio 11023083 Curva verticale 90° 11023974 Curva orizzontale 90° 11023973



Tappo 11023084 Flangia di fissaggio 11028081 Curva mista per bocchetta 11023975 Raccordo dritto 11023995

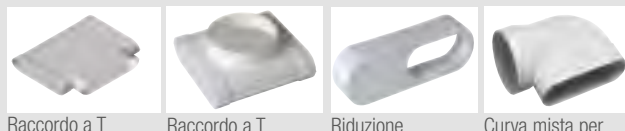

Raccordo a T 11023980 Raccordo a T verticale 11023979 Riduzione 60x200/40x100 11023972 Curva mista per condotto 11023994

ACCESSORI COMPLEMENTARI



Elemento rettilineo flessibile da 2m per condotto D80 11023008 Elemento rettilineo flessibile da 2m per condotto D125 11023009 Raccordo circolare D80 11023046 Raccordo circolare D125 11023088



Raccordo femmina D125 11023086

Distribuzione canali flessibili e raccordi circolari

Condotti flessibili in alluminio



Algaine Alu Inso

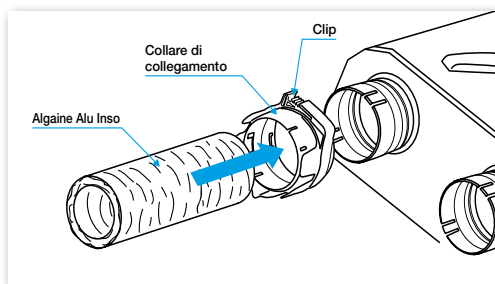

DESCRIZIONE

- Condotta flessibile con isolamento in poliestere, spessore 25 mm
- Microforato internamente per attenuazione acustica
- Finitura esterna Vapobarrier in alluminio
- Temperatura di utilizzo -30 / + 115°C
- P max. 2000 Pa
- V max. 20 m/sec
- Classe 1

INSTALLAZIONE

- Adatto a reti di distribuzione aria in ambito residenziale

VANTAGGI

- Efficace isolamento termico ed acustico
- Impediscono la formazione di condensa

ACCESSORI - COLLARI EASY CLIP

Descrizione	Codice
Easy Clip raccordo + collare Ø160 mm	11033016
Easy Clip raccordo + collare Ø125 mm	11033010
Easy Clip raccordo + collare Ø80 mm	11033011

GAMMA

Descrizione	Codice
Algaine Alu Inso Ø82	22599881
Algaine Alu Inso Ø102	22599882
Algaine Alu Inso Ø127	22599883
Algaine Alu Inso Ø152	22599884
Algaine Alu Inso Ø160	22599885
Algaine Alu Inso Ø180	22599886
Algaine Alu Inso Ø203	22599887
Algaine Alu Inso Ø229	22599888
Algaine Alu Inso Ø254	22599889
Algaine Alu Inso Ø280	22599890
Algaine Alu Inso Ø305	22599891
Algaine Alu Inso Ø315	22599892
Algaine Alu Inso Ø356	22599893
Algaine Alu Inso Ø406	22599894
Algaine Alu Inso Ø457	22599895

il codice è riferito a 1 metro di canale. La fornitura avviene in rotoli da 10 metri.

Algaine Alu Iso



DESCRIZIONE

- Condotta flessibile con isolamento in poliestere, spessore 25 mm
- Finitura esterna Vapobarrier in alluminio
- Temperatura di utilizzo -30 / + 140°C
- P max. 2000 Pa
- V max. 25 m/sec
- Classe 1

INSTALLAZIONE

- Adatto a reti di distribuzione aria in ambito residenziale

GAMMA

Descrizione	Codice
Algaine Alu Iso Ø82	22599861
Algaine Alu Iso Ø102	22599862
Algaine Alu Iso Ø127	22599863
Algaine Alu Iso Ø152	22599864
Algaine Alu Iso Ø160	22599865
Algaine Alu Iso Ø180	22599866
Algaine Alu Iso Ø203	22599867
Algaine Alu Iso Ø229	22599868
Algaine Alu Iso Ø254	22599869
Algaine Alu Iso Ø280	22599870
Algaine Alu Iso Ø305	22599871
Algaine Alu Iso Ø315	22599872
Algaine Alu Iso Ø356	22599873
Algaine Alu Iso Ø406	22599874
Algaine Alu Iso Ø457	22599875

il codice è riferito a 1 metro di canale. La fornitura avviene in rotoli da 10 metri.

Algaine Alu



DESCRIZIONE

- Condotta flessibile in multistrati di alluminio e film in poliestere
- Armatura in spirale di acciaio armonico incorporata tra gli strati
- Temperatura di utilizzo -30 / + 140°C
- P max. 2000 Pa
- V max. 25 m/sec
- Classe 1

INSTALLAZIONE

- Adatto a reti di distribuzione aria in ambito residenziale

GAMMA

Descrizione	Codice
Algaine Alu Ø82	22599841
Algaine Alu Ø102	22599842
Algaine Alu Ø127	22599843
Algaine Alu Ø152	22599844
Algaine Alu Ø160	22599845
Algaine Alu Ø180	22599846
Algaine Alu Ø203	22599847
Algaine Alu Ø229	22599848
Algaine Alu Ø254	22599849
Algaine Alu Ø280	22599850
Algaine Alu Ø305	22599851
Algaine Alu Ø315	22599852
Algaine Alu Ø356	22599853
Algaine Alu Ø406	22599854
Algaine Alu Ø457	22599855

il codice è riferito a 1 metro di canale. La fornitura avviene in rotoli da 10 metri.

Distribuzione canali flessibili e raccordi circolari

Condotti flessibili in PVC e raccordi circolari



Algaine PVC



DESCRIZIONE

- Condotta flessibile in tessuto rinforzato in fibra di poliestere e spalmatura in PVC
- Colore nero
- Temperatura di utilizzo -20 / + 80°C
- P max. 3000 Pa
- V max. 30 m/sec
- Classe 1

INSTALLAZIONE

- Adatto a reti di distribuzione aria in ambito residenziale

GAMMA

Descrizione	Codice
Algaine PVC Ø82	22599801
Algaine PVC Ø102	22599802
Algaine PVC Ø127	22599803
Algaine PVC Ø152	22599804
Algaine PVC Ø160	22599805
Algaine PVC Ø180	22599806
Algaine PVC Ø203	22599807
Algaine PVC Ø229	22599808
Algaine PVC Ø254	22599809
Algaine PVC Ø280	22599810
Algaine PVC Ø305	22599811
Algaine PVC Ø315	22599812
Algaine PVC Ø356	22599813
Algaine PVC Ø406	22599814
Algaine PVC Ø457	22599815

il codice è riferito a 1 metro di canale. La fornitura avviene in rotoli da 10 metri.

Algaine PVC Iso



DESCRIZIONE

- Condotta flessibile con isolamento in poliestere, spessore 25 mm / densità 14 kg/m³
- Finitura esterna Vapobarrier in PVC
- Temperatura di utilizzo -20 / + 80°C
- P max. 3000 Pa
- V max. 30 m/sec
- Classe 1

INSTALLAZIONE

- Adatto a reti di distribuzione aria in ambito residenziale

GAMMA

Descrizione	Codice
Algaine PVC Iso Ø82	22599821
Algaine PVC Iso Ø102	22599822
Algaine PVC Iso Ø127	22599823
Algaine PVC Iso Ø152	22599824
Algaine PVC Iso Ø160	22599825
Algaine PVC Iso Ø180	22599826
Algaine PVC Iso Ø203	22599827
Algaine PVC Iso Ø229	22599828
Algaine PVC Iso Ø254	22599829
Algaine PVC Iso Ø280	22599830
Algaine PVC Iso Ø305	22599831
Algaine PVC Iso Ø315	22599832
Algaine PVC Iso Ø356	22599833
Algaine PVC Iso Ø406	22599834
Algaine PVC Iso Ø457	22599835

il codice è riferito a 1 metro di canale. La fornitura avviene in rotoli da 10 metri.

Raccordi circolari in lamiera zincata

GAMMA

Descrizione	Codice	Descrizione	Codice
BS CIVILE - canale spiraleto in lamiera		BMF - Tappo Maschio/Femmina	
BS CIVILE Ø80 - barra 3m	11091241	BMF Ø125	11093403
BS CIVILE Ø100 - barra 3m	11091242	BMF Ø160	11093405
BS CIVILE Ø125 - barra 3m	11091243	BMF Ø200	11093406
BS CIVILE Ø160 - barra 3m	11091245	C45 - Curva a 45°	
BS CIVILE Ø200 - barra 3m	11091246	C45 Ø80	11093387
RF - Raccordo Femmina		C45 Ø125	11093389
RF Ø80	11093061	C45 Ø160	11093390
RF Ø125	11093063	C45 Ø200	11093391
RF Ø160	11093065	RCC - Riduzione Conico Concentrica	
RF Ø200	11093066	RCC Ø125/80	11093502
RM - Raccordo Maschio		RCC Ø160/125	11093503
RM Ø80	11093041	RCC Ø200/160	11093506
RM Ø125	11093043	TEE90 - Derivazione T a 90°	
RM Ø160	11093045	TEE90 Ø80-80	11093102
RM Ø200	11093046	TEE90 Ø125-80	11093109
C90 - Curva a 90°		TEE90 Ø125-125	11093107
C90 Ø80	11093380	TEE90 Ø160-80	11093114
C90 Ø125	11093382	TEE90 Ø160-125	11093112
C90 Ø160	11093383	TEE90 Ø160-160	11093111
C90 Ø200	11093384	TEE90 Ø200-125	11093118
BM - Tappo Maschio		TEE90 Ø200-160	11093117
BM Ø80	11093401	TEE90 Ø200-200	11093116

RACCORDI CIRCOLARI IN LAMIERA ZINCATA



Raccordo femmina RF Raccordo maschio RM Curva a 90° C90 Curva a 45° C45



Riduzione Concentrica RCC Tappo Maschio BM (per tappare un tubo) Tappo Maschio Femmina BMF (per tappare un tubo o un raccordo) Derivazione T a 90° TEE90

Plenum

DESCRIZIONE

- Plenum ripartitore in ABS, colore nero.
- Adatto per reti di distribuzione con canale Minigaine.
- Connessione ovale Dim. 200x60 mm
- 2 modelli:
 - per collegamento fino a 3 tubi Dim. 100x40 mm
 - per collegamento fino a 6 tubi Dim. 100x40 mm

Descrizione	Codice
Rete di distribuzione Minigaine	
Plenum ripartitore piatto 3 attacchi 100x40	11023048
Plenum ripartitore piatto 6 attacchi 100x40	11023049
Tappo Minigaine 100x40	11023098

DESCRIZIONE

- Plenum ripartitore isolato in PPE, colore nero.
- Adatto per reti di distribuzione con canale circolare.
- Connessione circolare Ø125 mm
- Per collegamento fino a 6 tubi Ø80 mm

Descrizione	Codice
Rete di distribuzione circolare	
Plenum ripartitore isolato (compresi n.3 tappi Ø80 e n.1 fascetta Ø125)	11023037

DESCRIZIONE

- Plenum ripartitore isolato in PPE, colore nero.
- Adatto per reti di distribuzione con canale circolare.
- Connessione circolare Ø160 mm
- 2 modelli:
 - per collegamento fino a 5 tubi Ø80 mm e 1 tubo Ø125 mm
 - per collegamento fino a 6 tubi Ø125 mm

Descrizione	Codice
Rete di distribuzione circolare	
Plenum circolare isolato (n.1 Ø125+n.5 Ø80)	11023194
Plenum circolare isolato (n.6 Ø125)	11023195

DIMENSIONI (mm)

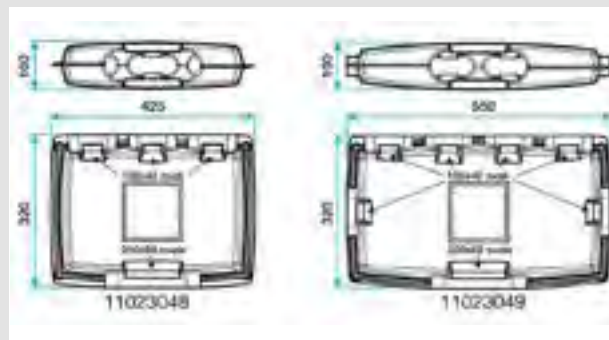

per condotti ovali Minigaine

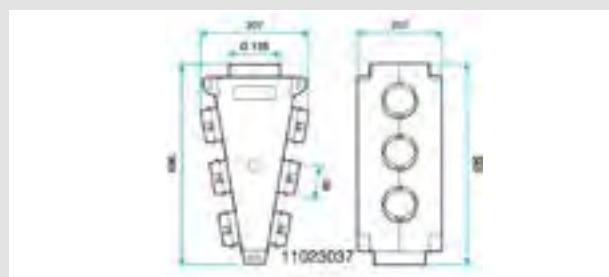

per condotti circolari

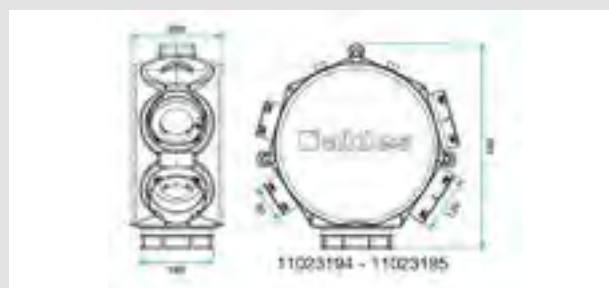

per condotti circolari

Codice	Composizione
11023194	1 plenum circolare isolato 1 attacco Ø160 mm e collare Easy Clip 1 attacco Ø125 mm e collare Easy Clip 5 attacchi Ø80 mm e collari Easy Clip 3 tappi
11023195	1 plenum circolare isolato 1 attacco Ø160 mm e collare Easy Clip 6 attacchi Ø125 mm e collari Easy Clip 3 tappi

Calogaine



Condotta Calogaine

Accessori Calogaine

GAMMA

Descrizione	Codice
Elemento rettilineo da 2m	11023210
Raccordo a tenuta Ø160	11023209
Curva 30°	11023211
Curva 45°	11023212
Curva 90°	11023213

DESCRIZIONE

- Condotta in polipropilene
- Spessore 16 mm
- Temperatura di utilizzo -40 / + 150°C
- Resistenza al fuoco B1 secondo le norme DIN4102
- Conduttività termica 0,045 [W/m·K]

INSTALLAZIONE

- Adatto a reti di distribuzione aria in ambito residenziale
- Il collegamento fra due curve, fra due elementi rettilinei o fra curva e elemento rettilineo richiede l'uso del raccordo 11023209

VANTAGGI

- Efficace isolamento termico ed acustico
- Sono concepiti per ridurre le perdite di carico
- Installazione rapida senza utilizzo di utensili

CARATTERISTICHE TECNICHE

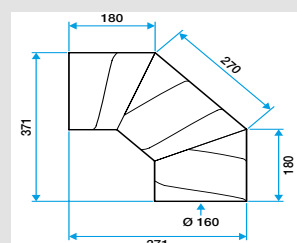

Curva 90° - 11023213

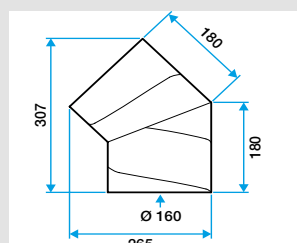

Curva 45° - 11023212

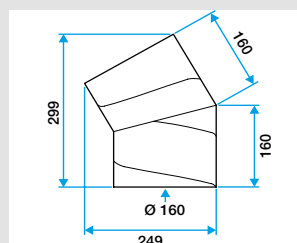

Curva 30° - 11023211

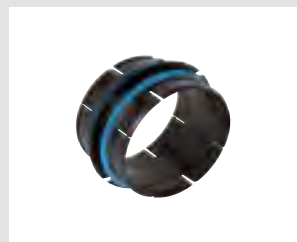



Raccordo a tenuta Ø160 - 11023209

BOCCHETTE E TERMINALI





BOCCHETTE DI IMMISSIONE ED ESTRAZIONE

	ColorLINE	pag. 97
	Valvole di ventilazione SR143, SR135	pag. 98
	BIP, BIO, Bio Design	pag. 99





BOCCHETTE DI ESTRAZIONE IGROREGOLABILI

	Bahia Curve S	pag. 100
	Bahia Curve L	pag. 101



BOCCHETTE DI ESTRAZIONE AUTOREGOLABILI

	Bap'SI - portata fissa	pag. 102
	Bap'SI - portata doppia	pag. 102
	Bap'SI twin	pag. 103

ACCESSORI

	attacco Ø100, Ø125 per bocchette senza attacco	pag. 104
	adattatori Ø125/100, Ø125/80 per Bahia Curve	pag. 104
	piastre di fissaggio e piastra di otturazione per ristrutturazioni	pag. 104
	guarnizione di tenuta, anello fonico, gancio cordicella per installazione a soffitto	pag. 104
	manichette di fissaggio e accessori elettrici (alimentatore, pulsante)	pag. 105



GRIGLIE METALLICHE

	Griglie Rettangolari SC125, GridLined Wall	pag. 106
	Plenum per griglie SC125 e GridLined Wall	pag. 107
	Diffusori lineari LINED	pag. 108

MODULI DI REGOLAZIONE DELLA PORTATA

	MR Modulo	pag. 109
---	-----------	----------

TERMINALI PER ESTERNO

	Griglia in alluminio AR637	pag. 110
	Griglia in plastica GPA	pag. 110
	Uscita a tetto	pag. 110



ColorLINE®

Versatilità

15 finiture intercambiabili

Disponibili dei diametri 80 e 125 mm

Adatti per installazione a parete e a soffitto

Confort

Il design del diffusore è stato studiato per assicurare un elevato confort ambientale ed acustico

Design

L'ampia gamma di scelta di tonalità ed essenze consente di integrare facilmente il diffusore in ogni tipo di ambiente



UN DETTAGLIO PUO' FARE LA DIFFERENZA

Bocchette e terminali

Bocchette per immissione ed estrazione



ColorLINE®



ColorLINE - nuova gamma con Supporto Placca di colore bianco

GAMMA

Descrizione	Colore griglia	Codice
Kit ColorLINE® Ø80	Flock White	11022156
Kit ColorLINE® Ø125	Flock White	11022157
Supporto placca ColorLINE® Ø80	-	11022158
Supporto placca ColorLINE® Ø125	-	11022159
Collezione Classic		
Placca design ColorLINE®	Cool Grey	11022160
Placca design ColorLINE®	Raw Silk	11022161
Placca design ColorLINE®	Taupe	11022162
Placca design ColorLINE®	Anthracite	11022163
Collezione Colors		
Placca design ColorLINE®	Paprika	11022164
Placca design ColorLINE®	Lagoon Blue	11022165
Placca design ColorLINE®	Turquoise	11022166
Placca design ColorLINE®	Prune	11022167
Placca design ColorLINE®	Fuchsia	11022168
Collezione Natural		
Placca design ColorLINE®	White Wood	11022169
Placca design ColorLINE®	Oak	11022170
Placca design ColorLINE®	Wenge	11022171
Placca design ColorLINE®	Brushed Aluminium	11022172
Placca design ColorLINE®	Titanium	11022173
Personalizzabile		
Placca design ColorLINE®	Tailor Made	11022174

DESCRIZIONE

Con 15 finiture intercambiabili e 1 placca personalizzabile, i diffusori per interno ColorLINE® si possono installare al posto delle vecchie bocchette.

- Adatte sia per estrazione che per immissione*
- Disponibile nei diametri Ø80mm e Ø125mm
- Portata comfort Ø80 da 15 a 60 m³/h
- Portata comfort Ø125 da 45 a 135 m³/h
- App Aldes ColorLINE®: permette di avere una preview del risultato finale
- Di facile manutenzione
- Nuova gamma con Supporto Placca di colore bianco

* Con modulo di regolazione MR Aldes

CAMPO DI APPLICAZIONE

- Per abitazioni autonome e condominiali
- Ristrutturazione - per sostituire le vecchie bocchette con ColorLINE®

POSA IN OPERA

- Il diffusore ColorLINE® è composto da due parti separabili: una placca design in ABS e supporto per la placca design, in polipropilene, avente attacco posteriore circolare
- Si adatta a tutte le manichette in commercio (Ø80 - da 70 a 78mm e Ø125 - da 116 a 125mm)
- Placche design intercambiabili con un clic
- La stessa placca design per qualsiasi diametro
- Direzione del flusso d'aria regolabile grazie ad un elemento ad incastro da inserire nel supporto (incluso)
- Installazione a parete o a soffitto
- Compatibile con canali Optiflex, Minigaine e Algaine

VANTAGGI

- Gamma multicolor: più di 15 colori e 1 placca trasparente da personalizzare
- Si adatta a tutte le manichette in commercio
- Montaggio a parete o a soffitto
- Elevato comfort ambientale ed acustico
- Direzione del flusso d'aria regolabile
- App Aldes ColorLINE®

INGOMBRI (mm)

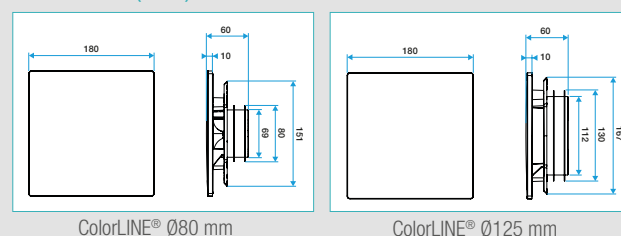

ColorLINE® Ø80 mm

ColorLINE® Ø125 mm

LA GAMMA COLORI

CLASSICS				
Flock White	Cool Grey	Raw Silk	Taupe	Anthracite
COLORS				
Paprika	Lagoon Blue	Turquoise	Prune	Fuchsia
NATURAL				
Brushed Aluminium	Titanium	White Wood	Oak	Wenge
PERSONALIZZABILE				
Tailor Made (placca trasparente per inserimento di un motivo personalizzato)				

EVOLUZIONE DELLA GAMMA



La base Supporto Placca delle ColorLINE® Ø80 mm e Ø125 mm è ora di colore bianco per integrarsi al meglio in tutte le situazioni di arredo

Valvole di ventilazione



Bocchetta SR 143
acciaio verniciato RAL9010



Bocchetta SR 149
polipropilene bianco



Bocchetta SR 135
acciaio verniciato RAL9003

DESCRIZIONE

- SR143 e SR135 : Acciaio verniciato con vernice epossidica colore bianco
- SR149 : Polipropilene colore bianco
- SR 135 : corpo centrale dotato di materiale fonoassorbente per garantire un basso livello sonoro - **NUOVA GAMMA** : verniciatura RAL9003.

CAMPO DI APPLICAZIONE

- Immissione o estrazione
- Posizionamento a soffitto

GAMMA VALVOLE DI VENTILAZIONE

Descrizione	Codice
modello SR 143	
SR 143 Ø100	11052226
SR 143 Ø125	11052227
SR 143 Ø160	11052228
SR 143 Ø200	11052229
modello SR 149	
SR 149 Ø100	11001996
SR 149 Ø125	11001997
SR 149 Ø160	11001998
SR 149 Ø200	11001999
modello SR 135 (RAL9003)	
SR 135 Ø 80 - colorazione RAL9003	11052276
SR 135 Ø 100 - colorazione RAL9003	11052277
SR 135 Ø 125 - colorazione RAL9003	11052278
SR 135 Ø 160 - colorazione RAL9003	11052279
SR 135 Ø 200 - colorazione RAL9003	11052280

ACCESSORI

Descrizione	Codice
manichetta di fissaggio per modello SR 143	
Manicheta per SR 143 Ø100 - lunghezza 100 mm	11053356
Manicheta per SR 143 Ø125 - lunghezza 100 mm	11053357
Manicheta per SR 143 Ø160 - lunghezza 100 mm	11053358
Manicheta per SR 143 Ø200 - lunghezza 100 mm	11053359
manichetta di fissaggio per modello SR 135	
Manicheta per SR 135 Ø 80 - lunghezza 100 mm	11053970
Manicheta per SR 135 Ø 100 - lunghezza 100 mm	11053971
Manicheta per SR 135 Ø 125 - lunghezza 100 mm	11053972
Manicheta per SR 135 Ø 160 - lunghezza 100 mm	11053973
Manicheta per SR 135 Ø 200 - lunghezza 100 mm	11053974

CARATTERISTICHE TECNICHE VALVOLE DI VENTILAZIONE

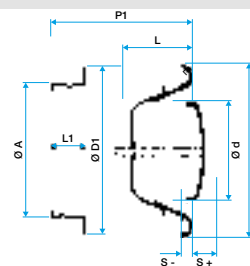

Valvola di ventilazione SR 143

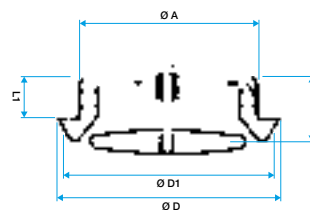

Valvola di ventilazione SR 149

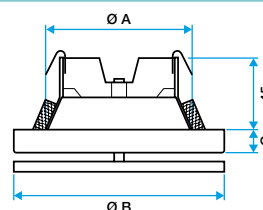

Valvola di ventilazione SR 135

CARATTERISTICHE TECNICHE

mod.	ØA [mm]	ØB [mm]	ØC [mm]	ØD1 [mm]	Ød [mm]	ØD [mm]	L [mm]	L1 [mm]	P1 [mm]	Portata comfort [m³/h]
modello SR143										
Ø100	100	-	-	130	75	137	47	50	-	80
Ø125	125	-	-	155	100	161	49	50	-	100
Ø160	160	-	-	190	130	218	60	50	-	150
Ø200	200	-	-	236	157	248	75	50	-	190
modello SR149										
Ø100	100	-	-	122	-	80	-	52	63	80
Ø125	125	-	-	155	-	100	-	52	63	100
Ø160	160	-	-	168	-	120	-	52	63	150
Ø200	200	-	-	220	-	170	-	52	63	190
modello SR135										
Ø80	80	106	15	-	-	-	-	-	-	40
Ø100	100	135	15	-	-	-	-	-	-	80
Ø125	125	160	15	-	-	-	-	-	-	150
Ø160	160	194	15	-	-	-	-	-	-	250
Ø200	200	238	15	-	-	-	-	-	-	300

Bocchette in plastica di immissione o estrazione



DESCRIZIONE

- In materiale plastico, polistirene, colore RAL9019
- BIO : costituita da due parti ad incastro che permettono due modalità di funzionamento: immissione «diritta» per installazione in parete, oppure immissione a 90°
- BIO DESIGN : ad alette orientabili e rotazione a 360°

CAMPO DI APPLICAZIONE

- Immissione o estrazione
- Posizionamento a parete o a soffitto

GAMMA PICCOLI TERMINALI IN PLASTICA

Descrizione	Codice
modello BIP	
BIP Ø80	11022073
BIP Ø100	11085064
BIP Ø125	11022078
modello BIO	
BIO Ø80	11012402
modello BIO DESIGN	
Bio Design rettangolare Ø80	11022064
Bio Design quadrata Ø80	11022065
Bio Design quadrata senza attacco (aggiungere attacco Ø 125)	11022061
Attacco Ø 125 per Bio Design senza attacco	11019023

ACCESSORI

Vedi «Manichette» di fissaggio a pag. 105

CARATTERISTICHE TECNICHE PICCOLI TERMINALI

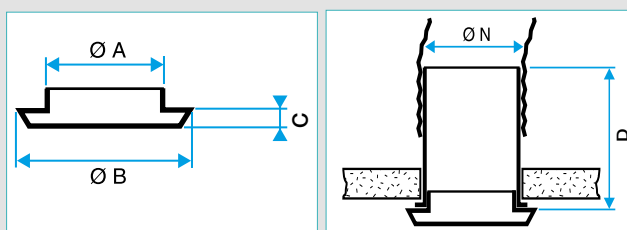

Bocchetta BIP

Bocchetta BIP con manichetta

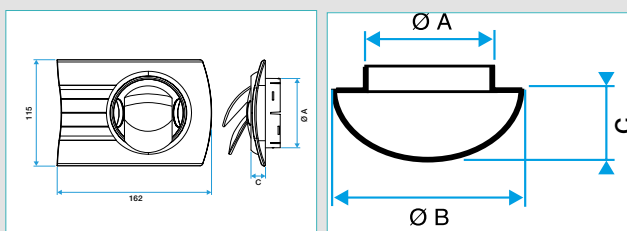

Bocchetta BIO Design rettangolare Ø80

Bocchetta BIO

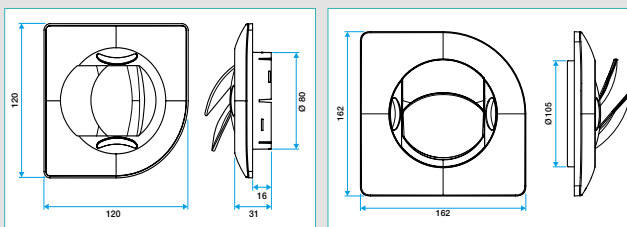

Bocchetta BIO Design quadrata Ø80
(portata comfort fino a 45 m³/h)

Bocchetta BIO Design quadrata Ø125
(portata comfort fino a 60 m³/h)

CARATTERISTICHE TECNICHE

mod.	ØN [mm]	ØA [mm]	ØB [mm]	ØC [mm]	ØD [mm]	Portata comfort [m³/h]
BIP						
Ø80	80	75,6	116,5	18,75	100	60
Ø100	100	100	148	16	-	90
Ø125	125	125	185	23,7	-	110
BIO						
Ø80	80	75	113	50	100	45

Bahia Curve S



VANTAGGI

- Design innovativo
- Installazione facile
- Guarnizione Roll-In
- Facile da pulire
- Un unico articolo con l'alimentazione a batteria 9V oppure 230 V

DESCRIZIONE

- Terminale igroregolabile per portate < 50 m³/h
- Design innovativo, senza griglia
- Versioni ed accessori conformi a tutte le esigenze di installazione
- Facile da pulire
- Pressione: 80-160 Pa

CAMPO DI APPLICAZIONE

- Sistemi centralizzati di estrazione igroregolati
- Residenziale: bagno/doccia/WC
- Edifici nuovi ed esistenti

ACCESSORI

Vedi «Accessori» a pag. 104

Vedi «Manichette» di fissaggio a pag. 105

Vedi «Accessori elettrici» per bocchette con comando elettrico o sensore ottico a pag. 105

DIMENSIONI (MM)

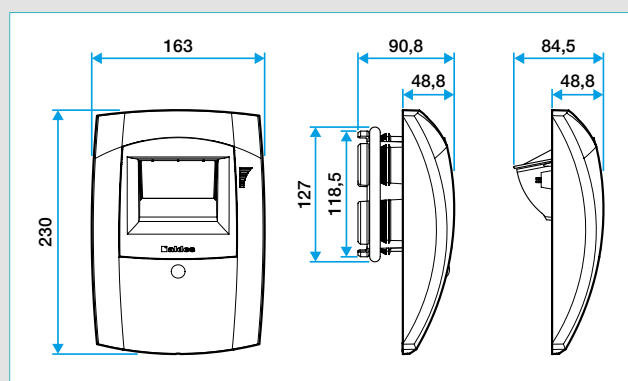
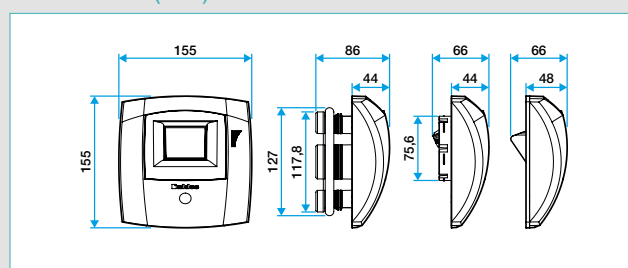

BW11

GAMMA

Comando	Fissaggio	Descrizione	Portata min (m ³ /h)	Portata di punta (m ³ /h)	U.R. (%)	Codice
-	Ø 80	B21	5-45	-	45/84%	11015024
-		B22	10-50	-	31/71%	11015025
-		B23	15-50	-	20/55%	11015026
PRES 9V	Ø80	BW22	15-50	50	21/56%	11015146
-	Ø 125	B31	5- 45	-	45/85%	11015027
-		B32	5- 45	-	36/76%	11015029
-		B33	10 - 50	-	30/70%	11015031
-	Senza attacco	B31	5- 45	-	45/85%	11015028
-		B32	5- 45	-	36/76%	11015030
-		B33	10 - 50	-	30/70%	11015032
PRES 9V	Ø125	W13	5	30	-	11015474
	Ø80					11015475
	Senza attacco					11015488
CORD	Ø125					11015472
	Ø80					11015473
	Senza attacco					11015482
PUSH 9V	Ø125					11015470
	Ø80					11015471
PRES 9V	Ø125	BW33	15 - 50	50	31/66%	11015155
CORD		BW33	15 - 50	50	31/66%	11015154

Bahia Curve L



VANTAGGI

- Design originale
- Facilità di installazione
- Guarnizione Roll-In
- Manutenzione semplificata
- Un solo articolo con l'alimentazione a batteria 9V oppure 230 V

DESCRIZIONE

- Bocchetta igroregolabile (portate > 50 m³/h)
- Comando della portata di punta
- Design originale, senza griglia
- Versioni e accessori che permettono di rispondere a tutte le esigenze di posa
- Manutenzione semplificata
- Intervallo di pressione: 80-160 Pa
- Tolleranze sulle portate: vedere scheda tecnica

CAMPO DI APPLICAZIONE

- Ventilazione Meccanica Controllata (VMC) igroregolabile
- Condomini: cucina
- Nuovo e ristrutturazione

ACCESSORI

Vedi «Accessori» a pag. 104

Vedi «Manichette» di fissaggio a pag. 105

Vedi «Accessori elettrici» per bocchette con comando elettrico o sensore ottico a pag. 105

INGOMBRI (MM)

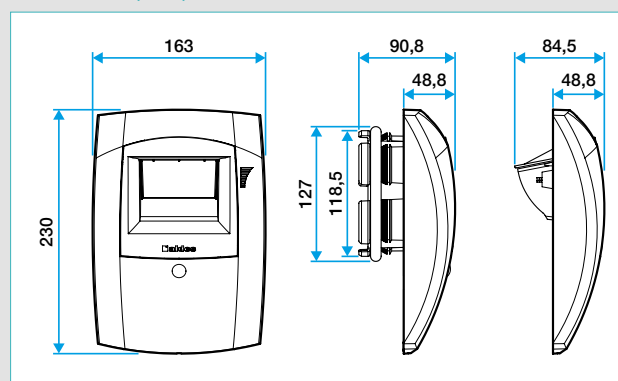

GAMMA

Comando (Cmd)	Fissaggio	Descrizione	Portata base (m ³ /h)	Portata di punta (m ³ /h)	U.R. (%)	Codice
Pulsante 9V	Ø125	C31	10 / 50	75	50/90%	11015072
		C32	10 / 50	90	50/90%	11015076
		C33	10 / 50	105	42/82%	11015080
		C34	10 / 50	120	41/81%	11015084
		C21	15 / 55	135	23/63%	11015068
Cordicella	Ø125	C31	10 / 50	75	50/90%	11015070
		C32	10 / 50	90	50/90%	11015074
		C33	10 / 50	105	42/82%	11015078
		C34	10 / 50	120	41/81%	11015082
		C35	15 / 55	135	45/85%	11015086
		C36	10 / 50	90	35/75%	11015090
		C21	15 / 55	135	23/63%	11015066
	Senza attacco	C31	10 / 50	75	50/90%	11015073
		C32	10 / 50	90	50/90%	11015077
		C33	10 / 50	105	42/82%	11015081
		C34	10 / 50	120	41/81%	11015085
		C21	15 / 55	135	23/63%	11015069

Bap'SI a portata singola e doppia



DESCRIZIONE

- Bocchette di estrazione autoregolabili con il mantenimento della portata costante
- Modello a doppia portata con portata massima azionabile tramite comando manuale a cordicella (nessuna alimentazione)

BAP'SI A PORTATA SINGOLA - Ø125

Descrizione	Fissaggio	Singola portata [m³/h]	Codice
Bap'SI 15	Ø125	15	11019003
Bap'SI 30		30	11019004
Bap'SI 45		45	11019005
Bap'SI 60		60	11019006

Descrizione	Fissaggio	Portata tarabile in fabbrica	Codice
Bap'SI Modulo S1	Ø125	15-20-30	11019090
Bap'SI Modulo S2		30-45-60	11019091

BAP'SI A PORTATA SINGOLA - Ø100 (*)

Descrizione	Fissaggio	Singola portata [m³/h]	Codice
Bap'SI 15	senza attacco	15	11019007
Bap'SI 30		30	11019008
Bap'SI 45		45	11019009
Bap'SI 60		60	11019010

Descrizione	Fissaggio	Portata tarabile in fabbrica	Codice
Bap'SI Modulo S1	senza attacco	15-20-30	11019094
Bap'SI Modulo S2		30-45-60	11019095

*Prevedere l'attacco Ø100 codice 11019025

BAP'SI A DOPPIA PORTATA comando manuale a cordicella

Descrizione	Fissaggio	Portata [m³/h]	Codice
Bap'SI a doppia portata 15/30	Ø125	15/30	11019011
Bap'SI a doppia portata 20/75		20/75	11019012
Bap'SI a doppia portata 30/90		30/90	11019013
Bap'SI a doppia portata 45/105		45/105	11019014
Bap'SI a doppia portata 45/120		45/120	11019015
Bap'SI a doppia portata 45/135		45/135	11019016

ACCESSORI

Descrizione	Codice
Attacco Ø100	11019025
Attacco Ø125	11019023

Vedi «Accessori» a pag. 104

Vedi «Manichette» di fissaggio a pag. 105

DIMENSIONI (mm)

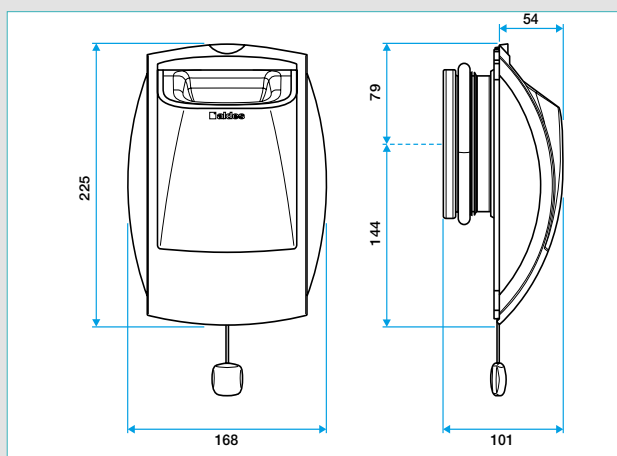
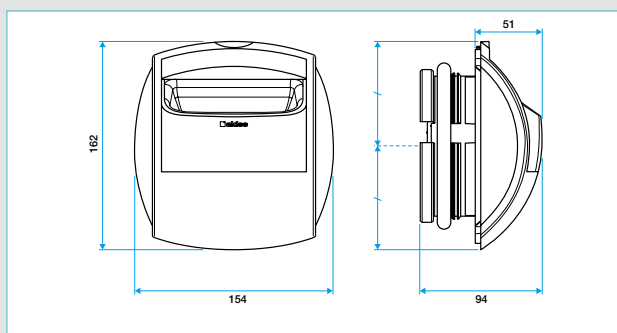

CAMPO DI APPLICAZIONE

- Abitazioni residenziali e terziario
- Nuove costruzioni e ristrutturazioni

Bap'SI twin



DESCRIZIONE

- Bocchette di estrazione autoregolabili a portata fissa
- Gamma di portata da 15 a 150 m³/h

CAMPO DI APPLICAZIONE

- Abitazioni residenziali e terziario
- Nuove costruzioni e ristrutturazioni

DIAMETRO Ø125

Descrizione	Fissaggio	Portata regolata in fabbrica	Codice
Bap'SI twin 15	Ø125	15	11019185
Bap'SI twin 30		30	11019186
Bap'SI twin 45		45	11019187
Bap'SI twin 60 modulo		60-75-90	11019188
Bap'SI twin 75		75	11019189
Bap'SI twin 90		90	11019190
Bap'SI twin 100 modulo		100-120-150	11019191
Bap'SI twin 120		120	11019192
Bap'SI twin 150		150	11019193

DIAMETRO Ø100 (*)

Descrizione	Fissaggio	Portata regolata in fabbrica	Codice
Bap'SI twin 15	senza attacco	15	11019194
Bap'SI twin 30		30	11019195
Bap'SI twin 45		45	11019196
Bap'SI twin 60 modulo		60-75-90	11019197
Bap'SI twin 75		75	11019198
Bap'SI twin 90		90	11019199

*Prevedere l'attacco Ø100 codice 11019025

BAP'SI TWIN IMMISSIONE (**)

Descrizione	Fissaggio	Portata regolata in fabbrica	Codice
Bap'SI twin immissione	senza attacco	senza modulo	11019200

** Prevedere l'attacco Ø100 codice 11019025 o l'attacco Ø125 codice 11019023. Consigliamo inoltre l'utilizzo di un modulo di regolazione MR Mono o MR Modulo da installare all'interno della tubazione (vedi moduli di regolazione della portata a pag. 106)

ACCESSORI

Vedi «Accessori» a pag. 104

Vedi «Manichette» di fissaggio a pag. 105

CARATTERISTICHE TECNICHE

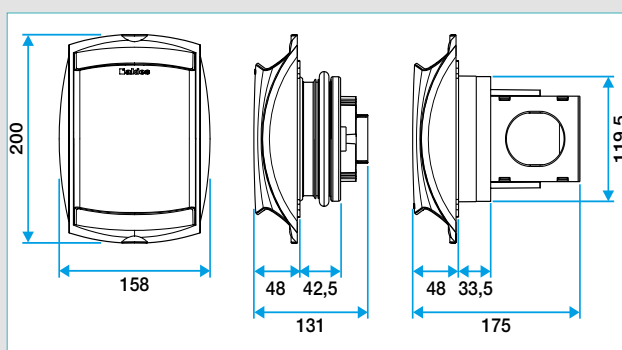

Parte frontale di tutte le versioni; versioni da 15 a 90 e immissione; versioni da 100 a 150.

Accessori Bap'SI, Bap'SI twin, Bahia Curve



Attacco



Piastra ristrutturazione

GAMMA

Descrizione	Codice
Attacco Ø 125 mm	11019023
Attacco Ø 100	11019025
Piastra di adattamento 125/150	11018056
Piastra ristrutturazione con graffe	11019050
Piastra ristrutturazione con viti	11019054
Piastra di otturazione 180 x 280 mm	11034108
Guarnizione di tenuta (conf. da 5)	11019049
Attacco Bahia Ø 80/125	11015017
Attacco Bahia Ø 80/100	11015274
Anello fonico	11019429
Aggancio cordicella per montaggio a soffitto	11015001

DESCRIZIONE

Attacchi

Ø 125 (guarnizione Roll-In), Ø 100 (guarnizione espanso):

- Si agganciano su bocchetta senza attacco per raccordo su condotto esistente Ø 125 e Ø 100 mm
- Compatibili con Bap'SI, Bap'SI twin, Bahia Curve

Ø 80/100 e Ø 80/125 (guarnizione a labbro):

- Si agganciano su bocchetta Bahia Curve per raccordo su condotto esistente Ø 100 e Ø 125 mm
- Compatibile con Bahia Curve

Guarnizione di tenuta espansa

- Permette di realizzare la tenuta quando la bocchetta senza attacco è fissata direttamente sulla parete. Si posiziona dietro alla bocchetta nell'apposita scanalatura
- Compatibile con Bap'SI, Bap'SI twin, Bahia Curve

Piastra ristrutturazione

- Permette la posa in opera della bocchetta senza attacco su manichetta deformata, condotto shunt o attacco di altro diametro.
- 2 tipi di fissaggio:
 - a vite per Bap'SI, Bap'SI twin, Bahia Curve
 - a graffe per Bap'SI, Bahia Curve

Piastra di otturazione

- Da utilizzare al posto di una vecchia bocchetta che non viene sostituita per nascondere perfettamente il foro

Piastra di adattamento 150/125

- Permette di adattare una bocchetta Ø 125 a singola portata su un foro Ø 150
- Compatibile con Bap'SI a portata fissa e Bahia Curve S (per Bap'SI doppia portata e Bahia Curve L preferire la Piastra Ristrutturazione)

Anello fonico

- Posizionato nel condotto Ø 125 subito dietro la bocchetta, permette di migliorare l'isolamento acustico
- Compatibile con Bap'SI, Bap'SI twin, Bahia Curve

Aggancio per cordicella

- Permette di agganciare la cordicella quando la bocchetta a doppia portata è fissata al soffitto
- Compatibile con Bap'SI a doppia portata, Bahia Curve

VANTAGGI

- Permettono la posa in opera delle bocchette in tutte le configurazioni, sia per il nuovo che per il rinnovo

INGOMBRI (MM)

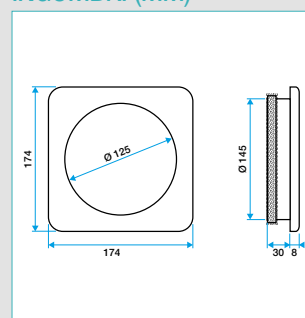

Piastra ristrutturazione

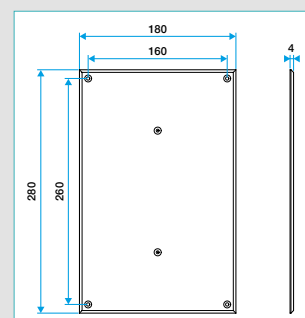

Piastra di otturazione

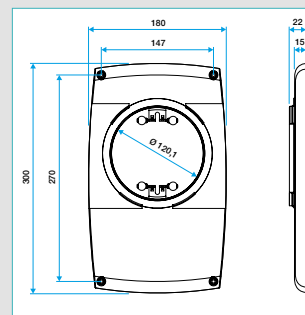

Piastra di adattamento 150/125

Attacco Ø 125 11019023	Attacco Ø 100 11019025	Piastra di adattamento 125/150 - 11018056	
Piastra a graffe 11019050	Piastra a vite 11019054	Piastra di otturazione 11034108	Guarnizione di tenuta 11019049
Attacco Ø 80/125 11015017	Attacco Ø 80/100 11015274	Anello fonico 11019429	Aggancio cordicella 11015001

Manichette

DESCRIZIONE

- Manichetta Tridente in plastica per posa su cartongesso:
 - Ø 80 mm: BIP Ø80, BIO Design Ø80, BAHIA Curve Ø80
 - Ø 125 mm: BIP Ø125 e BIO Design Ø125, BAHIA Curve Ø125, Bap'SI Ø125
 - Ø 125/80 mm: Bahia Curve Ø125
- Manichette in acciaio:
 - Manichetta realizzata in lamiera di acciaio zincato
 - Le manichette tridente possono essere fissate nei controsoffitti
- Manichetta per SR 135:
 - Manichetta di lunghezza 100 mm (in opzione)

GAMMA

Descrizione	Codice
Manichetta tridente in plastica	
Manichetta tridente Ø 80 mm	11022074
Manichetta tridente Ø 125 mm	11033007
Manichetta tridente Ø 125/80 mm	11085343
Manichetta in acciaio	
Manichetta tridente Ø 100 mm	11012253
Manichetta tridente Ø 125 mm	11012252
Manichetta in acciaio lunghezza 100 mm per SR 135	
Manichetta per SR 135 Ø 80 - lunghezza 100 mm	11053970
Manichetta per SR 135 Ø 100 - lunghezza 100 mm	11053971
Manichetta per SR 135 Ø 125 - lunghezza 100 mm	11053972
Manichetta per SR 135 Ø 160 - lunghezza 100 mm	11053973
Manichetta per SR 135 Ø 200 - lunghezza 100 mm	11053974
Manichetta in acciaio lunghezza 100 mm per SR 143	
Manichetta per SR 143 Ø100 - lunghezza 100 mm	11053356
Manichetta per SR 143 Ø125 - lunghezza 100 mm	11053357
Manichetta per SR 143 Ø160 - lunghezza 100 mm	11053358
Manichetta per SR 143 Ø200 - lunghezza 100 mm	11053359

MANICHETTE IN PLASTICA

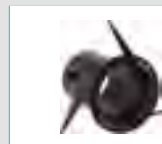

Manichetta Ø 80 mm
H = 75 mm
11022074



Manichetta Ø 125 mm
H = 112 mm
11033007

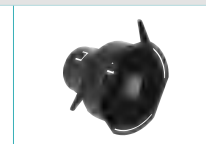

Manichetta hygro /80 mm
H = 125 mm /
11085343

MANICHETTE IN ACCIAIO



Manichetta lamiera Ø100mm (11012253)
Manichetta lamiera Ø125mm (11012252)



Manichetta per SR 135 (lunghezza 100 mm)

Accessori elettrici



DESCRIZIONE

- Interfaccia / Alimentatore 9V DC - 230 VAC. Va installato al posto della pila alcalina (non fornita) e permette di alimentare le bocchette tramite rete elettrica. Adatta per:
 - bocchette BAHIA Curve L con portata di punta attivata tramite pulsante
 - bocchette BAHIA Curve S e BAHIA Curve L con sensore ottico (Presenza)
- Pulsante per attivazione della portata di punta. Adatto per:
 - bocchette BAHIA Curve L serie C con attivazione della portata di punta tramite comando elettrico

GAMMA

Descrizione	Codice
Pulsante	
Pulsante	11026011
Intrfaccia 9V DC - 230 VAC	
Alimentatore per Bahia Curve L e con sensore di presenza	11015280

INSTALLAZIONE

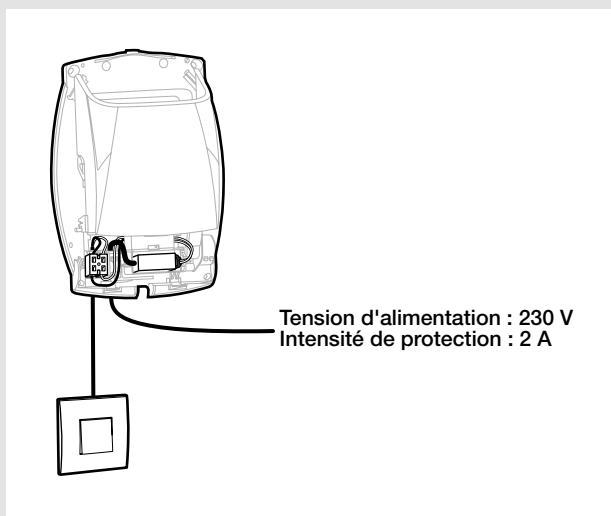

Griglia rettangolare SC 125



Descrizione	Codice
SC 125 200x100	11050011
SC 125 300x100	22500501

DESCRIZIONE

- Griglia di ventilazione per immissione ed estrazione aria
- Struttura in acciaio
- Verniciatura epossidica RAL 9003 (bianco)
- Fissaggio attraverso clip
- Disponibili altre finiture RAL

CARATTERISTICHE TECNICHE

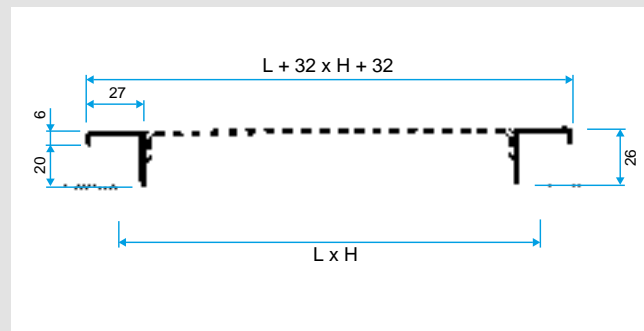

Griglia SC 125

Portata comfort per avere una potenza acustica $L_w < 25$ dB(A)		
L [mm]	H [mm]	Portata per SC125 [m ³ /h]
200	100	140
300	100	280

Griglia rettangolare GridLined Wall



Descrizione	Codice
GridLined Wall 200x100 (RAL9003)	11050562
GridLined Wall 300x100 (RAL9003)	11050563

DESCRIZIONE

- Griglia di ventilazione per immissione ed estrazione aria
- Struttura in alluminio
- Finitura: verniciata bianco RAL9003
- Fissaggio attraverso clip
- Disponibile con finitura alluminio anodizzato naturale oppure tinta RAL a scelta

CARATTERISTICHE TECNICHE

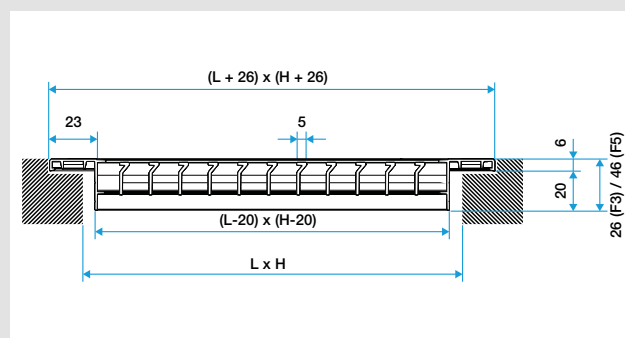

GridLined Wall

Portata comfort per avere una potenza acustica $L_w < 25$ dB(A)		
L [mm]	H [mm]	Portata per GridLined Wall [m ³ /h]
200	100	140
300	100	280

Plenum per griglia rettangolare SC 125 e Gridlined Wall



GAMMA

Descrizione	Codice
Plenum Optiflex 200x100	22500522
Plenum Optiflex 300x100	22500521

DESCRIZIONE

- Plenum in lamiera di acciaio zincato
- Isolamento termo-acustico interno
- Predisposto per il collegamento con Optiflex
- Per attacco Optiflex Ø75 prevedere raccordo per plenum codice 11091878
- Per attacco Optiflex Ø90 prevedere raccordo per plenum codice 11091891

CARATTERISTICHE TECNICHE

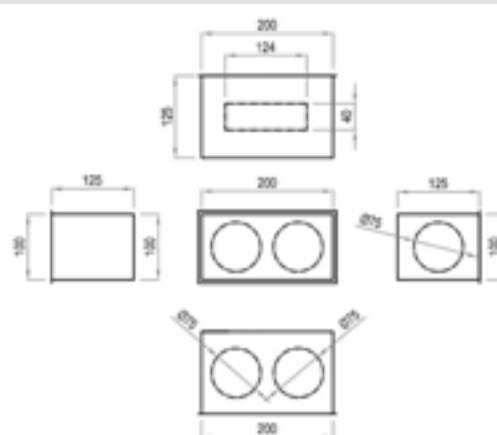

Plenum Optiflex 200x100

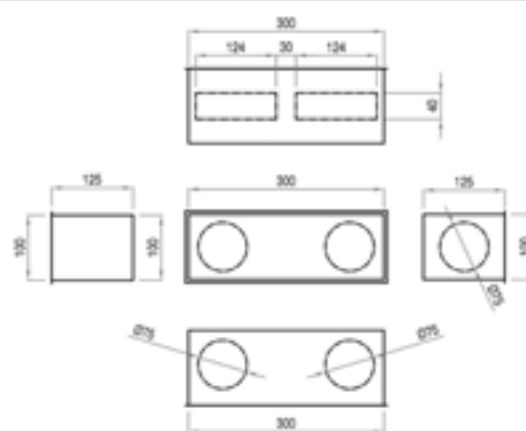

Plenum Optiflex 300x100

Gamma LINED



Lined S immissione 2 feritoie

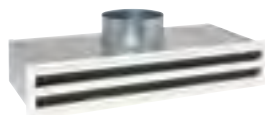

Lined S con Plenum

GAMMA

Descrizione	Codice
LINED S Immissione (da 1 a 8 feritoie / L max = 2000mm affiancabili)	11002297
LINED E Estrazione (da 1 a 8 feritoie / L max = 2000mm affiancabili)	11002298
LINED EO Porta filtro (da 3 a 5 feritoie / L max = 1500mm)	11002299
Plenum per LINED	11002135

DESCRIZIONE

- Disponibile in 3 versioni:
 - LINED S : versione immissione aria con deflettori orientabili.
 - LINED E : versione estrazione aria con deflettori fissi.
 - LINED EO : versione estrazione aria con deflettori fissi e corpo centrale ispezionabile per l'accesso al filtro installato nel plenum di collegamento; apertura del diffusore tramite cerniere (solo per i diffusori aventi un numero di feritoie ≥ 3).
- Disponibile nelle versioni da 1 a 8 feritoie (da 3 a 5 feritoie per i modelli di ripresa ispezionabili con filtro)
- Lunghezza da 300 a 2000mm con passo di 5mm (modello di ripresa ispezionabile con lunghezza massima pari a 1500mm). Possibilità di affiancare più diffusori per ottenere lunghezze superiori. In fase d'ordine specificare la lunghezza complessiva del diffusore.
- Larghezza del telaio 25mm. Larghezza della feritoia 25mm.
- Corpo e diffusori in alluminio estruso.
- Finitura:
 - Corpo in alluminio anodizzato, tinta naturale satinata o tinta bianco RAL9010 mat30%
 - Deflettori in alluminio, tinta grigio antracite RAL7024 o bianco RAL9010
 - A richiesta finitura secondo tabella RAL (in opzione).
- Fissaggio non visibile su plenum dal frontale del diffusore (tipo S3) o tramite viti autoforanti sul fianco del plenum (tipo S2).

NOTA: il fissaggio S2 è raccomandato per i soffitti ispezionabili ed è incompatibile con i soffitti non ispezionabili.

CAMPO D'APPLICAZIONE

- Immissione o estrazione aria
- Flusso dell'aria immessa regolabile tramite deflettori orientabili (modello Lined S)
- Modello Lined EO, di estrazione aria, ispezionabile, dotato di plenum completo di filtro G3 (opzione).
- Installazione a soffitto.
- Possibilità di affiancamento di più diffusori per formare file estetiche.

ACCESSORI

- Plenum di collegamento in lamiera zincata con attacco circolare laterale. Versione a semplice parete o isolata (isolamento acustico o termo-acustico), provvisto di staffe per il fissaggio al soffitto
- Filtro G3 M1 per i plenum dei diffusori di ripresa ispezionabili
- Serranda di regolazione installata sull'attacco circolare laterale del plenum e tarabile dal frontale del diffusore (disponibile per diffusori Lined S e Lined E con numero di feritoie > 2)

OPZIONI

Descrizione
Finitura diffusore: alluminio naturale oppure RAL9010 (mat 30%). Altro RAL su richiesta
Finitura deflettori: griglia antracite RAL7024 oppure bianco RAL9010. Altro RAL su richiesta
Fissaggio al plenum tipo S2, con viti, oppure tipo S3, tramite supporti non visibili
Su richiesta isolamento acustico (interno al plenum)
Su richiesta isolamento termo-acustico (interno al plenum)
Su richiesta filtro G3 interno al plenum (in abbinamento a diffusori Lined EO)
Su richiesta serranda di regolazione per diffusori Lined S e Lined E con numero di feritoie > 2
Su richiesta profondità speciale del plenum
Su richiesta possibilità di aggiungere attacco supplementare al plenum
Su richiesta diametro speciale dell'attacco del plenum
Su richiesta possibilità di avere il plenum più corto del diffusore (per zone non attive)

+ PRODOTTO

- Diffusione regolabile
- Design identico per versione in immissione ed estrazione.
- Possibilità di filtrazione sull'estrazione.
- Disponibile in alluminio anodizzato o con finitura in vernice epossidica.

INGOMBRI (mm)

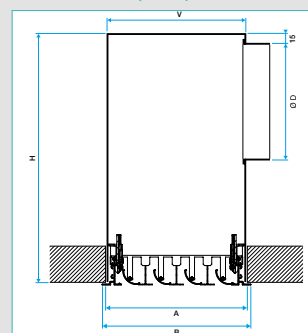

Diffusore immissione con plenum fissaggio S3

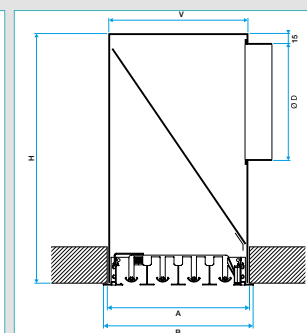

Diffusore estrazione con plenum fissaggio S2 e filtro.

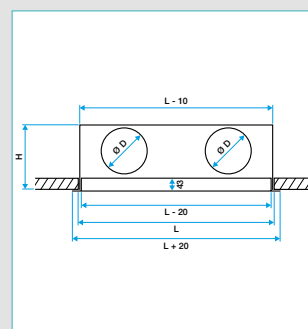

Diffusore con fissaggio S2 o S3

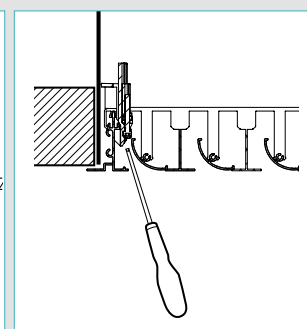

Fissaggio S3 - regolazione tramite vite

Portata di comfort per metro per $L_w < 35$ dB (A) e dimensioni

Numero di feritoie	A (riservare) (mm)	B (mm)	V (mm)	H (mm)	$\varnothing D^*$ (mm)	Portata comfort (m^3/h)
1	67	81	65	250	160	150
2	112	126	110	290	200	170
3	157	171	155	340	200	400
4	202	216	200	340	250	500
5	247	261	245	405	250	600
6	292	306	290	405	315	700
7	333	351	335	405	315	800
8	382	396	380	405	315	900

Quota da riservare nel controsoffitto = $L \times A$.

(*) Su base di un attacco per metro.

Sono previsti:

- n.1 attacco per ogni plenum di lunghezza < 1500 mm
- n.2 attacchi per ogni plenum di lunghezza ≥ 1505 mm, fino a 2000 mm

NOTA: i diffusori di lunghezza ≥ 2000 mm saranno suddivisi in diffusori più piccoli affiancati. I relativi plenum rispetteranno le medesime lunghezze.

MR Modulo



Descrizione	Codice
MR Modulo Ø80 - 20-60 m³/h	11016307
MR Modulo Ø100 - 15-90 m³/h	11016308
MR Modulo Ø125 - 15-85 m³/h	11016309
MR Modulo Ø125 - 100-190 m³/h	11016310
MR Modulo Ø150 - 110-240 m³/h	11016311
MR Modulo Ø160 - 110-240 m³/h	11016312
MR Modulo Ø200 - 225-400 m³/h	11016313
MR Modulo Ø250 - 300-650 m³/h	11016314

DESCRIZIONE

- Selezione della portata di funzionamento senza utensili
- Mantenimento della portata costante al variare della pressione
- Corpo in ABS da Ø80 a Ø250 (classificazione di reazione al fuoco M1)
- Range di portata da 15 a 650 m³/h
- Tolleranza di portata:
 - +/- 5% per MR ≤ 50 m³/h
 - +/- 10% per MR > 50 m³/h
- Temperatura di funzionamento: -10°C / +60°C
- Intervallo di funzionamento: 50-250 Pa

CAMPO DI APPLICAZIONE

- Mantenimento costante della portata di aria in estrazione o immissione

INSTALLAZIONE

- Si inserisce direttamente in un canale circolare in prossimità di un attacco o di un terminale
- Distanza di stabilizzazione della portata d'aria:
 - in estrazione: 1xØ nominale tra il terminale e l'MR posizionato a valle
 - in immissione: 3xØ nominale e tra l'MR e il terminale posizionato a monte
- Installazione orizzontale o verticale

VANTAGGI

- Regolatore di mantenimento della portata costante
- Portata selezionabile in cantiere senza l'utilizzo di utensili
- Il regolatore funziona in posizione orizzontale, verticale o obliqua

CONFORMITÀ

- Marcatura CE
- Certificazione UL

CARATTERISTICHE TECNICHE

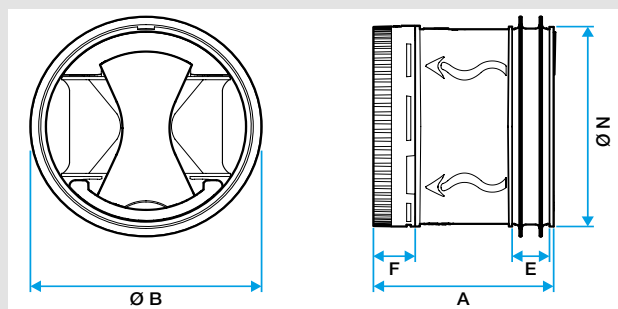

Ø nominale condotti [mm]	Ø N [mm]	Ø B [mm]	A [mm]	E [mm]	F [mm]	Range di portata [m³/h]
80	76	85	65	14	15	20-60
100	92	105	70	14	13	15-90
125	116	133	70	14	13	15-85
125	116	133	110	14	17	100-190
150	147	153	118	14	19	100-240
160	153	166	118	14	19	100-240
200	190	210	145	20	23	225-400
250	238	258	180	20	26	275-650

Ø nominale [mm]	Portate
80	20 - 25 - 30 - 35 - 40 - 45 - 50 - 60
100	15 - 20 - 25 - 30 - 35 - 40 - 45 - 55 - 70 - 75 - 80 - 90
125	15 - 25 - 30 - 45 - 50 - 60 - 70 - 75 - 80 - 85
125	100 - 110 - 120 - 130 - 140 - 150 - 160 - 190
150	110 - 120 - 130 - 140 - 150 - 160 - 170 - 180 - 200 - 210 - 240
160	110 - 120 - 130 - 140 - 150 - 160 - 170 - 180 - 200 - 210 - 240
200	225 - 250 - 275 - 300 - 325 - 350 - 400
250	300 - 355 - 400 - 450 - 500 - 550 - 650

AR 637



GAMMA

Descrizione	Codice
AR 637 Ø125	11052240
AR 637 Ø160	11052241
AR 637 Ø200	11052242
AR 637 Ø250	11052243
AR 637 Ø315	11052244
AR 637 Ø400	11052260
AR 637 Ø450	11052261
AR 637 Ø500	11052262
AR 637 Ø560	11052263

DESCRIZIONE

- Griglia circolare da esterno per presa aria esterna ed espulsione
- Struttura in alluminio anodizzato, tinta naturale satinata
- Disponibili altre finiture RAL
- Alette parapioggia passo 50 mm
- Rete anti-insetto (accessorio)
- Rete anti-volatile di serie per dimensioni da Ø400 a Ø630

CARATTERISTICHE TECNICHE

Griglia AR 637 da Ø125 a Ø315

Griglia AR 637 da Ø400 a Ø630

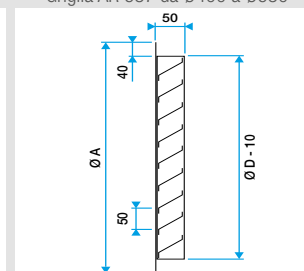
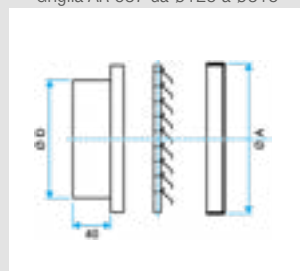

Ø N [mm]	Ø A [mm]
125	160
160	200
200	250
250	315
315	385

Ø N [mm]	Ø A [mm]
400	450
450	500
500	550
630	680

GPA



GPA tonda



GPA 186x186

GAMMA

Descrizione	Ø attacco	Codice
GPA Ø 128	100 mm	11001504
GPA Ø 160	125 mm	11001505
GPA 186 x 186	100 - 110 - 120 - 130 - 150 mm	11001503

DESCRIZIONE

- Griglia circolare da esterno per presa aria esterna ed espulsione
- Struttura in materiale plastico di colore bianco con alette inclinate parapioggia
- Rete anti-insetto
- GPA 186x186 con attacco posteriore multi-diametro - profondità 115 mm
- GPA tonda: fissaggio tramite collante oppure viti a vista
- GPA quadrata: fissaggio tramite viti nascoste dalla griglia frontale removibile

VISIERA PARAPIOGGIA A BECCO DI FLAUTO



DESCRIZIONE

- Terminale di presa aria esterna ed espulsione
- Protezione parapioggia e flusso orizzontale
- Accessorio con innesto maschio (prevedere raccordo femmina dove necessario)

GAMMA

Descrizione	Codice	Descrizione	Codice
Ø 100	11094885	Ø 200	11094893
Ø 125	11094884	Ø 250	11094894
Ø 160	11094892	Ø 315	11094895

USCITA A TETTO

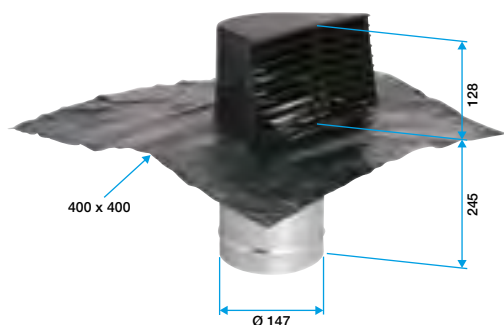

DESCRIZIONE

- Terminale per presa aria esterna ed espulsione per tutti i tipi di copertura
- Deflettore in ABS completo di griglia di protezione
- Finitura in colore grigio RAL7015 oppure marrone RAL8028
- Manichetta di raccordo al canale circolare in lamiera zincata Ø 150 mm
- Fornito in dotazione raccordo per collegamento a condotto Ø 125 mm
- Piastra in piombo dim. 400x400 mm

GAMMA

Descrizione	Codice
Uscita a tetto + piastra in piombo (colore GRIGIO - RAL7015)	11022036
Uscita a tetto + piastra in piombo (colore MARRONE - RAL8028)	11022042

ESTRATTORI



ESTRATTORI

	DESIGN	pag. 114
	DESIGN T (temporizzato)	pag. 114
	DESIGN H (con sensore di umidità)	pag. 114
	DESIGN P (con sensore di presenza)	pag. 114
	DECO	pag. 115
	DECO T (temporizzato)	pag. 115
	DECO H (con sensore di umidità)	pag. 115

DESIGN



DESIGN

DESIGN P

GAMMA

Descrizione	Codice
DESIGN 100	11022300
DESIGN 100 T	11022301
DESIGN 100 H	11022302
DESIGN 100 P	11022303
DESIGN 125	11022304
DESIGN 125 T	11022305
DESIGN 125 H	11022306
DESIGN 125 P	11022307
DESIGN 150	11022308
DESIGN 150 T	11022309
DESIGN 150 H	11022310
DESIGN 150 P	11022311

PRINCIPIO DI FUNZIONAMENTO

- Funzionamento manuale:
 - stop istantaneo
- Funzionamento con timer (modello T):
 - stop temporizzato,
 - pre-regolazione della temporizzazione da 2 a 30 minuti
- Funzionamento con sensore di umidità (modello H):
 - marcia e arresto temporizzati secondo il tasso di umidità pre-regolato
 - pre-regolazione della durata di funzionamento da 2 a 30 minuti
 - pre-regolazione del tasso di umidità tra 60% e 90%
- Funzionamento con sensore di presenza (modello P):
 - marcia e arresto temporizzati mediante rilevamento di presenza
 - distanza di rilevamento del sensore ottico: 1 - 4 metri
 - angolo di rilevamento del sensore ottico: 100°
 - pre-regolazione della durata di funzionamento da 2 a 30 minuti

DESCRIZIONE

- Materiale: griglia di facciata e struttura in ABS
- Motorizzazione a basso livello sonoro
- Valvola di non ritorno rimovibile dietro all'estrattore
- Modalità di funzionamento disponibili:
 - manuale, temporizzato T, con sensore di umidità H, con sensore di presenza P

CAMPO DI APPLICAZIONE

- Ventilazione puntuale di un locale
- Estrazione forzata e intermittente

POSA IN OPERA

- Fissaggio con 4 viti (in dotazione)
- Montaggio al muro o al soffitto
- Temperatura max dell'aria estratta: 40°C

VANTAGGI

- Design extra piatto
- Rilevamento di presenza
- Silenzioso: a partire da 26 dB(A)
- Bassissimo consumo: a partire da 5,6 W

CONFORMITÀ

- Marcatura CE
- Riciclabilità elettrica DEEE
- ErP⁽¹⁾

INGOMBRI (MM) - PESO

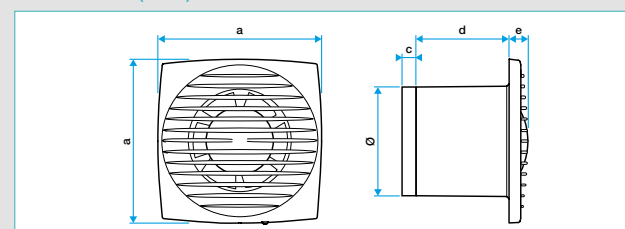

Modello	Ø	a	c	d	e	Peso (g)
DESIGN 100	100	150	13,5	85	17	560
DESIGN 125	125	176	13,5	87	17	730
DESIGN 150	150	205	13,5	105	19	900

CARATTERISTICHE TECNICHE

- Alimentazione: 230 V - 50 Hz monofase
- Classificazione dell'apparecchio: IPX4
- Isolamento elettrico: classe II
- Protezione termica integrata

Modello	Portata massima (m³/h)	Consumo (W)	Livello di pressione acustica a 3 m (dB(A))
DESIGN 100	70	5,6	26
DESIGN 125	115	9,3	31
DESIGN 150	235	20	33

CARATTERISTICHE AERAILICHE

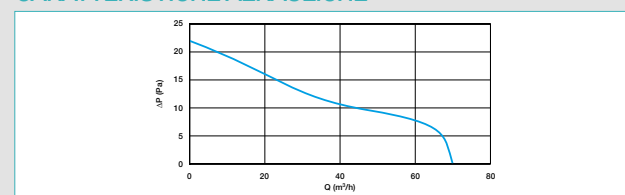

DESIGN 100

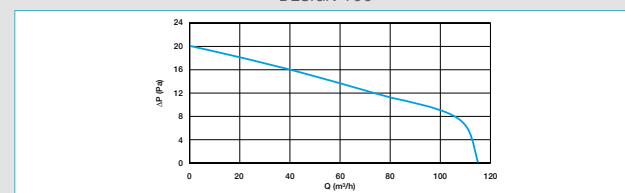

DESIGN 125

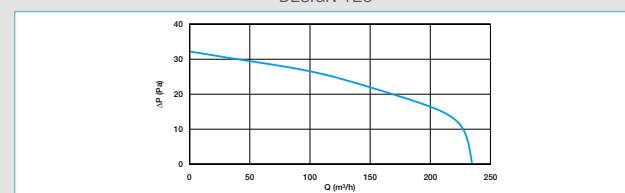

DESIGN 150

(1) Conforme al regolamento sul design ecocompatibile 1253/2014 ed escluso dal regolamento sull'etichettatura energetica 1254/2014 perché potenza max <30 W

DECO



GAMMA

Descrizione	Codice
Finitura alluminio	
DECO ALU 100	11022315
DECO ALU 100 T	11022316
DECO ALU 100 H	11022317
DECO ALU 125	11022321
DECO ALU 125 T	11022322
DECO ALU 125 H	11022323
Finitura bianca	
DECO 100	11022312
DECO 100 T	11022313
DECO 100 H	11022314
DECO 125	11022318
DECO 125 T	11022319
DECO 125 H	11022320

PRINCIPIO DI FUNZIONAMENTO

- Funzionamento manuale:
 - stop istantaneo
- Funzionamento con timer (modello T):
 - stop temporizzato,
 - pre-regolazione della temporizzazione da 2 a 30 minuti
- Funzionamento con sensore di umidità (modello H):
 - marcia e arresto temporizzati secondo il tasso di umidità rilevato
 - pre-regolazione della durata di funzionamento da 2 a 30 minuti
 - pre-regolazione del tasso di umidità tra 60% e 90%

DESCRIZIONE

- Struttura: corpo in ABS, facciata estetica in ABS con rivestimento in alluminio (per la finitura in alluminio)
- Motorizzazione a basso livello sonoro
- Valvola di non ritorno rimovibile dietro all'estrattore
- Colore bianco o finitura alluminio
- Modalità di funzionamento disponibili:
 - manuale, temporizzato (modello T), tramite sensore di umidità (modello H)

CAMPO DI APPLICAZIONE

- Ventilazione puntuale di un locale
- Estrazione forzata e intermittente

POSA IN OPERA

- Fissaggio con 4 viti (in dotazione)
- Montaggio al muro o al soffitto
- Temperatura max dell'aria estratta: 40°C

VANTAGGI

- Estetico e discreto
- Finitura bianco o alluminio
- Silenzioso: a partire da 26 dB(A)
- Bassissimo consumo: a partire da 5,6 W

CONFORMITÀ

- Marcatura CE
- Riciclabilità elettrica DEEE
- ErP⁽¹⁾

INGOMBRI (MM) - PESO

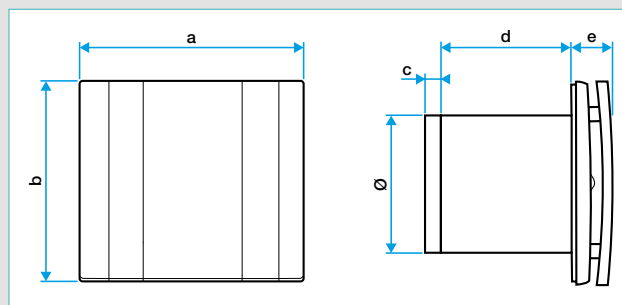

Modello	Ø	a	b	c	d	e	Peso (g)
DECO 100	100	171	151	13,5	96	32	560
DECO 125	125	201	178	13,5	101	35	730

CARATTERISTICHE TECNICHE

- Alimentazione: 230 V - 50 Hz monofase
- Classificazione dell'apparecchio: IPX4
- Isolamento elettrico: classe II
- Protezione termica integrata

Modello	Portata massima (m³/h)	Consumo (W)	Livello di pressione acustica a 3 m (dB(A))
DECO 100	70	5,6	26
DECO 125	115	9,3	31

CARATTERISTICHE AERAILICHE

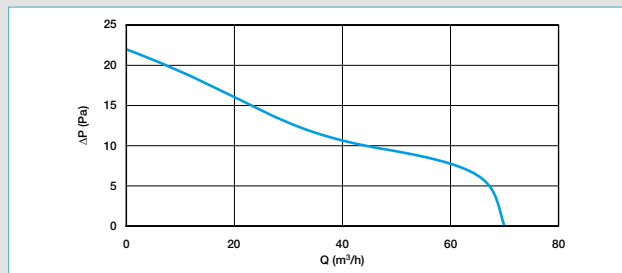

DECO 100

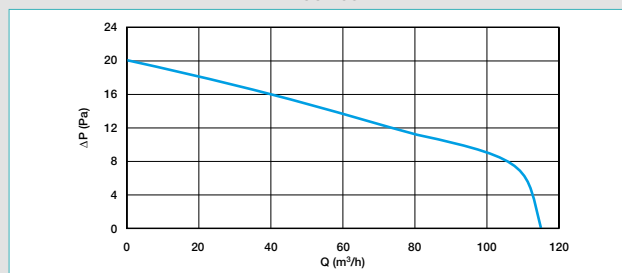

DECO 125

(1) Conforme al regolamento sul design ecocompatibile 1253/2014 ed escluso dal regolamento sull'etichettatura energetica 1254/2014 perché potenza max <30 W

Condizioni Generali di Vendita

ORDINI DI ACQUISTO

L'ordine è inteso come proposta irrevocabile di acquisto da parte dell'Acquirente, mentre è da ritenersi accettato da Aldes, unicamente a seguito della conferma di ordine o dell'evasione dell'ordine stesso.

Tutti gli ordini dovranno essere trasmessi ad Aldes per iscritto e completi in ogni parte, necessaria per la corretta individuazione dei Prodotti e Servizi richiesti. Non verranno accettati ordini telefonici o verbali.

Sono accettate modifiche all'ordine o annullamenti, purché comunicati entro 3 giorni dalla data di ricevimento dell'ordine stesso. In ogni caso non verranno accettati annullamenti parziali o totali di ordini relativi a materiali, espressamente costruiti su richiesta dell'Acquirente.

PREZZI

I prezzi riportati su listini e pubblicazioni sono informazioni prive di valore vincolante, non potendo considerarsi "offerta al pubblico".

Aldes ha la facoltà di apportare variazioni ai listini senza alcun preavviso, dandone espressa comunicazione ai Clienti.

I prezzi applicati all'ordine saranno quelli in vigore al momento dell'accettazione dell'Ordine stesso. I prezzi sono riportati al netto di I.V.A.

MODALITÀ DI PAGAMENTO

I pagamenti dovranno essere effettuati nei termini stabiliti, anche in caso di ritardo nella consegna, oppure di perdita totale/parziale della merce non imputabile ad Aldes.

In caso di pagamenti dilazionati, il mancato pagamento di una sola scadenza comporta l'esigibilità del saldo delle altre scadenze ai sensi dell'art. 1186 c.c.

Assegni, cambiali, tratte e ricevute bancarie si considerano pagamenti effettuati unicamente al relativo buon fine degli stessi. Il pagamento con tratte, cambiali o comunque dilazionato non costituisce novazione del credito, né pregiudizio al patto di riservata proprietà, né alla competenza territoriale. Qualora sia convenuto un pagamento cambiario, sono a carico dell'Acquirente le spese, le tasse, e qualsiasi onere conseguente.

RITARDI NEI PAGAMENTI

In caso di ritardo rispetto ai termini di pagamento convenuti, Aldes applicherà automaticamente interessi commerciali, ai sensi e per gli effetti della legge 231/2002. Gli interessi moratori sono dovuti per il periodo intercorrente fra la scadenza contrattuale e la data dell'effettivo pagamento.

In caso di inadempimento, e/o di mutamento delle condizioni patrimoniali, e/o di prolungato ritardo, e/o di elevata esposizione complessiva (anche per effetto di altre vendite), da parte dell'Acquirente, Aldes si riserva di applicare le disposizioni degli art. 1460 e 1461 CC, di intraprendere le opportune azioni cautelari, e di ricorrere a qualsiasi altra forma di autotutela consentita.

Inoltre Aldes, in caso di ritardo nell'adempimento da parte dell'Acquirente, di elevata esposizione o di diminuzione nell'affidamento (rischio di insolvenza) avrà la facoltà di:

- esigere il pagamento anticipato o in contrassegno o la prestazione di idonee garanzie;
- sospendere del tutto o in parte l'esecuzione degli ordini in corso alla data dell'inadempimento;
- revocare le dilazioni di pagamento convenute, rendendo pertanto immediatamente esigibili tutti i crediti dell'Acquirente.

RESA

Salvo diverso accordo scritto tra le parti, le merci verranno rese franco magazzino Aldes. In caso di reso porto assegnato, espressamente concordato tra le parti, sarà cura di Aldes scegliere un corriere di propria fiducia. Aldes, ai sensi dell'art. 1510 comma 2 c.c., si intende liberata dall'obbligo della consegna con l'affido delle merci al vettore incaricato.

L'Acquirente, al momento della ricezione delle merci, è tenuto alla verifica della qualità/quantità rispetto a quanto indicato nell'ordine. In caso di anomalie o vizi riscontrati immediatamente, potrà non accettare la consegna comunicando immediatamente ad Aldes i motivi del rifiuto.

TERMINI DI CONSEGNA

I termini di consegna decorrono dal giorno dell'accettazione dell'ordine da parte di Aldes.

Aldes non è responsabile di eventuali ritardi nella consegna in caso di forza maggiore o eventi straordinari, penuria di materia prime, restrizione di fonti energetiche. I ritardi imputabili ad Aldes non potranno comunque dar luogo ad eventuali richieste di risarcimento. L'Acquirente deve prendere in consegna le merci anche in caso di consegne parziali o successive alla data convenuta. Saranno a carico dello stesso tutte le spese generate dal mancato ritiro della merce.

In caso di modifiche all'ordine, che siano state concordate dalle parti ai sensi delle presenti Condizioni di Vendita, il termine di consegna verrà automaticamente prorogato del tempo necessario per l'esecuzione dell'ordine, così come modificato.

I termini di consegna possono essere altresì prorogati da Aldes qualora l'Acquirente si sia reso inadempiente nel pagamento anche di somma dovuta per altre forniture.

GARANZIE E RESPONSABILITÀ

Premesso che:

Aldes garantisce che la fornitura è conforme alle specifiche dell'ordine, rispetta norme e regolamenti vigenti, è adatta all'impiego richiesto e priva di difetti tali da renderla inidonea all'uso. Aldes garantisce e certifica il rispetto di tutte le leggi ed i regolamenti applicabili, incluse le disposizioni legislative emanate dalla Comunità Europea, le normative in materia di sicurezza e salute nei luoghi di lavoro, la qualità dell'ambiente, la marcatura etc..

Tutti i prodotti sono coperti da 2 anni di garanzia dalla data di consegna, in conformità al Decreto Legislativo 2 febbraio 2002, n. 24. La garanzia non opera in caso di manomissione della merce, deterioramento per causa non imputabile ad Aldes, utilizzo della merce al di fuori dei limiti di utilizzo consueti o stabiliti da apposite norme o indicati nella documentazione tecnica consegnata o reperibile sul sito www.aldes.it.

Il non funzionamento del sistema complessivo in cui la merce verrà inserita, non comporterà responsabilità da parte di Aldes, dato che quest'ultima non effettua montaggio, collegamenti e lavori accessori.

Per interventi diretti presso L'Acquirente, anche durante il periodo di garanzia, dovranno essere rimborsate le spese di viaggio del personale.

Tutte le prestazioni in garanzia verranno sospese, senza alcun preavviso, in caso di insolvenza o ritardati pagamenti da parte del Acquirente.

L'Acquirente riconosce esplicitamente il valore totale della fornitura come limite massimo della responsabilità economica da parte di Aldes.

RECLAMI E NON CONFORMITÀ

L'Acquirente deve in ogni caso comunicare per iscritto, entro 5 (cinque) giorni, le non conformità rilevate ed i vizi delle merci. In caso di vizi occulti, il termine di cui sopra decorrerà dalla scoperta del vizio, purché la denuncia avvenga, a pena di decadenza, entro un massimo di 1 (un) anno dalla consegna. Il reclamo dovrà essere formulato per iscritto ed indirizzato ad Aldes a mezzo raccomandata. Nel reclamo dovranno essere indicati tutti i dati necessari per rintracciare la spedizione: numero di ordine, ddt, fattura ecc. Aldes, a proprio insindacabile giudizio ed in relazione allo stato e tipologia della merce, potrà:

- fornire la merce mancante in caso di errore sulla quantità;
 - riparare/sostituire la merce viziata;
 - emettere nota di credito e disporre il ritiro della merce.
- Qualsiasi reclamo o contestazione oltre i termini espressamente indicati nelle Condizioni Generali di Vendita non verrà preso in considerazione, e la merce sarà ritenuta conforme sotto ogni aspetto.

CARATTERISTICHE DEI PRODOTTI

Aldes si riserva il diritto di apportare ai propri prodotti le modifiche legate all'evoluzione dello sviluppo tecnologico del prodotto. Il contenuto del catalogo può essere modificato senza preavviso. Le fotografie o rappresentazioni grafiche dei prodotti sono puramente indicative e hanno lo scopo di mostrare l'aspetto estetico pertanto non rappresentano motivo di vincolo o di contestazione. Eventuali dubbi o precisazioni potranno essere richiesti ai nostri referenti tecnici e commerciali.

RISERVA DI PROPRIETÀ

Fino a che non sia stato effettuato il completo pagamento della fornitura, i materiali venduti rimangono di proprietà di Aldes e possono essere rivendicati non valendo per gli stessi il regime legale delle pertinenze o degli immobili per destinazione o incorporazione.

FORO COMPETENTE

Il Foro competente in via esclusiva per le controversie derivanti dall'interpretazione ed applicazione delle presenti Condizioni è il Foro di Modena. La legge applicabile al rapporto contrattuale è la legge italiana. Le presenti Condizioni Generali di Vendita definiscono le modalità e le condizioni di vendita dei prodotti forniti da Aldes. Tutti i contratti di vendita, se non diversamente concordato, sono regolati dalle presenti Condizioni Generali di Vendita, le quali formano parte integrante e sostanziale di ogni offerta, ordine e conferma d'ordine di acquisto dei Prodotti e Servizi. Aldes si riserva il diritto insindacabile di modificare in qualsiasi momento le Condizioni, dandone espressa comunicazione ai Clienti.

Condizioni Generali di Vendita

PROTEZIONE DEI DATI PERSONALI

Le informazioni personali raccolte dalla Società (cognome, nome, numero di telefono, indirizzo e-mail delle persone di contatto presso il Cliente) sono registrate nel suo archivio clienti e sono principalmente utilizzate per la corretta gestione dei rapporti con il cliente e l'esecuzione di contratti conclusi tra la Società e il Cliente. Le informazioni personali saranno conservate per tutto il tempo necessario, vale a dire per tutta la durata del rapporto commerciale con il Cliente, a meno che il Cliente non abbia esercitato, alle seguenti condizioni, uno dei diritti che sono riconosciuti dalla legge.

L'accesso ai dati personali è strettamente limitato ai dipendenti e titolari della Società, che sono autorizzati a trattare con loro in ragione delle loro funzioni. Le informazioni raccolte possono essere comunicate a terze parti collegate alla Società per l'esecuzione di compiti subappaltati necessari per l'esecuzione del contratto, senza che sia necessaria l'autorizzazione del cliente. Si precisa che nel contesto dell'esecuzione dei loro servizi, le terze parti hanno solo un accesso limitato ai dati e hanno l'obbligo contrattuale di utilizzarli conformemente alle disposizioni della legislazione applicabile in materia di protezione dei dati personale. Salvo quanto sopra, la Società si impegna a non vendere, affittare, assegnare o concedere l'accesso a terzi ai dati senza previo consenso del Cliente, a meno che non sia obbligato a farlo a causa del motivo legittimo (obbligo legale, lotta contro la frode o l'abuso, esercizio dei diritti della difesa, ecc.)

In conformità con le disposizioni legali e regolamentari applicabili, in particolare la legge n° 78-17 del 6 gennaio 1978 modificata denominata Informativa e libertà e la normativa europea n° 2016/679 / UE del 27 aprile 2016 (RGPD applicabile dal 25 maggio 2018) , i rappresentanti del Cliente, i cui dati personali sono soggetti alle operazioni di trattamento oggetto del presente articolo, hanno il diritto di accedere, rettificare, trasferire e cancellare i dati che li riguardano o limitare l'elaborazione. Inoltre, possono, per motivi legittimi, opporsi al trattamento dei dati che li riguardano. Queste persone possono, subordinatamente alla produzione di validi documenti di identità, esercitare i loro diritti contattando rgpd@aldes.com. Per qualsiasi ulteriore informazione o reclamo, il Cliente può contattare la Commissione Nazionale di IT e Libertà (maggiori informazioni su www.cnil.fr).

POLITICA DI PROTEZIONE DEI DATI PERSONALI

Aldes attribuisce grande importanza al rispetto della privacy e della trasparenza. In conformità al Regolamento UE 2016/679 del Parlamento Europeo e del Consiglio, del 27 aprile 2016, sulla tutela delle persone fisiche con riguardo al trattamento dei dati personali e alla libera circolazione di tali dati (il «GDPR»), che abroga la direttiva 95/46 / CE, Aldes ha elaborato la propria politica sulla privacy per informare in modo chiaro le persone interessate dei dati personali raccolti. Aldes, la cui sede legale si trova al 20 di Boulevard Joliot Curie a Vénissieux, nella divisione amministrativa di Rhône in Francia, è il responsabile del trattamento dei dati definito nel GDPR.

DATI PERSONALI

I Dati personali sono informazioni che consentono direttamente o indirettamente a una persona fisica di essere identificata, come il nome della persona, il numero di telefono, l'indirizzo e-mail, l'indirizzo IP, l'impronta digitale, ecc.

RACCOLTA DATI E E FINALITA' DEL TRATTAMENTO

Aldes raccoglie dati personali su chiunque sfoglia, visualizza o effettua ordini utilizzando gli strumenti digitali che rende disponibili. Questa raccolta di dati ha luogo quando una persona è presente su un sito web Aldes (UE):

- Navigazione e / o registrazione su un sito Web o un'applicazione
- Utilizza le funzionalità proposte: creazione dell'account, modifica dell'account, registrazione per avvisi, ecc.
- Ordina un prodotto o ti chiede di restituire un prodotto
- Contatti Aldes Customer Service
- Scrive un commento su un prodotto, servizio, ecc.
- Compilare un modulo o un questionario per Aldes, ecc.

I DATI RACCOLTI SONO NECESSARI PER I SEGUENTI SCOPI DI ELABORAZIONE:

- Gestione e monitoraggio dei rapporti di vendita
- Invio di informazioni su prodotti, servizi, eventi
- Prospettive vendite
- Personalizzazione dell'esperienza dell'interessato
- Raccolta di statistiche ed esecuzione di studi di marketing
- Condivisione delle informazioni con i nostri partner
- Prevenzione e lotta alla frode
- Messaggistica istantanea etc

LA RACCOLTA DEI DATI UTILIZZA INFORMAZIONI CHE SONO:

- Opzionale: Aldes raccoglie queste informazioni per permetterle di conoscere meglio le persone che accedono i suoi siti web. Sui moduli, non è contrassegnato da un asterisco.
- Obbligatorio: la risposta del soggetto interessato alle informazioni è obbligatoria. Mancata risposta porta alla conclusione del trattamento dei dati. Aldes non darà seguito alle richieste dell'interessato senza queste informazioni. Sui moduli, è contrassegnato da un asterisco. Indirizzi postali, indirizzi e-mail e numeri di telefono fisso o mobile costituiscono i dati necessari per gestire la relazione commerciale tra l'interessato e Aldes.

DIRITTO DI ACCESSO, RETTIFICA E CANCELLAZIONE

L'interessato ha il diritto di accedere, modificare e cancellare le informazioni che lo riguardano. Lui o lei può opporsi espressamente al trattamento dei suoi dati personali. Per fare ciò, lui o lei può inviare una lettera per posta al comitato GDPR di Aldes all'indirizzo sotto, o via email a gdpr@aldes.com. Dopo aver verificato

le informazioni del richiedente, Aldes ha 2 mesi di tempo per rispondere, dopo aver ricevuto la richiesta dell'interessato.

DESTINATARI DEI DATI PERSONALI

Fornendo volontariamente i propri dati personali, l'interessato concede ad Aldes il consenso a usarli in conformità con i termini dell'informativa sulla privacy. Se l'interessato fornisce dati personali, riconosce e accetta che Aldes può trasferire tali dati a terzi autorizzati. Aldes, come molte aziende, a volte assume altre società per svolgere alcune attività operative interne, come l'invio di posta, l'aggiornamento di database, ecc. Quando lo fa, Aldes fornisce solo informazioni all'altra azienda con le informazioni necessarie per eseguire l'attività per la quale è stato assunto, e queste informazioni saranno utilizzate solo per condurre affari Aldes.

TRASFERIMENTO DI DATI PERSONALI AL DI FUORI DELL'UNIONE EUROPEA

Ai fini della gestione delle relazioni commerciali del Gruppo Aldes, i dati personali possono essere scambiati tra le filiali del gruppo, in qualsiasi parte del mondo.

PERIODO DI TEMPO PER LA MEMORIZZAZIONE DEI DATI

I dati personali vengono cancellati o resi anonimi dopo un periodo la cui durata è determinata dallo scopo per il quale i dati vengono elaborati. Questo periodo inizia a decorrere dalla data in cui termina la relazione tra Aldes e l'interessato. I dati personali che forniscono la prova di un diritto, un contratto o un obbligo legale sono archiviati in conformità con la legge applicabile. Aldes si riserva il diritto di conservare i dati per un periodo di tempo più lungo se informa l'interessato e ottiene il suo consenso.

COMMENTI

I commenti non devono essere diffamatori, offensivi, illeciti, offensivi, diffamatori, razzisti nei confronti di altre persone fisiche o giuridiche e non devono incoraggiare discriminazioni, causare danni alla reputazione di nessuno, essere violenti o di natura pornografica o, più in generale, violare la legge applicabile. In quanto tale, Aldes si riserva il diritto di eliminare tutti i commenti che non soddisfano i suddetti requisiti.

COOKIES

Un cookie è un file di dati inserito o memorizzato sul dispositivo (computer, tablet o dispositivo mobile) quando qualcuno lo utilizza per accedere a un sito Web o un'applicazione. I cookie consentono il riconoscimento della persona interessata, consentono l'assistenza nella navigazione sul sito Web e forniscono connessioni sicure. Non causano alcun danno al tuo dispositivo. Aldes utilizza i cookie per riconoscere l'interessato quando si connette a un sito Web o un'applicazione Aldes. Un messaggio viene inviato almeno al momento della prima connessione. Gli interessati possono disattivare i cookie salvati sui loro dispositivi in qualsiasi momento. Per fare ciò, regolano le impostazioni appropriate nel loro browser. Tuttavia, la disattivazione di questi cookie impedirà l'accesso ad alcune funzionalità di personalizzazione su un sito Web o un servizio proposto.

WEB BEACON

Aldes utilizza i web beacon su alcune pagine dei suoi siti web per contare il numero di visitatori che vi accedono. Questi web beacons possono essere utilizzati con alcuni dei nostri partner commerciali per misurare e migliorare l'efficacia di determinati annunci pubblicitari. Le informazioni raccolte utilizzando questi web beacons sono anonime e consentono semplicemente ad Aldes di sapere quanto traffico c'è a una data pagina sul sito Web al fine di servire meglio gli utenti dei siti web. Social media Aldes non ha il controllo dei dati raccolti dai social network, Facebook, Twitter, LinkedIn. Gli interessati devono leggere la politica di protezione dei dati dei Social Network in questione per conoscere le condizioni del trattamento e dell'uso dei dati raccolti e le impostazioni che possono essere utilizzate per proteggere la loro privacy. Se l'interessato non desidera che il Social Network colleghi le informazioni raccolte da Aldes al suo account utente della sua rete sociale, deve disconnettersi dal Social Network prima di visitare il sito Aldes in questione.

MISURE DI SICUREZZA IMPLEMENTATE PER PROTEGGERE I DATI PERSONALI

Aldes utilizza misure e pratiche tecniche standard di settore per garantire l'integrità, la sicurezza e la riservatezza dei dati, in particolare per impedire che vengano alterati, danneggiati o accessibili da terze parti non autorizzate.

PREVENIRE E COMBATTERE LA FRODE

I dati raccolti vengono utilizzati anche nel contesto della lotta contro la frode, in particolare le frodi con carte di credito e di debito. Aldes si riserva il diritto di verificare i dati personali forniti dall'interessato al momento di effettuare un ordine e di prendere qualsiasi misura ritenuta necessaria per verificare che la persona il cui conto corrente è addebitato sia effettivamente la persona che ha effettuato l'ordine, al fine di evitare il verificarsi di qualsiasi pagamento fraudolento. Questa verifica potrebbe includere la richiesta di prova di identità e / o residenza. Se l'interessato si rifiuta, Aldes si riserva il diritto di annullare l'ordine dell'utente.

ASSUNZIONE E DOMANDE DI LAVORO

Il software di reclutamento viene utilizzato per gestire le applicazioni e seguirle. I dati raccolti sono destinati all'uso da parte di Aldes e sono conservati per un periodo di 2 anni dopo l'ultimo contatto con il richiedente. I richiedenti hanno il diritto di accedere, modificare, correggere o cancellare i propri dati personali. I richiedenti possono opporsi alla divulgazione delle loro informazioni di contatto. Devono fornire il loro nome e cognome e indirizzo. Questa richiesta deve essere firmata e deve specificare l'indirizzo a cui deve essere inviata la risposta. Una risposta sarà inviata entro 2 mesi dal ricevimento della richiesta, come dimostrato dal timbro postale. Aldes vorrebbe che tu sappia che farà tutto il possibile per proteggere la privacy dei suoi Utenti quando visitano i suoi Siti Web o usano le sue Applicazioni. Le informazioni sono disponibili sul sito web dell'autorità francese per la protezione dei dati, la CNIL: <https://www.cnil.fr/en/> Questa politica di protezione dei dati personali è stata redatta in conformità con la legge applicabile e può essere modificata solo da Aldes.



Per ulteriori informazioni, contatta il tuo consulente Aldes,
accedi a www.aldes.it
o vieni a trovarci su :



Trovate tutti i contatti sul nostro sito www.aldes.it